

# ◆◆◆ 『変わる世に 変わらぬ安心 マイカー点検』 ◆◆◆

## 目 次

### I. 試験・講習会・研修会等のご案内

- ☆平成29年度自動車整備士関係年間予定表【再掲載】 ..... 1
- ☆平成29年度自動車整備士技能検定試験実施のご案内 ..... 2
- ☆商工組合特別セミナー『SOD1-Plusの新活用術』【再掲載】 ..... 3
- ☆継続検査OSSに関する指定工場向け説明会開催のご案内【再掲載】 ..... 4



### II. 国土交通省、自動車技術総合機構、軽自動車検査協会からお知らせ

- ☆愛媛運輸支局・独立行政法人自動車技術総合機構  
愛媛事務所の人事異動のお知らせ ..... 5
- ☆軽自動車検査協会 愛媛事務所の人事異動のお知らせ ..... 6
- ☆指定工場の皆さんへお願い（継続検査申請書の記載にご注意ください！） ..... 7
- ☆貸切バスに対するドライブレコーダー装着義務付けについて ..... 9

### III. お知らせ

- ☆指定工場の皆さんへお知らせ（騒音計の巡回検定） ..... 15
- ☆継続検査のOSS化に伴い保安基準適合証等の取扱い通達等が改正されました ..... 16
- ☆継続検査OSS等の際に使用する承諾書等をご活用ください ..... 18
- ☆振興会会長表彰候補者の推薦について【再掲載】 ..... 22
- ☆事業用貨物自動車は、運行記録計の装着義務付けが拡大されています ..... 25
- ☆全国の整備相談所に寄せられた整備相談事例のご紹介 ..... 26

#### 「再掲載」コーナー

- ☆スキャンツール認定制度のご案内 ..... 31
- ☆FAINESの紹介 ..... 33
- ☆技術相談の厳守事項と相談依頼書の変更について ..... 34

### IV. 整備技術情報

- ☆FAS（福岡整振）技術相談NEWS ..... 37



## V. 統計・資料関係

☆平成28年度車検台数（平成29年2月）	41
☆四国の保有台数2月	42



## VI. 商工組合だより

☆商工組合の納品書・請求書が変わります	43
☆日本政策金融公庫貸付利率の改訂	44
☆中小企業信用保険法第2条第5項第5号（セーフティネット保証5号）に基づく指定業種のお知らせ	45
☆売掛未収金回収制度のご案内	48
☆個人情報保護法対応製品のご案内	49
☆ドライバーの安心と安全運転をサポート！	50
☆絶縁手袋	50
☆自動車検査員必携追録第16号発行のお知らせ	51
☆エアコンガス今年もあります	51
☆バッテリー委託販売のご案内	52
☆オートバイ用バッテリー	53
☆使用済みバッテリー適正処理協力店募集中	54
☆リユースバッテリー注文書	55
☆エアコンフィルター交換してますか!?	56
☆エアコンフィルターのご案内	57
☆グラファイトワイパー C C 365. 【P I A A 製】	58
☆オイルフィルター V I C 【日本製】	60
☆ブレーキパッド ルーカス 【日本製】	61
☆ブレーキパッド価格表	63
☆純正交換用補修バーナー	64
☆O <sub>2</sub> センサー	65
☆S O D - 1 P l u s	67
☆自動車検査証の有効期間及び定期点検の間隔・ 使用記録簿の早見表	69
☆ブレーキフルード	70
☆作業用手袋を扱い始めました!!	71
☆ワーキングシューズ (asics)	72
☆安全靴	73
☆ツナギ服 F A X 注文書	74



# I. 試験・講習会・研修会等のご案内

## 平成29年度自動車整備士関係年間予定表

		種類	受付期間	試験日		備考	
検定試験	二級シャシ	29年 5月 1日(月)～ 5月12日(金)	学科	29年 7月26日(水)		申請手数料 <b>7,200円</b> (郵便局販売収入印紙)	
			実技	29年 9月 3日(日)			
登録試験	二級ガソリン 二級2輪自動車 三級シャシ 三級ジーゼル 自動車車体	29年 7月31日(月)～ 8月 4日(金)	学科	29年10月 1日(日)		申請手数料 (現金)  一級 (筆記、口述) <b>6,200円</b>  上記以外の種類 <b>4,200円</b>	
	二級ジーゼル 三級ガソリン	同上	学科	同上			
	<b>第1回 実技試験受験料の納付期間</b>						
	<ul style="list-style-type: none"> <li>○ 実技試験のみ受験する者。 <b>29年 7月31日(月)～ 8月 4日(金)</b></li> <li>○ 29年7月31日～8月4日に受験申請した者で、学科試験合格後に実技試験を受験する者。 (ただし、学科試験と実技試験を同時に受験する場合に限る。)</li> </ul>			<b>29年10月23日(月)～10月27日(金)</b>			
登録試験	二級ガソリン 二級ジーゼル 二級シャシ 三級シャシ 三級ガソリン 三級ジーゼル 三級2輪自動車 自動車電気装置 自動車車体	30年 1月22日(月)～ 1月26日(金)	学科	30年 3月25日(日)		実技試験 (全種類) <b>12,000円</b>  <b>実技試験は原則香川県で実施しますが、受験者が少数の場合は他の会場(広島、福岡、大阪など)で受験していただく場合があります。</b>	
	一級小型	同上	学科	筆記	同上		
				口述	30年 5月13日(日)		
				実技	30年 8月26日(日)		
<b>第2回 実技試験受験料の納付期間</b>							
<ul style="list-style-type: none"> <li>○ 実技試験のみ受験する者。 <b>30年 1月22日(月)～ 1月26日(金)</b></li> <li>○ 30年1月22日～1月26日に受験申請した者で、学科試験合格後に実技試験を受験する者。 (ただし、学科試験と実技試験を同時に受験する場合に限る。)</li> </ul>			<b>30年 6月 4日(月)～ 6月 8日(金)</b>				
講習	<b>募集教場及び整備士の種類</b>		<b>受付期間</b>		<b>講習期間</b>		
	前期	全教場	全種類(1級は除く)	29年 4月 3日(月) ～4月14日(金)	29年 6月上旬～ 9月下旬		
	後期	全教場	全種類(1級は除く)	29年 9月25日(月) ～9月29日(金)	29年11月中旬～30年3月中旬		
教場名(五教場)		松山本教場、新居浜教場、今治教場、西予教場(宇和町)、南予教場(吉田町)					
※ 応募者が少数の場合は、希望教場、希望種類の講習が開催できない場合があります。							
検定試験 《全免》	全種類	学科試験、実技試験共に修了した方は、国土交通大臣に対して『全免申請』を行う必要があります。この申請をしないと、“整備士”にはなれませんので、ご注意ください。全免申請は、随時受け付けております。			申請手数料 <b>2,450円</b> (郵便局販売収入印紙)		

# 自動車整備士技能検定試験実施のご案内

平成29年度検定試験を、下記のとおり実施しますので、お知らせいたします。

## 【検定試験（学科及び実技）受験申請】

表記試験の学科及び実技試験の受付を下記の通り行います。

### 記

1. 試験日 (学科) 平成29年7月26日(水)  
(実技) 平成29年9月3日(日)
2. 試験種類 二級自動車シャシ
3. 受付期間 平成29年5月1日(月)～5月12日(金)
4. 受付場所 振興会教育課
5. 申請手数料 ¥7,200- (収入印紙)  
※合否案内が必要な方は官製ハガキが1枚必要です。  
平成29年6月1日より、はがきの値段が52円から62円に上がる為、52円のはがきを使う場合は10円分の切手もご準備ください。
6. 申請書 振興会7番窓口にて販売(1枚 ¥50-)

## ☆自動車整備士資格取得迄の流れ

### ☆二、三級及び特殊の場合

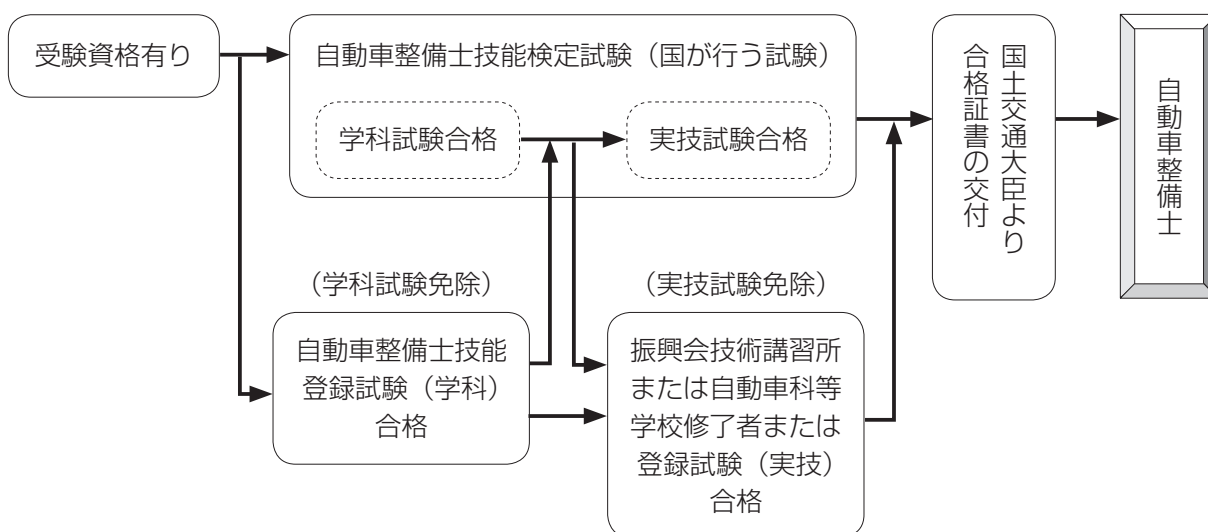

※試験合格者、講習修了者の免除期間は2年間です。

※学科試験及び講習終了の前後は問いません。



# 商工組合特別セミナー

商工組合では、整備単価のアップを目的にセミナーを開催いたします。

テーマ

## SOD1-Plus の新活用術

AT&CVT フルードを交換していない車両を安全に交換する方法  
「急増するAT&CVTトラブルを回避する為に」

エンジンの様々なトラブルやジャダー発生に対し、確かな効果が認められている SOD-1Plus。

今回、無交換で5万キロ以上走行している AT 車や CVT 車に対しても、SOD-1Plus を使用する事で、安心してフルード交換ができる手法が確立されました。(過走行車でも安全に作業できるように「コンタミチェッカー」(AT&CVT 内部の消耗粉検出するチェッカー)を活用し、今まで AT&CVT フルード交換をお断りしていた車両も交換の良否判定の目安が出来る手法等を確立しました。)

ブレーキパッド、LLC 等、交換サイクルが長くなり、車検・作業単価が下落傾向にある中「AT&CVT フルードは無交換」で済ませますと、せつかくのビジネスチャンス逃しかねません。

当日は、SOD-1Plus のメーカーの方をお招きし、実車を使用した実践的な説明を2時間にわたり行いますので、たくさんのご参加をお待ちしています。

なお、ATF レベルゲージレスで、5万キロ以上走行無交換の車をお持ちでご協力いただける方、実習でフルード交換(フルードはご持参ください)を実施しますので、申し込み欄下の「あり」に○を付けてお申込みください。

・講師:(有)D1 ケミカル

・受講料: 無料

・定員:各会場 25 名(各支部 10 名に満たない場合は隣の支部と併催となります)定員になり次第終了

・申込方法:下記申込書に必要事項を記入の上、商工組合まで申してください。 4月18日(火)まで

日 付	時 間	支 部	会 場
4月25日(火)	9:30~11:30	南予	南予支部研修センター
	13:30~15:30	西予	西予支部研修センター
4月26日(水)	9:30~11:30	今治	今治市越智郡自動車整備事業協同組合
	15:30~17:30	中予	愛媛県自動車整備技能センター
4月27日(木)	9:30~11:30	東予	東予自動車会館

受講申込書		申込日	年	月	日
認証番号	70-	担当者	参加人数		人
事業場名					
TEL	FAX				
受講希望会場 ○で囲んでください	南予 9:30~11:30	西予 13:30~15:30	今治 9:30~11:30	中予 15:30~17:30	東予 9:30~11:30
ATF レベルゲージレス・5万キロ以上無交換車(フルードはご持参ください)				あり	なし

お問い合わせ先: 愛媛県自動車整備商工組合 TEL:089-956-7677 FAX:089-914-8412

# 継続検査OSS(ワンストップサービス)に関する 指定工場向け説明会開催のご案内

国土交通省では、指定扱いの継続検査（登録自動車に限る）をOSSとして全国展開すべく準備を進めて参りましたが、遅れている部分もあるため、平成29年4月から一部の指定整備事業者を対象とした「限定的運用」を行うとしております。

今般、以下のとおり制度の説明会を開催することといたしました。3月号10～11ページの『継続検査OSSの概要』を熟読の上、**取り組みを検討する方は**参加申込書に必要事項をご記入の上、振興会／指導課までFAXでお申し込みください。

なお、この制度は、必ずしも実施しなければならないものではございません。

## 1. 開催日時及び場所

開催支部	日 時	会 場
南予支部	平成29年4月17日（月） 10:00～12:00 14:00～16:00	南予支部技能研修センター
西予支部		西予支部研修センター
中予支部	4月22日（土） 14:00～16:00	愛媛県自動車整備振興会
今治支部	4月24日（月） 10:00～12:00 14:00～16:00	今治市越智郡自動車整備事業協同組合
東予支部		東予自動車会館

（注）募集人数が5名に満たない場合は、近隣の支部との併催または中止とします。

2. 講 師 振興会職員

## 3. 説明概要

- ① OSSとは 約20分      ② 保適証システムについて 約80分  
③ 質疑応答

4. 申込締切 平成29年4月20日（木）

5. 資 料 2月号に同封しました『自動車保有関係手続のワンストップサービスについて』と『保適証サービス（電子保安基準適合証システム）ご利用マニュアル』をご持参ください。

・・・ <継続検査OSSに関する説明会 参加申込書> ・・・

振興会／指導課 行き FAX：089-956-2188

指定番号	四運指第	号
事業場名		
参加人数		名
希望する会場 (○印をしてください)	<del>終了</del> <del>4/17南予</del>	<del>終了</del> <del>4/17西予</del>
	4/22中予	4/24今治 4/24東予

# 愛媛運輸支局・独立行政法人自動車技術総合機構 愛媛事務所の人事異動のお知らせ

平成29年4月1日付

- |                                |   |                               |
|--------------------------------|---|-------------------------------|
| 支局長                            | 宮武 卓 (みやたけ たかし)<br>愛媛県出身<br>(前) 鉄道部計画課長 | → 菅沼 利一 (鉄道部長)                |
| 次 長                            | 谷口 政賀津 (たにくち まさかず)                      | → 鈴木 保秀 (総務部<br>安全防災・危機管理調整官) |
| 首 席                            | (総務・企画観光部門)<br>山下 文明 (やました ふみあき)        | 変更なし                          |
|                                | (輸送・監査部門)<br>谷本 昌啓 (たにもと まさひろ)          | 変更なし                          |
|                                | (登録部門)<br>目戸 孝憲 (めど たかのり)               | → 井手 克樹<br>(自動車交通部 旅客課長)      |
|                                | (検査整備保安部門)<br>久保 泰孝 (くぼ やすたか)           | 変更なし                          |
|                                | (海事部門)<br>大麻 浩三 (おおあさ こうぞう)             | 変更なし                          |
|                                | (運航労務監理官)<br>俵原 一憲 (たらはら かずのり)          | → 青木 実 (海上安全環境部<br>次席運航労務監理官) |
| 自動車技術総合機構 四国検査部 愛媛事務所<br>(所 長) | 真鍋 裕之 (まなべ ひろゆき)                        | → 所谷 浩司 (香川運輸支局<br>首席陸運技術専門官) |

# 軽自動車検査協会 愛媛事務所の 人事異動のお知らせ

平成29年4月1日付

## 1. 転入された方

発 令(新)	氏 名	現 職(旧)
軽自動車検査協会 愛媛事務所 主任検査員	藤 原 友 邦	軽自動車検査協会 姫路事務所 主任検査員
軽自動車検査協会 愛媛事務所 検査員補	小 山 健 生	軽自動車検査協会 筑豊事務所 検査員補

## 2. 転出された方

発 令(新)	氏 名	現 職(旧)
自動車技術総合機構 四国検査部 愛媛事務所 自動車検査官	松 下 修 平	軽自動車検査協会 愛媛事務所 主任検査員
軽自動車検査協会 香川主管事務所 非常勤嘱託	富 岡 茂 樹	軽自動車検査協会 愛媛事務所 シニアアドバイザー

## 【指定工場の皆さんへお願い】

継続検査申請書(OCRシート)の記載にご注意ください！

## 愛媛運輸支局 検査整備保安部門からお知らせ

4月1日から継続検査OSSが開始されることに伴い、自動車登録検査業務電子情報処理システム(MOTAS)も改正されます。

4月3日(月)以降、OCRシートを使用して継続検査の申請を行う際には、様式右上にあります『⑳ 証明書指示』の欄に、『1』を記入して提出してください。

専用3号様式

⑰制限解除 <input type="checkbox"/> 1 全解除 4 整備命令 5 号理制限	⑱NOx・PM <input type="checkbox"/>	⑳証明書指示 <input type="text" value="1"/> ← 『1』を記入してください。 1 保・白提出 2 保証証取得 3 白紙書提出 8 保証証返却 9 白紙書返却
234567 記入	㉑整備工場コード □□-□□□□□□	
□□□-□□□□□	㉒走行距離計表示値 □□□□□ 00 - □ km 2 mile	

運輸支局長 殿  
運輸監理部長  
平成 年 月 日

注1. 記入が無い場合は、システム処理が中断することになりますので、お時間をいただく場合があります。予めご了承ください。

注2. 旧様式も使用できますが、⑳の欄がありませんので、窓口で職員が入力します。この場合、検査証の返付にお時間をいただく場合があります。予めご了承ください。

# お願い ～OCRの記載について～

平成29年4月から保安基準適合証の電子化が開始されることに伴い、関連するOCRシートに証明書指示欄及びチェックの欄が追加されました。

平成29年4月からは、これまでどおり保安基準適合証の電子化を利用せずに新規検査、継続検査、予備検査（保安基準適合証のみ）、の申請を行う場合には、証明書指示欄に以下に該当する番号を記載することとなり、電子化を利用する場合にはチェックの欄に必要となります。

つきましては、自動車検査証の交付等を円滑に行うため、証明書指示欄に番号の記載をお願いします。

## ＜電子保適証を利用しない場合＞

保安基準適合証の電子化を利用せずに、これまでと同様に申請される場合には、証明書指示欄に「1」を記載してください。

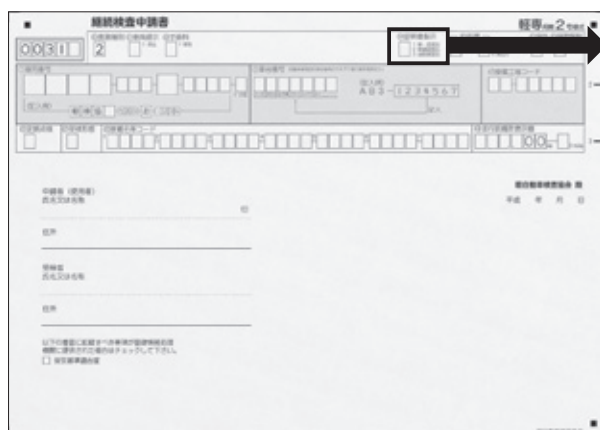
A screenshot of the OCR application form. The 'Certificate Instruction' field (証明書指示欄) is highlighted with a red box and contains the number '1'. An arrow points from this field to the legend on the right. The form also shows a 'Check' box (チェック欄) which is empty.

④証明書指示

1

- 1 保・自提出
- 2 保適証提出
- 3 自賠償提出

## ＜電子保適証を利用する場合＞

保安基準適合証を電磁的に提供した場合は下欄のにチェック(✓)が必要です。

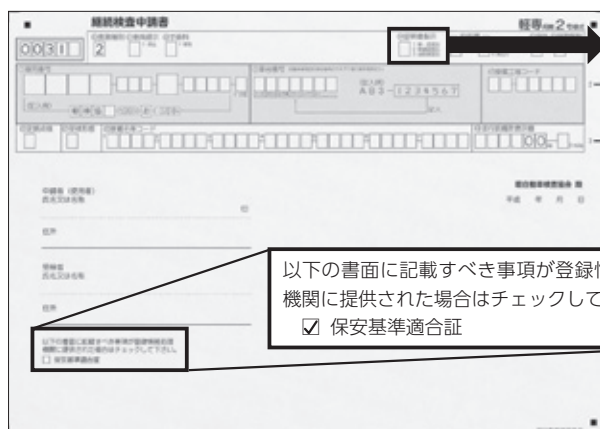
A screenshot of the OCR application form. The 'Check' box (チェック欄) is checked with a red checkmark. A callout box points to this box with the text: '以下の書面に記載すべき事項が登録情報処理機関に提供された場合はチェックして下さい。' and '☑ 保安基準適合証'. An arrow points from the 'Certificate Instruction' field to the legend on the right.

④証明書指示

空白

※ご不明な点は、窓口職員にお問い合わせください。

軽自動車検査協会 愛媛事務所





国自安第240号  
国自旅第369号  
国自整第349号  
平成29年3月10日

一般社団法人日本自動車整備振興会連合会会長 殿

国土交通省自動車局安全政策課長

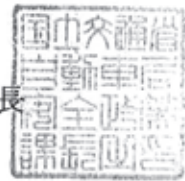

旅客課長

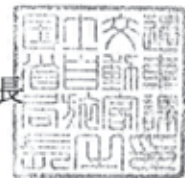

整備課長



#### 貸切バスに対するドライブレコーダー装着義務付けについて

国土交通省では、軽井沢スキーバス事故の発生を踏まえ、平成28年6月にとりまとめた「安全・安心な貸切バスの運行を実現するための総合的な対策」に基づき、貸切バス事業者に対し、運転者へのドライブレコーダーを活用した指導及び監督を平成29年12月より義務付けるとともに、「ドライブレコーダーにより記録すべき情報及びドライブレコーダーの性能要件を定める告示」を定め、告示に適合するドライブレコーダーの装着について、以下のとおり義務付けることとしております。

- ・新車について、平成29年12月1日より、ドライブレコーダーの装着を義務付ける。
- ・登録車について、平成31年12月1日より、装着を義務付ける。
- ・平成29年12月1日時点で既に一定の要件を満たしたドライブレコーダーが装着されている場合、平成36年11月30日までの間、これを使用することが可能。

つきましては、貴連合会におかれましても傘下会員を通じて事業用貸切バスを扱う整備工場に対し、別添告示について周知方お願いいたします。



## ドライブレコーダーにより記録すべき情報及びドライブレコーダーの性能要件を定める告示

(平成28年11月17日国土交通省告示1346号)

### (総則)

第一条 一般貸切旅客自動車運送事業者が、旅客自動車運送事業運輸規則（昭和31年運輸省令第44号）第38条第1項及び第2項の規定に基づきその事業用自動車の運転者に対して指導監督及び特別な指導（以下「指導監督等」という。）を実施する際にドライブレコーダーにより記録すべき情報及び当該実施の際に使用するべきドライブレコーダーの性能要件に関しては、この告示の定めるところによる。

### (記録する映像等)

第二条 一般貸切旅客自動車運送事業者は、一般貸切旅客自動車運送事業の用に供する自動車に運転者が乗務している間、及び指導監督等において自動車を運転者が運転している間は、次条から第10条までの規定に適合するドライブレコーダーにより、次の各号に掲げる事項（第4号に掲げる事項にあつては、第6条の規定に適合する加速度記録計を備える場合に限る。）に係る情報を記録するものとする。

- 一 自動車の前方の映像（運転者席より前方であつて車両中心線付近に備え付けられた次条の前方用カメラにより撮影される自動車の進行方向の映像をいう。）
- 二 自動車の運転者等の映像（第4条の運転者用カメラにより撮影される運転者の挙動、変速装置及びかじ取ハンドルの映像をいう。以下同じ。）
- 三 自動車の瞬間速度
- 四 自動車の加速度（道路に平行な平面における自動車の進行方向、当該平面における自動車の進行方向と直交する方向及び当該平面に直交する方向（以下「3方向」という。）の加速度をいう。以下同じ。）
- 五 警報音（車線逸脱警報装置その他の当該自動車に備え付けられている装置が安全を確保するために運転者に対して発する警報音をいう。以下同じ。）
- 六 日付及び時刻

- 2 前項第1号から第5号までの規定に基づき記録される情報は、それぞれ同項第6号の情報と連動したものでなければならない。
- 3 第1項第1号、第2号、第5号及び第6号の規定に基づき記録される情報は、広く一般的に用いられている再生用ソフトウェアを用いて電子計算機で同時に再生できるものでなければならない。

### (前方用カメラ)

第三条 ドライブレコーダーは、次に掲げる要件を満たす前方用カメラを備えたものでなければならない。

- 一 水平面上に備え付けた場合に、左右にそれぞれ50度以上、上下にそれぞれ35度以上の角度

の範囲を撮影できること。

- ニ 640×480ドット以上の解像度で映像を記録できること。
- 三 夜間（日没時から日出時までの時間をいう。以下同じ。）において前照灯その他の灯火をつけた状態で、指導監督等の実施に支障がない程度に映像を記録できること。
- 四 0.1秒に1回以上の頻度で映像を記録できること。

（運転者用カメラ）

第四条 ドライブレコーダーは、次に掲げる要件を満たす運転者用カメラを備えたものでなければならない。

- 一 夜間でも指導監督等の実施に支障がない程度に自動車の運転者等の映像を記録できること。
- ニ 0.2秒に1回以上の頻度で映像を記録できること。

（瞬間速度記録計）

第五条 ドライブレコーダーは、瞬間速度の記録の分解能が2.5km/h以下であって、かつ、0.5秒に1回以上の頻度で瞬間速度を記録できる瞬間速度記録計を備えたものでなければならない。

- 2 前項の規定により記録された瞬間速度の情報を電子計算機を用いて表示した場合の誤差は、次の表の左欄に掲げる瞬間速度ごとに、同表の右欄に掲げる許容誤差の範囲内であらなければならない。

瞬間速度 (km/h)	速度表示の許容誤差 (km/h)
40	±3.0
60	±3.0
80	±3.5
100	±4.5

（加速度記録計等）

第六条 ドライブレコーダーは、次に掲げる要件を満たす加速度記録計を備えたものとすることができる。

- 一 3方向のいずれかにおいて2.5m/s<sup>2</sup>以上の加速度が発生した場合に検知できる精度を有すること。
  - ニ 加速度の記録の分解能は、0.5m/s<sup>2</sup>以下であること。
  - 三 0.1秒に1回以上の頻度で加速度を記録できること。
- 2 前項の加速度記録計を備えるドライブレコーダーは、一般貸切旅客自動車運送事業者があらかじめ設定した値又は2.5m/s<sup>2</sup>のいずれか大きい数値以上の加速度を検知した場合には、その前後10秒以上の期間における第2条第1項の情報の記録を容易に抽出できる機能を備えたものでなければならない。

(録音機)

第七条 ドライブレコーダーは、警報音を記録できる録音機を備えたものでなければならない。

(日付及び時刻記録計)

第八条 ドライブレコーダーは、日付及び時刻を記録できるものでなければならない。

- 2 ドライブレコーダーは、当該ドライブレコーダーにおいて日付又は時刻の変更を行った場合に、その履歴を記録できる機能を備えたものでなければならない。

(記録装置等)

第九条 ドライブレコーダーは、第2条第1項の情報を連続して24時間以上記録できる記録媒体を備えたものでなければならない。

- 2 ドライブレコーダーは、記録媒体が装着されていないこと等により適切な記録が行われない状態で自動車が走行した場合にあっては、その旨を灯火、音声その他の手段により運転者に伝達する機能を備えたものでなければならない。
- 3 ドライブレコーダーは、第1項の記録媒体に記録されている情報の改ざん防止のため、外部からの書き込み、消去等の処理を防止する機能を備えたものでなければならない。

(耐久性)

第十条 ドライブレコーダーは、堅ろうであり、かつ、振動、衝撃等により容易に機能を停止しないものでなければならない。

附 則

(施行期日)

- 1 この告示は、平成29年12月1日から施行する。

(経過措置)

- 2 この告示の施行の日（以下「施行日」という。）前に道路運送車両法（昭和26年法律第185号）第7条第1項の規定による登録を受けた自動車に備え付けられているドライブレコーダーについては、平成31年11月30日までの間、この告示の規定は適用しない。
- 3 施行日前に道路運送車両法第7条第1項の規定による登録を受けた自動車に備え付けられているドライブレコーダーであって第2条第1項の情報を記録するものについては、平成31年12月1日から平成36年11月30日までの間、第3条第1号、第2号及び第4号、第4条第2号、第5条、第6条並びに第8条第2項の規定については、適用しない。

## ドライブレコーダーによる映像の記録・保存義務付け等

H29.12～

- ① 平成29年12月1日より、新車について、ドライブレコーダーの装着及び記録の保存を義務づける。
- ② 平成31年12月1日より、既販車についても①の内容を義務づける。
- ③ 平成29年12月1日において既に装着されているドライブレコーダーであって一定の要件を満たすものは、平成36年11月30日までの間、これを使用してもよい。

## 今後の予定

ドライブレコーダー関連以外の  
指導及び監督を義務づけ

H28.12

① 新車に  
ドライブレコーダーの  
装着を義務づけ

H29.12

② 既販車に  
ドライブレコーダーの  
装着を義務づけ

H31.12

③ 既存のドライブレコーダーへの  
猶予期間を終了

H36.11

- ・ ドライブレコーダーの記録を利用した指導及び監督を義務づけ
- ・ 初任運転者等に対する実技訓練以外指導及び監督の実施時間の延長

ドライブレコーダーが装着されていない自動車の運転者に関しては、  
ドライブレコーダーの記録を利用した指導及び監督の適用を除外



## ドライブレコーダーの性能要件告示適合機器一覧

メーカー名	機器名称又は型式	備考（適合するための措置予定）
株式会社NPシステム開発	NDR-180P	（平成29年10月頃措置予定）
	NET-380	（平成29年10月頃措置予定）
	NET-580	（平成29年10月頃措置予定）
株式会社デンソー	DN-PROⅢ	（平成29年4月頃措置予定）
株式会社ドライブカメラ	SAMLⅢ (SY-SAMLⅢ)	
	WITNESSⅢ(WN-WITNESS3)	
富士ソフト株式会社	車載DVR (FS05DVRHM/FS10DVRHM)	
	小型4ch車載DVR (FS04DVRHMR)	
富士通テン株式会社	G500 (DRU-5010、DRD-5020)	（平成29年5月頃措置予定）
	G400 (DRU-4010、DRD-4020)	（平成29年5月頃措置予定）
株式会社メルモ	i-Reco (IR-2000)	
矢崎エナジーシステム株式会社	YAZAC-eye3	
	YAZAC-eyeLite	
	YAZAC-eyeT	
	YAZAC-eye3LDW	
	YAZAC-eye3LiteLDW	
	YAZAC-eye3TLDW	
	DTG7	
株式会社ユピテル	BU-DR HD635T	
株式会社レゾナント・システムズ	DRV-3100	（平成29年6月頃措置予定）

（国土交通省自動車局安全政策課 作成）

注1 この一覧は「ドライブレコーダーにより記録すべき情報及びドライブレコーダーの性能要件を定める告示」で定める性能について、平成29年12月1日施行分に対応している機器です。

注2 この一覧は平成28年度事故防止対策支援推進事業の補助対象機器メーカーを対象に確認しているものです。

注3 一覧にある機器は平成29年2月末時点で確認ができている機種です。今後、定期的に追加・更新する予定です。

注4 機能・性能等についての詳細は各機器メーカーにお問い合わせください。

## Ⅲ. お知らせコーナー

### 指定工場の皆さん必読！！ 【騒音計の巡回検定のお知らせ】



自動車用普通騒音計の検定（校正）は5年毎の受検が義務付けられておりますが、今年度も一般財団法人日本品質保証機構（以下、JQAといいます。）による移動検定が下記のとおり実施されます。受検対象となる事業場には、5月中旬頃にJQAから検定のご案内が届きますので、必ず受検していただきますようお願い申し上げます。

なお、今年度の受検対象となる事業場は、『検定有効期間の満了する日』が平成29年6月～平成30年5月までの騒音計をお持ちの事業場となります。この検定を受検しないで検定の有効期間が満了した場合は指定扱いができなくなるとともに、JQAに騒音計を送って受検していただく必要がありますので、ご注意ください。

**実施日：平成29年6月2日（金）**

**場所：振興会・技能センター**

**検定料：18,300円**

《騒音計の検定に関するお問い合わせ》

JQA 関西試験センター 計器検定課

TEL 072-966-7200

一般社団法人 愛媛県自動車整備振興会／指導課

TEL 089-956-2181

機械に張り付けられたラベルをご確認ください。  
上の段が検査を受けた年月、下の段が検査が切れる年月です。

(例)

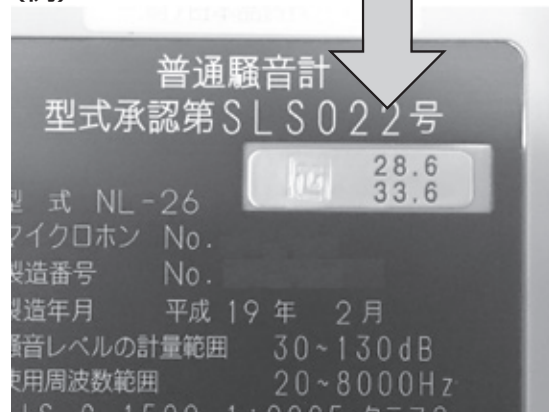

## 継続検査のOSS化に伴い 保安基準適合証等の取扱い通達等が改正されました

継続検査OSSが4月から開始されることに伴い、保安基準適合証等の取扱い通達等が改正されましたのでお知らせします。以下に改正の概要を記載しますが、通達の全文は、振興会ホームページの『会員向け Topics & news』4月3日の記事をご覧ください。

### (((主な改正の概要)))

#### 「保安基準適合証、保安基準適合標章及び限定保安基準適合証の取扱いについて」

検査員必携 P1523～

1. 保安基準適合標章の「有効期間が満了する日」の表示は、赤色または黒色の何れかで表示することになりました。
2. 保安基準適合証等を電子化する場合の取扱要領が新設されました。
3. 電子保適証を利用する際の、適合標章の授受出納簿が新設されました。

#### 「自動車損害賠償保障法施行規則の一部を改正する省令の施行に伴う事務の取扱いについて」

検査員必携 P1561～

1. 電子保適証を利用する際には、自賠責保険（共済）の証明書番号及び保険会社名を入力することが規定されました。
2. 紙の保適証は保険契約者名の欄が削除され、自賠責保険の情報を記載する欄が以下のように変更されました。

証明書番号	保険会社

ただし、現行の保適証は、当分の間、これまで通り使用することができます。「保険契約者名」の欄は記載されてもされなくても結構です。

#### 「保安基準適合証及び保安基準適合標章の有効期間と自動車損害賠償責任保険の取扱いについて」(最終の検査申請日の取扱い)

検査員必携 P1565～

1. 電子保適証を利用する際には、「最終の検査申請日」を入力することが規定されました。

#### 「指定自動車整備事業における自動車検査証への走行距離計表示値記載に係る取扱いについて」

検査員必携 P1581～

1. 電子保適証を利用する際には、「走行距離計表示値」を入力することが規定されました。



「土砂等運搬大型自動車に取り付ける自重計に関する取り扱いについて」の細部取扱いについて  
 検査員必携 P664関係

1. 保安基準適合証に「有効な自重計技術基準適合証を確認した」ことを記載して提出することにより、自重計技術基準適合証の提示を省略することができます。
2. 有効な自重計技術基準適合証が提示されなかったとき、または、保安基準適合証に「確認した」こと記載が無い場合は、自重計の点検を受けるよう指導する文書を印刷して、自動車検査証を返付します。

改正日：平成29年4月1日

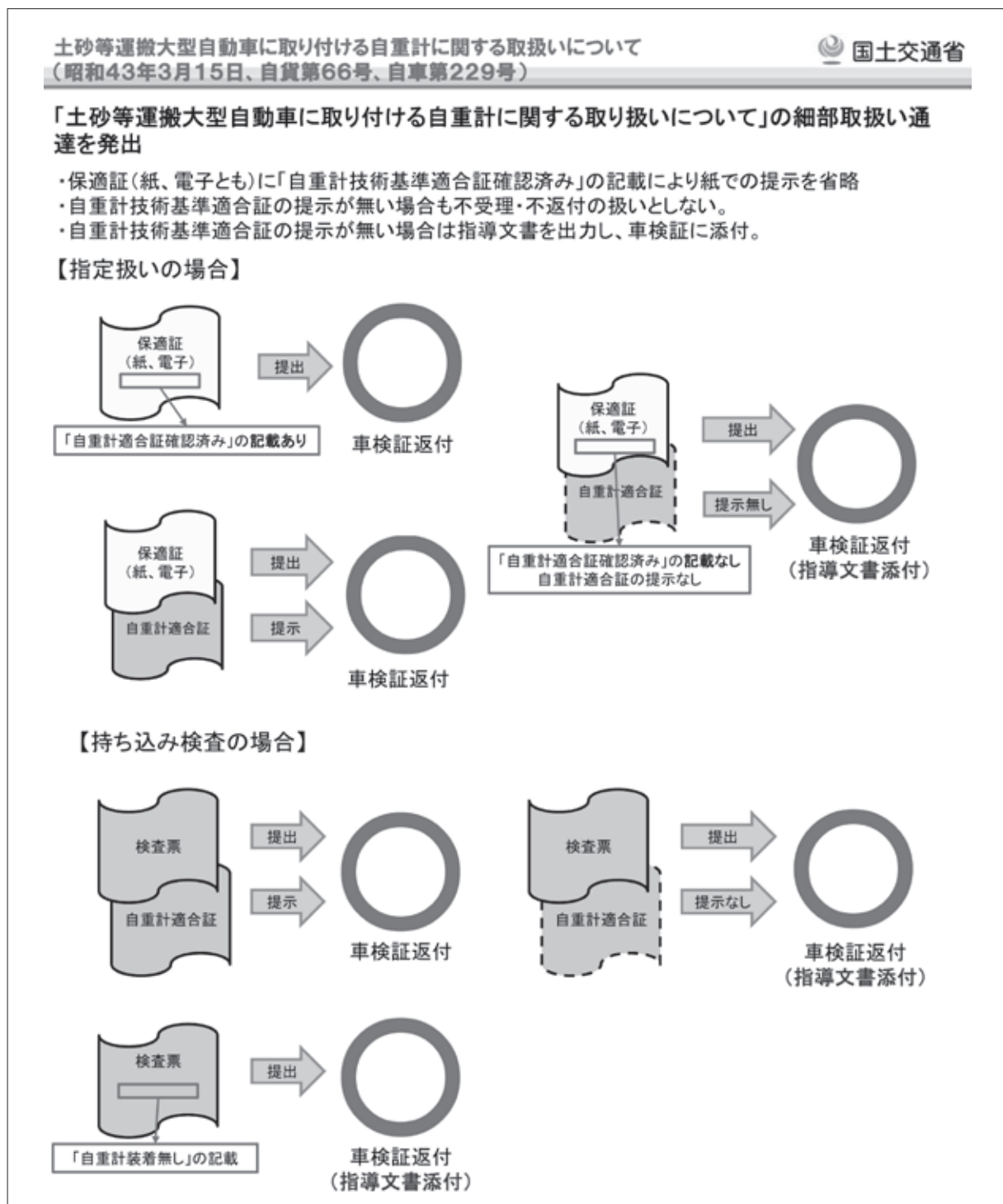

## 継続検査OSS等の際に使用する 承諾書等をご活用ください

継続検査等の際に**指定整備事業者が交付する**保安基準適合証や自賠責保険を電子化する場合は、電子情報を登録情報処理機関に提供すること等について、予めお客様に承諾を得ておく必要があります。また、**認証工場においては**、自賠責保険を取り扱っている事業者が、継続検査等の際に自賠責情報を登録情報処理機関に提供する場合も、予めお客様に確認する必要があります。

このため日整連では、継続検査等でOSS等を利用する際に指定整備事業者がお客様に使用する承諾書（19ページ）及び認証工場が継続検査等の際に使用する確認書（21ページ）を作成しましたのでご案内いたします。

電子申請を活用する際に、ご利用ください。

## 車検を受けられるお客様へ

平成29年4月より、継続検査（車検）に必要な書類の作成や申請手続きを電磁的方法により行うことが可能となりましたが、電磁的方法により行う場合は、法令の規定により、事前にお客様（使用者）の承諾を頂くことが必要となっています。（法令の規定：道路運送車両法第94条の5第2項、同施行令第10条及び自動車損害賠償保障法第9条第2項、同施行令第1条をいう。）

つきましては、継続検査（車検）の手続きを円滑に完了するため、下記事項についてご確認いただき、承諾下さいますようご理解とご協力をお願い申し上げます。

----- 以下、お客様ご記入欄 -----

### 継続検査（車検）における確認事項及び承諾書

継続検査（車検）の手続きに関してチェックを付けた事項について承諾します。

①〔継続検査（車検）申請に関する委任について〕

継続検査の申請を電磁的方法により行う場合、申請代理人に対し、申請に必要な情報を提供すること及び申請を委任すること。

②〔継続検査（車検）に際し民間が発行する証明書の取扱に関する承諾〕

保安基準適合証の交付に代えて、当該証明書に記載すべき事項を電磁的方法により登録情報処理機関に提供すること。

自動車損害賠償責任保険証明書又は自動車損害賠償責任共済証明書に記載すべき事項を、電磁的方法により登録情報処理機関に提供すること。

※ 「電磁的方法」とは：紙による申請や関係書類の国への提出に代えて、電子データにより国へ送信するものです。なお、当該電子データは、継続検査（車検）の手続き以外には使用されません。

登録番号又は車両番号（二輪の小型自動車又は検査対象軽自動車）

ご記入日 \_\_\_\_\_ 年 \_\_\_\_\_ 月 \_\_\_\_\_ 日

使用者の氏名 \_\_\_\_\_ 印  
(社名) ※記名・押印又は自署

# 確認事項及び承諾書の記載例

## 車検を受けられるお客様へ

平成29年4月より、継続検査（車検）に必要な書類の作成や申請手続きを電磁的方法により行うことが可能となりましたが、電磁的方法により行う場合は、法令の規定により、事前にお客様（使用者）の承諾を受けています。（法令の規定：道路運送車両法第94条の5第2項、同施行令第9条第2項、同施行令第1条をいう。）

つきましては、継続検査（車検）の手続きを円滑に完結についてご確認いただき、承諾下さいますようお願いとさせていただきます。

----- 以下、お客様ご記入欄 -----

### 継続検査（車検）における確認事項

継続検査（車検）の手続きに関してチェックを付けた事項について承諾します。

- ①〔継続検査（車検）申請に関する委任について〕  
継続検査の申請を電磁的方法により行う場合、申請に必要な情報を提供すること及び申請を委任すること。
- ②〔継続検査（車検）に際し民間が発行する証明書の取扱〕  
保安基準適合証の交付に代えて、当該証明書に記載すべき事項を電磁的方法により登録情報処理機関に提供すること。
- ③自動車損害賠償責任保険証明書又は自動車損害賠償責任保険の加入すべき事項を、電磁的方法により登録情報処理機関に提供すること。

#### 〔継続検査（車検）申請に関する委任について〕

- ・OSSにより電子申請する場合は欄にレ点を記入して下さい。

#### 〔継続検査（車検）に際し民間が発行する証明書の取扱に関する承諾〕

- ・保安基準適合証を電子で交付する場合は欄にレ点を記入して下さい。

- ・自賠責保険（共済）を取り扱っている事業者においては欄にレ点を記入して下さい。

- ・車検証に記載されている番号標の番号を記入して下さい。

※ 「電磁的方法」とは：紙による申請や関係書類の国への提出に代えて、電子データにより国へ送信するものです。なお、当該電子データは、継続検査（車検）の手続き以外には使用されません。

登録番号又は車両番号（二輪の小型自動車又は検査対象軽自動車）

ご記入日 年 月 日

使用者の氏名 (社名) ※記名・押印又は自署

- ・ご記入した「年月日」を記入して下さい。

#### 〔個人ユーザーの場合〕

- ・使用者が署名した場合は、押印は不要です。
- ・記名(ゴム印又は使用者以外の記入等)の場合は、押印が必要です。

#### 〔法人ユーザーの場合〕

- ・会社名の記入及び車検依頼者の署名(記名の場合は押印)が必要です。

- ・ゴム印等を利用して貴社名等を記入して下さい。

## お客様へのご案内

自動車損害賠償責任保険証明書又は自動車損害賠償責任共済証明書を電磁的方法により登録情報処理機関に提供する場合、お客様から委託されたことを証する書面が必要となります。(自動車損害賠償保障法第9条第2項、同施行令第1条による。)

つきましては、下記事項についてご確認いただき、□にチェックをお願い致します。

----- 以下、お客様ご記入欄 -----

自動車損害賠償責任保険証明書又は自動車損害賠償責任共済証明書に記載すべき事項を、電磁的方法により登録情報処理機関に提供することを委託します。

※ 「電磁的方法」とは：紙による関係書類の提出に代えて、電子データにより登録情報処理機関へ送信するものです。

車台番号

ご記入日 年 月 日

契約者の氏名 印  
(社名) ※記名・押印又は自署



# 振興会会長表彰候補者の推薦について

優良従業員等の会長表彰を下記の要領で受付しますので「愛媛県自動車整備振興会表彰規程」に基づき、該当者を別紙の「優良従業員等会長表彰推薦書」に「履歴書」を付けて**4月25日（火）までに各支部長宛に提出してください。**

なお、表彰式は6月9日（金）振興会定時総会当日行います。

支部名	支部長名	所属事業場	所在地	電話番号
東予	星川 茂	(有)星川モータース	四国中央市妻鳥町697番地 4	0896-56-3514
今治	村上 則雄	(株)波方自動車	今治市高部字馴合甲437-6	0898-41-7711
中予	山本 貢	山本自動車工業(株)	松山市美沢2丁目5-33	089-924-0220
西予	大塚 競	(有)宇和大陽モータース	西予市宇和町下松葉356	0894-62-1515
南予	末廣 享三	(有)末広モータース	宇和島市和霊元町4丁目1-8	0895-22-5450

## 愛媛県自動車整備振興会表彰規程

### (目 的)

第1条 輸送の重責を担う自動車業界にあって、整備業務並びにこれに関連した業務に精励し、又は業界に寄与した功績顕著なる者。あるいは団体に対してこれを表彰し、関係者全般の勤労意欲を高揚し、資質の向上を図ることを目的とする。

### (表彰方法)

第2条 この表彰は、次の方法により行うことを原則とする。

1. 表彰は毎年1回定時総会の当日に行うことを原則とする。
2. 被表彰者は事業主、教場長又は支部長より推薦された者又は、団体は選考委員会において審議決定する。但し団体表彰の場合は役員会に付議することができる。

### (表彰資格)

第3条 被表彰者の資格は、次の各号一に該当する者とする。但し3～8号に係る者は、3年以内に重大な交通違反をした者を除く。

1. 顕著なる改造又は優秀なる創意工夫をなし業務上に貢献した者。
2. 重大事故を未然に防止し又は重大事故に際し、特に適切なる措置を以て被害を最小限度に止めた者。

3. 本会の会員事業場の事業主として、自動車整備業界の振興に著しく貢献し、会の運営に功績のあった者。
4. 会員の事業場の事業主及び従業員であって自動車整備に関し、会の名誉並びに地位向上に著しく貢献した者。
5. 他の模範として特に表彰に値し、年齢40歳以上の者。
6. 従業員であって同一事業場に15年以上引き続き勤務し、年齢40歳以上の者。
7. 整備士講習所講師であって、永年勤続し、他の模範として表彰に値する者。
8. 永年この業務に勤続し、平素の行状並びに業務能率極めて優秀である者。
9. ブロック又は支部等の団体であって、特に顕著な功績があり表彰に値する者。

#### (表彰手続)

第4条 表彰を申請しようとする者は、第1号様式による優良従業員等会長表彰推薦書に履歴書一通を添えて、支部長経由で本部事務局に提出すること。但し、団体の場合は任意様式により、団体名及び表彰に値する内容を詳しく記入し、支部長経由で本部事務局に提出すること。

#### (表彰状)

第5条 第2条により表彰するときは、第3条6・8号の場合は第2号様式、7号の場合は第3号様式による表彰状を授与する。但し、1～5・9号に該当する場合は本文に代わって各々の内容を入れる。

#### (付 則)

- (1) 第3条7号の永年勤続とは、講師にあつては、5年以上の者。
- (2) 第3条8号の永年勤続とは、
  - (イ) 従業員（事業主を含む）であつて20年以上勤務し、年齢40歳以上の者。
  - (ロ) 会社役員にあつては、15年以上（団体役員にあつては10年以上勤務し、年齢40歳以上の者。）
- (3) 被表彰者には会長名による副賞を添える。
- (4) 本規程の改廃は理事会で行う。



## 優良従業員等会長表彰推薦書

事業場	所在地	〒
	名称	
	代表者氏名	
	職名	
	担当業務	
	勤続年数	年 月 日
	フリガナ	
	氏名	
	生年月日	昭和 年 月 日
	表彰に値する功績概要	
備考		

- 1、整備士にあつては、備考欄に1級、2級、3級の取得年月日と種類を記入すること。
- 2、履歴書一通を添付すること。勤務した全ての会社名並びに団体歴等を記入すること。

## 事業用貨物自動車は、 運行記録計(タコグラフ)の装着義務付けが拡大されています

国土交通省では、貨物自動車運送事業法に基づく省令で、平成27年4月1日以降登録された**事業用の新車**については、運行記録計(タコグラフ)の装着範囲を「**車両総重量7トン以上または最大積載量4トン以上**」に拡大しています。しかしながら、貨物自動車運送適正化事業実施機関の巡回指導において、運行記録計の装着が必要となった車両に装着されていない車両が多いという報告がありました。

つきましては、事業用貨物自動車の入庫がありましたら、以下の点についてご確認くださいませよう、よろしくお願いたします。

1. 事業用貨物自動車に係る運行記録計の装着が必要な範囲は、「**車両総重量7トン以上または最大積載量4トン以上**」に拡大しています。

2. 新車は平成27年4月1日から、使用過程車は平成29年4月1日から義務付け開始となっています。(既に、全ての事業用自動車が、義務付け対象となっています。)

3. 貨物自動車運送事業者の運行記録計による記録違反は、車両使用停止処分等の対象になります。



**車両総重量**      **最大積載量**  
**7トン以上または4トン以上の**  
**事業用トラックの全てに**  
**運行記録計(タコグラフ)の**  
**装着が義務付けされます。**

アナログ式運行記録計  
デジタル式運行記録計

現在使用中の車両にも  
平成29年3月31日  
までに運行記録計を  
装着する必要があります。

平成29年4月1日から適用

運行記録計による記録違反は 30日間の車両使用停止処分!

JTA 全日本トラック協会 全国貨物自動車運送適正化事業実施機関

# 全国の整備相談所に寄せられた整備相談事例のご紹介

全国の整備相談所に寄せられた整備相談事例（苦情・問い合わせ含む）のうち、今回は、9件を掲載いたします。

## Case 1 雨漏れ修理が不完全だったためルーフ内張部が変色した

平成28年10月7日 鳥取県 男性

車名：乗用車 登録年月：平成16年

走行距離：不明

### 【相談】

平成28年8月にディーラー（会員、指定工場）で雨漏り（フロアに水がたまる）の修理を行って貰ったが、その後も同様の症状があり再修理を依頼した。代車が無い等の理由で、2週間以上再修理にかかって貰えず、9月末になってようやく再修理をして貰った。この間にルーフ部に水が入ったのか、ルーフの内張部が湿ったようになり変色が発生してしまっている。苦情を言うと、年数のたったクルマなので、経年劣化でやむを得ないと言われたが、原因は最初の不完全な修理にあるのではないかと。作業担当者は、知人なので言いにくいのだが、店長、工場長等上司と話がしたいと言っても聞いてくれない。

### 【対応】

相談者は、名前等を工場に伝えても良いとのことなので、苦情内容を工場長に伝えて適切に対応するようにお願いすることとした。10月7日、ディーラーに連絡を取る。工場長が不在のため、検査員に相談内容を伝えた。検査員も内容は承知していた。相談者は、メーカーの相談窓口にも苦情を入れており、店長も内容は知っている。担当者の知人でもあり、担当者が連絡しようと電話しても電話に出ないため、現在様子見している状態とのこと。相談者が店長等上の人間との話を要望していることを伝えて、電話を終える。

## Case 2 発注済みの部品をキャンセルしたい

平成28年10月11日 兵庫県 男性

車名：輸入車 登録年月：不明 走行距離：不明

### 【相談】

保証なしの輸入車を貴会会員ではない中古車店で購入した。納車後1週間でウインカーが作動しなくなったが、並行輸入車ではないので貴会会員工場（正規販売店）に持ち込んだところ、快く修理を引き受けてくれ、その場でテスターにかけて、「ボディー電装ECUの不具合」という診断を下した。ただ、「部品は本国発注となり、発注をかけるとキャンセル出来ない」と言われた。もとより、修理しないと車に乗れないので発注をかけて貰い、支払いはこの時にカードで行った。ところが、3日ほど経ちトラブルが直った。その後、2週間以上経つが、一度もトラブルは再発していない。そこで部品のキャンセルをお願いしたところ、「発注時の約束で、キャンセル出来ないことは了解済みのはずだ」ということで取り合ってくれない。しかも部品は数日後に到着する。私は故障していると言われたから発注を了解したのであり、診断を鵜呑みにした（素人なので鵜呑みにせざるを得ない）だけで当方に落ち度はないと思っている。現在も症状は全く出しておらず、誤診ではないかと思っている。工場は返金できない（工賃は返して貰った）と言うが、私は以上の理由で、壊れていないので全額返金（カードで支払い済み）して貰いたい。現状、話が平行線で前に進まない。何か譲歩案のようなものを貴会会員工場に提案して貰えないだろうか。

### 【対応】

申し訳ないが金銭的な話には介入しない。譲歩案や

落としどころについても提案出来ない。ただ、話を聞き、苦情があったことについて当該事業場に報告した上で「話し合いをして欲しい」ということは伝えたい。部品発注時にキャンセルが効かないことについて説明を受け了解しているのですそのあたりがどうか。とりあえず工場には電話をしてみた。サービス責任者が不在でこの話についてわかる人が居らず次週以降、もう一度連絡してみると言って一旦電話を切った。後日、サービス責任者に話を聞くとイモビライザーが装着されており、ボディーECU内に埋め込まれたチップにそれらのデータ等を書き込んでから輸出されるので、輸出先より出庫されたECUは当該車両にしか使えず、だから返品が叶わないということがわかった。そのあたりは事業者から相談者にきちんと説明されているようだったが、当方に説明した内容では相談者が自分に不利となるような情報を伝えてきていなかったということが大きな問題のように思えた。やはり話は双方から聞くべきだということを痛切に感じた一件だった。その後双方から連絡はない。

### Case 3 車検後に車体のゆれがひどくなった

平成28年10月18日 長野県 男性

車名：不明 登録年月：平成9年

走行距離：約115,000km

#### 【相談】

以前から60km/h～80km/hで車体がガタガタゆれていたが、今回車検から戻ってきてから40km/hでガタガタゆれる。下回りを見ると、車を支えている横に走るバーが折れている。これを事業場に言っても素っ気無い対応のため、相談できる場所は無い。以前、側溝に左側を落としたことがあり、それからガタガタするようになった、恐らくキングピンの曲がりだと思う。ガタガタゆれることについては整備依頼していない。一日車検実施。引取り後、車に乗ると停止状態から加速して40km/h付近からガタガタゆれるようになり、減速しても停止するまでゆれが止まらなくなっていた。不安に思い、整備工場に電話で確認したところ、

「足回りはいじってないので、車検整備でおかしくなったとは思えない。ただし、車両をリフトで上げるときに、弱っていたところが更におかしくなったのではないか」との返答。対応が素っ気無さすぎる。元に戻して欲しい。

#### 【対応】

相談者は、整備工場に連絡して貰って良い、修理して頂けるならそれで全然かまわない、とのことであったので、当方において整備工場に連絡をすると、「対応についてはまずかったと思う。お客様にはお詫びをしたい。是非、当事業場にて確認、修理をさせて欲しい」ということで、直接相談者と連絡を取り対応することであった。後日、車を預かって確認、修理を進める旨の連絡があった。

### Case 4 購入後2ヶ月でクラッチワイヤーが切れた

平成28年10月20日 兵庫県 男性

車名：二輪車 登録年日：不明 走行距離：不明

#### 【相談】

購入後2ヶ月でクラッチワイヤーが切れた。欠陥車を売りつけた工場を訴えたいと思っている。その前に近所のバイク屋（認証工場）に相談したら、貴会が相談に乗ってくれると聞いたので電話をした。相談に乗って欲しい。

#### 【対応】

購入店を聞いたが言わない。バイクは400cc車だと言うので、「新車ならクレームで直してくれる」と言ったが、中古車だということだった。しかも、相談者は購入者本人ではなく、娘が購入したのだと言う。購入条件も相談者にはわからず、保証内容については販売証明書に「整備士がきちんと整備しています」と印刷してあるだけで、何をどこまで保証するのか一切書かれていないと言う。ここで改めて工場名を聞くと、やはり聞いたことがない。所在地を聞き探してみたが、



その近辺に当会会員工場はないので認証工場と未認証工場の違いを簡単に説明した。しかし、「駅前にあり、フラッと立ち寄ったバイクショップが貴会会員工場かどうか、また、認証があるかどうかなど我々素人が調べて買う訳がない。まして購入したのは娘だ。そんなこと分かる訳ないだろう！」とだんだんテンションが上がってきたので、「だから当会はCMを流し新聞等に載せて、こういったトラブルにならないよう黄色い看板の工場で修理（購入）しましょうと訴えている。ついでに言うなら、通常、中古車の消耗品に保証はないので瑕疵担保責任を盾に未認証工場と争っても得るものは少ないと考える。それを行うのも勝手だが、当会にはなんの関係もない」と一気に畳み掛けた。「素人だから」「知らないから」とか、「わからないから」という人は多いが、そういったことはなんの自慢にもならない。それを声高に叫んで当会に苦情を言ったところで、クラッチワイヤーが新品になることはない。相談するのなら今回のようにトラブルになる前、買う前にして欲しかったし、そもそも今回最初に相談した近所の認証工場で購入すれば良かったのではないかと？他所で購入した中古車の相談を近所の二輪認証工場に相談すること自体、失礼だと思わないのか？最初からそこで新車を購入すれば良かったのではないかと。「新車は高い！」と言って中古車を購入したのだから、それなりのリスクはある。とにかく、今回の未認証工場の苦情・相談には乗れないし、知らない、わからないと言うのなら、知る努力くらいして欲しいと言って、電話を切った。

**Case 5 車高を下げる改造を行った後、元に戻せないと**言われた

平成28年10月24日 富山県 女性

車名：不明 登録年月：不明 走行距離：不明

#### 【相談】

ディーラーで新車を購入後、自動車用品店（未認証、非会員）にて車高を下げる改造を行った。この時、違反にならない範囲（構造変更が不要の範囲）にと依

頼。タイヤ交換と足回りの改造を施工。その後、ディーラーで定期点検を依頼すると、「改造されているので、このままでは点検を行うことができない。元に戻すか、構造変更が必要」と言われた（車高は車検証記載の高さからマイナス8cm）。その旨を、改造を依頼した自動車用品店に言うと、「ウチで施工を行った時は違反にならない範囲であった。経年劣化等で車高が下がったのではないかと？施工時は1.5インチダウン（約3.8cmリーフスプリングに1.5インチのブロックを入れたのか？）のキットを使用し、それ以上は下がっていない。それ以上車高が下がっていたと言うなら、それを証明してくれ」と言われた。「元に戻して欲しい」と言うと、「ウチでは戻せない」とのこと。自動車用品店は半ば開き直ったような感じの対応で、このような対応が普通なのかという相談。

#### 【対応】

自動車用品店の対応は普通ではないように思えるが、当会では非会員事業場についての相談には乗れないと説明。元に戻せない理由など聞きたいところだが、それもできない。会員工場であれば、事実確認をし、不適切な点があれば指導できるが、今回はお役に立てない。構造変更の必要性等、ディーラーからはしっかり説明を聞いている様子で、今後はディーラーに整備を任せる考えとのこと。最初からディーラーに任せておけば良かったと、少し後悔している様子であった。

**Case 6 車検2週間後に高速道路でオーバーヒート**

平成28年11月1日 福岡県 男性

車名：軽自動車 登録年月：平成20年

走行距離：約230,000km

#### 【相談】

##### <経緯>

- 数年前にH整備工場にて中古の軽自動車を60万円で購入し、日頃からメンテナンスをお願いしており、今回車検を終了した。

- 車検から2週間目頃、肥料販売業を営む関係で高速道路を走行していたところ、ガラガラ音とともにエンジンがストップ、J A Fを呼び130kmの搬送となった。
- H整備工場へ車を持ち込んだところ、エンジンオイル不足によるオーバーヒートが原因である旨、修理費用20万円程の請求。
- 車検直後のオーバーヒートに対して疑問が生じ未払い状態。

#### ＜相談内容＞

車検時にエンジンオイルを入れ忘れてのでは、との疑問と高齢者夫婦には車検代を含めた高額請求は出費多難、支払うべきかの相談があった。また、整備工場に対しては気遣いの意が示された。

#### 【対応】

整備工場へ状況を確認したところ、車検の際に新油を充てんしたのは間違いなしとの回答。また、以前、水漏れによるオーバーヒートの修理歴があり、使用頻度や走行距離等で再度オーバーヒートが発生したものではないかとのことであった。請求費用については経済面に配慮してリビルトエンジンを推奨、了承を得て20万円程の請求を行ったとの回答あり。相談者への請求金額について疑問を解消されるよう、再度、懇切丁寧に説明して頂くことで合意した。数日後、相談者へ電話確認したところ、分割でも確実に支払いますとの回答を得て、終了した。

#### Case 7 車台番号がない車の車台番号再取得方法

平成28年11月7日 兵庫県 事業者

車名：輸入車 登録年月：不明 走行距離：不明

#### 【相談】

当社は指定工場だが、車検で入庫した輸入車に車台番号のないことがわかった。ユーザーに、「本来あるべきところに車台番号がない」という話をすると、「以前、事故でその部分を修理交換したことがある」という話が聞けた。当然、車台番号がなければ車検には通

せない。その説明をしたところ、事故は2年前で当時の修理代金は170万円だったということだ。この金額でも全損としなかったことから、かなりの高級車であることは理解できる。さて、職権打刻により元々のフレームナンバーを打ちこまなければ車検を受けることが出来ない。かと言って、当時の交換した部品の残骸が残っているはずもない。何か方法はないだろうか？

#### 【対応】

どうしようもないとしか言いようがない。同一性を証明出来なければ職権打刻も出来ないだろう。廃車にするしか方法はないと思うが、支局で相談してみたらいかかかと言って、相談を終えた。

#### Case 8 エンジンオイルの漏れは、ぶつけられた事故の影響ではないか？

平成28年11月14日 富山県 女性

車名：不明 登録年月：不明 走行距離：不明

#### 【相談】

平成28年6月に駐車場に停めている時に、前回りをぶつけられてフロントバンパー交換。この頃から駐車場の路面にオイル漏れの跡ができるようになり、点検すると車両からオイルが漏れていた。修理見積りは約10万円とのこと。10月にも同じように停めている時に、再度前回りをぶつけられて、衝撃で車両が後方へ動きリヤバンパーがフェンスにぶつかった。オイル漏れは6月の事故が原因ではないか？修理に10万円かかるといわれても困る、という相談。

#### 【対応】

数点質問の結果、修理依頼をしたディーラー整備工場から、事故とオイル漏れの関係について説明があり、経年劣化等による漏れで事故とは関係なく、たまたま漏れ始めた時期とぶつけられた時期とが重なったとのこと。しかし相談者は信用していない様子で、急に降りかかってきた修理代10万円が納得いかない様子。事故の修理は相手の保険を使用。「ディーラー整備工場

は損傷状況を確認しバンパーのみの破損で、エンジン本体には損傷はないと判断されたのでは？」と聞くと、「バンパーから奥は詳しく見ていない。詳しく見なくて整備ができるのか。納得できない」と言う。ディーラー整備工場に連絡の了解と、今回の相談の報告、事実確認をし解決に向けて話し合ってもらくように話す等、当相談所の業務の範囲を説明し了解を得て一旦電話を切る。ディーラー担当者へ連絡し、今回の相談内容を報告。詳しく状況を聞くと、漏れているのはエンジンオイルでエンジン・リヤ・オイルシール部分。事故の損傷はバンパーまでで、エンジンはもちろん、ラジエターにすら届いていない。説明したが口頭のみ。「バンパーから奥は詳しく見ていない」の発言については、板金修理は外注に出しているの、車両の損傷レベルを確認した程度で、エンジンオイルが漏れていたかまでは確認していないとのこと。相談者には車両を見ながら、事故とオイル漏れの因果関係が無いことを説明するのが良いと思われる。再度相談者へ報告の電話。一度整備工場をリフトで上げた状態で下廻りを見ながらの説明を受けることを奨める。「もし整備工場の言い分が信用できないと思われるのなら、事故に関して対応された保険会社に問い合わせしてみは？」とアドバイスをして、相談を終える。

### Case 9 車検費用が高すぎるので減額を要請して欲しい

平成28年10月28日 兵庫県 男性

車名：乗用車 登録年日：不明 走行距離：不明

#### 【相談】

車検時に24ヶ月点検を受けたが、請求書には点検費用34,920円と別にヘッドライト調整やブレーキオイルの交換費用が請求された。これだけの金額を請求しておきながら、追加費用が請求されたことに納得出来ず電話をさせて貰った。大阪ではこんなに高価な請求になれば、何もかも「込み」となるのが常識だ。兵庫県の事業者は暴利を貪っている。貴会会員工場に強く指導し、減額を要請して欲しい。

#### 【対応】

まずは、金額の減額要請を工場側に出来ないことを説明。その後、工場名と整備内容、請求内訳を確認したが、保険と税金を除いた部品代金等も含めた金額の合計がこれでは取り立てて高価だとは思えない。追加料金に関しては、依頼時にどのような依頼をしたかが問題。何と比べて高価なのか、客観的な根拠が不明。単に「(主観的に)高い」とだけ言われても困る。そのあたりを質問すると、「大阪ではもっと安い」というような理由しか言わない。金額の設定は各社まちまち。概算見積り(発行されている)でも明示されている。それを受け取ってもこういった苦情になるのであれば、最初からあなたが言われ、基準とされている大阪の安い車検を受けたら良かったのではないかと問い、また、その大阪の工場がどこの工場かは知らないが、その金額に合わせようとする苦情は当方では受け入れられない。値段交渉だけならその工場と話をしたいとまで言うと、「知り合いの女性に、もっと安くなるように言ってあげると言った手前、このまま電話を切れない」ということを言った。要は自分の車の苦情でもないということ。そこで、「苦情なら本人からお願いしたい。代理人からの電話では話が又聞きになり、本質が見えなくなる。仮にその女性が直接電話をしてきても、金額減額要請についてはお断りする」と言うと、「貴会を訴える」と言い始めたので、「どうぞ」と言って私の名を名乗り、電話番号を記録してから電話を切った。その後電話がかかってくることはなかった。



# スキャンツール活用事業場認定制度がスタートしました

平成25年4月1日よりスキャンツール活用事業場認定[コンピュータ・システム診断認定店]の申請が始まります。認定事業場には下記ツール（のぼり、卓上盾、看板）の掲示が可能となり、お客様に事業場をアピールするツールとして、ご活用いただけます。



のぼり (W600mm×H1,800mm)  
2枚一組、竿無し 1,905円 (税抜)



卓上盾 (W180mm×H240mm)  
2,857円 (税抜)



看板 (W600mm×H498mm)  
4,333円 (税抜)

## 認定要件 ①スキャンツール応用研修修了者

又は、一級小型自動車整備士が1名以上勤務していること。

## ②スキャンツールを保有していること。

(J-OB2 II対応、DTCの読み取り・消去、作業サポート、フリーズフレームデータ、データモニター、アクティブテストの機能を有するもの。)

## ③ FAINES 通常会員に加入していること。

## ④ 振興会会員であること。

## ⑤ 上記ツール（のぼり、卓上盾、看板）のどれか一つ以上の購入

## 申請に必要なもの

- ・ 申請用紙⇒ホームページ又は、次ページをコピーしてください。
  - ・ スキャンツールの写真
  - ・ 応用研修修了証又は一級小型自動車整備士の合格証の写し（コピー）
- \* 認定には数日お時間をいただきますので、あらかじめご了承ください。

## スキャンツール活用事業場認定制度フローチャート

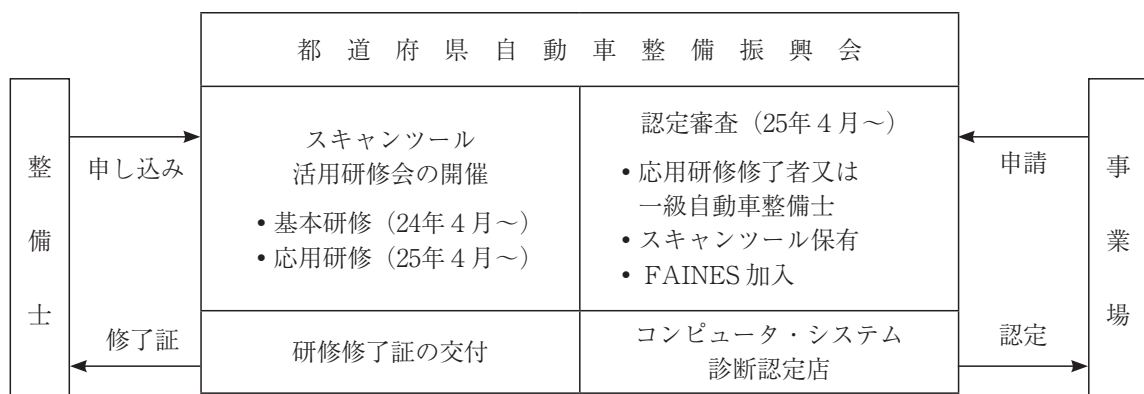

# スキャンツール活用事業場認定申請書

## 【コンピューター・システム診断認定店】

平成 年 月 日

住所 電話番号  
 認証番号  
 事業場名 ㊤ FAINES 会員番号

### 1. 応用研修修了者又は一級整備士 【応用研修修了証又は一級整備士合格証書のコピーが必要となります。】

応用研修修了者又は一級整備士 氏名	応用研修修了証番号又は一級整備士合格証 番号
----------------------	---------------------------

### 2. 保有スキャンツール 【写真が必要となります。】

メーカー名	機種名	シリアル NO
-------	-----	---------

保有する機能に○をつけてください。

J - OBD II 対応		データモニター		フリーズフレームデーター	
DTC 読み取り・消去		作業サポート		アクティブテスト	

### 3. 認定ツール 【1つ以上の購入が必要となります。】

看板 (N43720024) 4,333円 (税抜)	卓上盾 (N43710024) 2,857円 (税抜)	のぼり旗 (N43730024) 1,905円 (税抜)
枚	枚	(2枚一組・竿なし (注)) セット

\* ツール代金は後日、商品と引き換えさせていただきます。

\* 振興会記入欄

振興会認定日 平成 年 月 日	備考
--------------------	----

愛媛県自動車整備振興会

インターネットを利用して  
自動車整備に必要な情報をゲット！！



## FAINESでできること

- メーカーのマニュアルが直接閲覧できる。
- 故障整備事例&アドバイス情報を入手できる。
- 各車種の主要諸元値、点検基準値、標準作業点数が確認できる。
- リコール情報が入手できる。
- etc・・・。



入会金（初回のみ） 12,000円

基本料金（月額） 1,300円（3カ月毎の引き落とし）

FAINES に関するお問合せは、自動車整備振興会技術・教育課まで。

※ 表示金額は全て消費税抜きの金額です

# 技術相談窓口相談ルール厳守のお願い 並びに厳守事項と依頼書の一部変更について

平成27年9月3日に各ディーラー技術相談窓口担当者と振興会技術委員会委員による「技術相談窓口担当者意見交換会」を開催しました。

その際、各ディーラー相談窓口の実態と要望を伺ったところ、次の通り現状は、各担当者から同じような実態と要望がありましたので、再度次ページの『技術相談にあたっての厳守事項』を確認のうえ、相談をお願いします。

今回、『技術相談にあたっての厳守事項』と『整備技術相談依頼書』の一部変更しましたので、併せてお知らせします。なお、アンダーライン部分が変更箇所となります。

## 各ディーラー技術相談窓口の現状

### ・FAXなしで電話での問い合わせが非常に多い。

→回答するための資料などが準備できないため、回答に時間がかかってしまいます。また、車両情報がなければ装備などもわからないため、どこを確認すればいいかの範囲が広がってしまいます。

### ・現車の点検、確認等を行わず、症状だけで答えを聞いてくる。

→担当者が実車を確認しているわけではないので、不具合部位の推定範囲を小さくするために、点検内容や問診内容が重要になります。その情報が少ないほど推定範囲は広がります。車の部品個数は約5万にもなります。その中から少しでも推定範囲を小さくしたいものです。

### ・相談時間外（昼休みや夜の業務時間外など）に問い合わせがある。

### ・問い合わせ者の都合で時間をせかされる。

→担当者の業務は相談窓口の対応ではありません。自社の仕事を行いながら平行して相談にのっていただいております。同時に行う業務も多数あります。時には出張もあります。相談者の先にお客様が待っているのも知っています。相談者には相談者の、担当者には担当者の都合があります。相談者、担当者、どちらも少しでも円満に話がすすむように、また、ユーザーにご不便をかけないためにも、ルールを守りましょう！

## 厳守事項

### FAX前に担当者にFAXを送る事を電話で伝え、FAXを送る。

### FAXが届かない場合は、相談に応じません。

\* 相談後は、結果を報告しましょう！ 担当者も人間です。相談ルールを守り、結果の報告があれば、次回も丁寧に相談にのっていただけると嬉しいです！

必ず守ってください！

## 技術相談にあたっての厳守事項

厳守事項を守らない方は、技術相談に応じられません。

1. 事前に相談窓口担当者に電話し、これから『技術相談依頼書』（別紙）をFAXすることを伝えます。その際に **社名、担当者名** を申し出てください。**FAXによる事前相談がないと、相談に応じられません。**
2. 事前に **基本点検、ダイアグ診断** 等を備え付けの整備マニュアルや技術資料又はF A I N E S（ファイネス：整備情報システム）で確認して点検を行い、『技術相談依頼書』に必要事項（点検結果等）をもれなく記入し、相談窓口担当者にFAXしてください。
3. 相談は、上記2. で基本点検、ダイアグ診断等を行った、整備主任者、2級整備士で **技術に関して詳しい方** が行ってください。
4. 相談時間帯は、**午前10時～午後4時** までとし、昼食時（12時～13時）は避けること。
5. 相談内容は、原則として **15分以内** で行うこととします。
6. 担当者が休みの場合があります。予めご了承ください。
7. 取扱車種以外の相談、質問はしないでください。
8. **タイミングベルト** 及び **セキュリティー関係**（イモビライザ、スマートキー等）の相談は **お断りします**。（タイミングベルトは、商工組合でマニュアルをお買い求めいただくか、F A I N E Sにご加入ください。）
9. 諸元・基準値及び整備料金に関する相談は、お断りします。
10. フリーダイヤルでの技術相談はお断りします。
11. 整備マニュアル等自動車メーカーの著作物をコピー、FAXすることは自動車メーカーの著作権を侵害する恐れがありますので、相談に当たって、これらを要求することは厳に慎んでください。
12. 相談後は、相談窓口担当者に結果報告とお礼のFAXをしてください。



様

## 整備技術相談依頼書

問い合わせ日	平成 年 月 日	FAINES加入状況	加入済み・未加入
事業場名		担当者名	
		認証番号	70-
TEL		FAX	

車種名		初度登録年月		エンジン型式	
型式		型式指定		類別区分	
車台番号				走行距離	
コーションプレートフル型式					

### 相談内容（症状、トラブル相談、希望資料等、できるだけ具体的に記入）

いつ、どんなとき 発生するか	始動時 アイドリング時	冷間時 加速時	暖気途中 一定速時	暖機後 減速時	常時 他	時々 時々	警告灯の状態 (時々・常時) 点灯・点灯せず
症状： ..... .....							

### 確認・点検実施内容

基本点検結果 ( )
自己診断結果 ( )
.....
.....
.....
.....
.....
.....
.....

## 結果報告書

結果報告日	平成 年 月 日
結果報告内容	
.....	

(注) FAXによる事前相談がないと、相談に応じられません。

H27年9月作成



## IV. 整備技術 関係情報



# FAS技術相談NEWS

当該技術相談は(一社)福岡県自動車整備振興会のご協力により情報提供を受けたものです。

## 「メーカー指定の交換時期はあくまで目安」

平成23年式のダイハツ・タント（車両型式DBA-L375S、エンジン型式KF-VE、走行距離51,000km）で、加速時に息つきするという相談を受けた。症状が発生する状況を詳しく聞くと、低速域では1速から2速にシフト・アップするくらいのタイミングで、高速域では加速時の約100km/h付近で頻繁に発生し、エンジンの冷間時よりも暖機後の方が顕著に発生するとの事。始動性及びアイドリングに異常は感じられず、工場側ですでに実施された整備内容は以下のとおり。

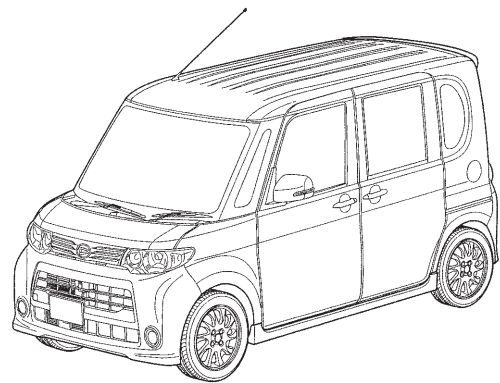

1. DTC（ダイアグノーシス・トラブル・コード）は正常。
2. スロットル・ボデーの清掃。
3. インジェクタの清掃。
4. 正常な同型車のイグニッション・コイルと付け替え。

以上の整備で若干の改善は見られたが、まだ不具合が出るとの事で何か同様の事例が無いかFASトラブルシューティングで確認すると、スパーク・プラグの不良によるエンジンの息つきが数件ヒットした。

現車のスパーク・プラグは電極部にイリジウム合金を使用したイリジウム・プラグが採用されており、耐摩耗性が向上しているため10万kmごとの交換になっている。工場側も現車の走行距離が約5万kmだった事から、スパーク・プラグの点検はしていないという。過去の事例を工場側に伝えスパーク・プラグの状態を点検して頂くことになり、プラグ3本を取り外してみると、3本とも電極部の先端が摩耗しプラグ・ギャップが広がっていたとの事だった。電極部の摩耗によりプラグ・ギャップが広がり点火不良を起こしている事が考えられるため、スパーク・プラグ不良と判断し新品に交換すると正常になったとの報告を頂いた。

今回のトラブルはスパーク・プラグの良否判断を交換時期だけで考え点検対象から外してしまった事で、原因を特定するのに時間がかかってしまった。部品の劣化具合は乗り方や環境の違いなどでも変わってくるため、ユーザーに車両の使用状況の確認をしっかりと行い、交換時期はあくまで目安と考え点検を進めていくことが大事だと感じた一件であった。

## 〈参考資料〉

### スパーク・プラグ

1. 中心電極にイリジウム合金を使用したイリジウム・スパーク・プラグを全車に採用しました。
2. イリジウム合金は耐摩耗性が非常に優れているため中心電極を細径化でき、より確実な点火が可能となります。
3. ロング・リーチ・タイプを採用することにより、点火性能の向上およびスパーク・プラグ周辺のシリンダ・ヘッド冷却水通路の最適化を図りました。

#### スパーク・プラグ仕様

メーカー	NGK	DENSO
型式	ILKR 7 D11	SXU22HPR11
種類	イリジウム	
電極隙間 (mm)	1.0~1.1	
二面幅 (mm)	16	

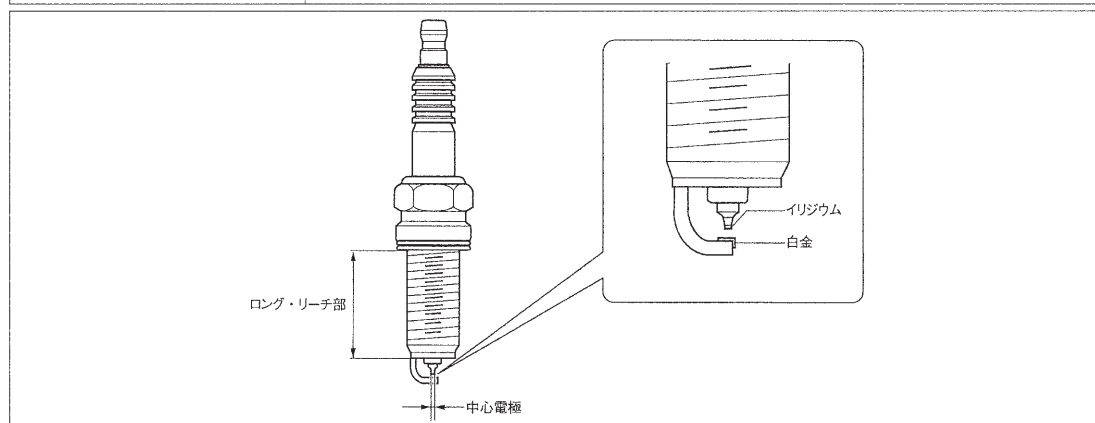

### スパーク・プラグ点検 (KF型 (N/A))

**警告** ・スパーク・プラグが熱いときは火傷をしないように注意する。

**注意** ・イリジウム・プラグは、電極保護のため清掃は行わないこと。

#### スパーク・プラグ仕様

メーカー	NGK	DENSO
型式	ILKR 7 D11	SXU22HPR11
種類	イリジウム	
電極隙間 (mm)	1.0~1.1	

#### (1) 外観点検

1. スパーク・プラグを取り外す。
2. 指定のプラグを使用しているか、プラグのくすぶり、焼けすぎがないか点検する。
3. スパーク・プラグにねじ山の破損および絶縁体の損傷がないかを点検する。

#### (2) ギャップ点検

**注意** ・イリジウム・プラグは、イリジウム・チップに傷を付けないように注意する。

1. プラグ・ギャップ・ゲージを使用して、スパーク・プラグのギャップを測定する。

**基準** 1.0~1.1mm

2. スパーク・プラグを取り付ける。

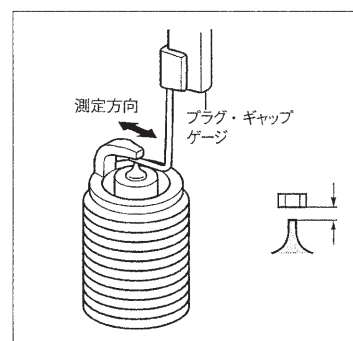

## 取り外し、取り付け (KF型 (N/A))

- 注意**
- スパーク・プラグの締め付けには、インパクト・レンチを使用しないこと。
  - 必ずプラグ・レンチをまっすぐな状態にして作業を行う。プラグ・レンチが傾いた状態で力を加えると、スパーク・プラグの碍子部を破損するおそれがある。

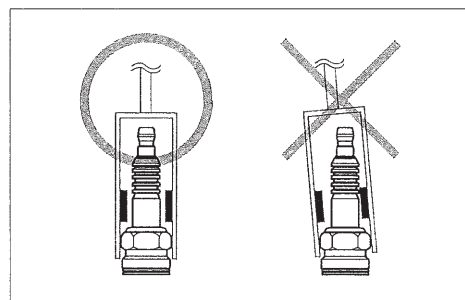

### 取り外し前作業

1. バッテリーのマイナス端子を切り離す。
2. ホース,エアクリーナを取り外す。
3. コイルAy,W/イグナイタのコネクタを切り離す。

### 取り外し、取り付け手順

#### (1) 構成図

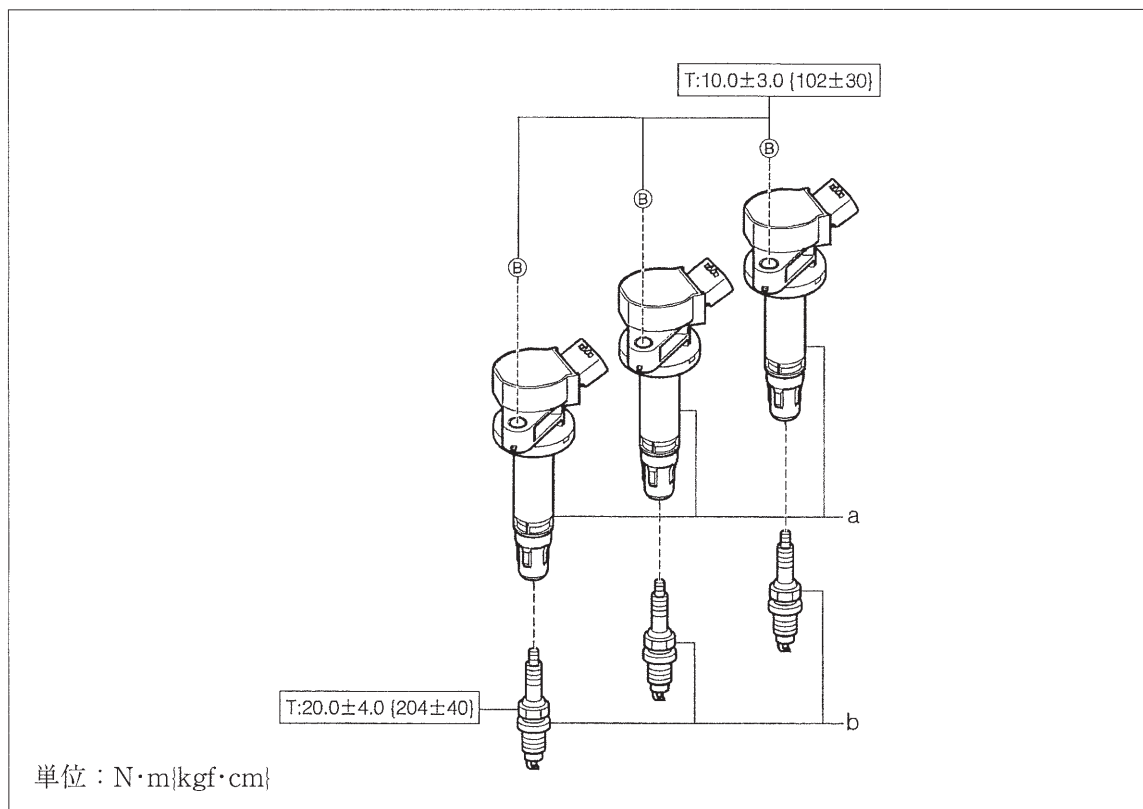

#### (2) 取り外し、取り付け手順

1. a コイルAy,W/イグナイタ
2. b プラグ,スパーク

## ■メーカー指定項目

定期交換部品項目	交換時期		備 考
	年毎交換 単位：年	走行距離毎交換 単位：千km	
ブレーキ液（DOT 3）	2 [3]〈2〉		〈 〉はレンタカー
トランスミッションオイル及びトランスファオイル		100	
ディファレンシャルオイル	2 [3]〈2〉	30	〈 〉はレンタカー
オートマチックトランスミッションオイル		100	3速または4速オートマチック車
		50	CVT車
エアクリーナーエレメント		40 [20]	
エンジンオイル（使用オイルSJ以上）	0.5	10 [5]	ターボ車を除く
	0.5	5 [2.5]	ターボ車
オイルフィルター（オイルクリーナー）		10 [5]	
冷却水	2 [3]〈2〉		〈 〉はレンタカー
タイミングベルト		100	
フューエルフィルター		100	
点火プラグ（白金プラグ、イリジウムプラグ）		100	
ブレーキホース	〈4〉		〈 〉はレンタカー
マスタシリンダのカップ及びブーツ等ゴム	〈4〉		〈 〉はレンタカー
ホイールシリンダのカップ及びブーツ等ゴム	〈4〉		〈 〉はレンタカー
ディスクキャリパーのシール及びブーツ等ゴム	〈4〉		〈 〉はレンタカー

1. 交換時期は年または走行キロどちらか早い方にて交換します。
2. [ ] は初回の交換時期を示します。（自家用乗用車のみ）
3. 「 」はシビアコンディション交換時期を示しています。
4. 備考欄に「レンタカー」と記載のない項目は「自家用」「レンタカー」共に交換時期であることを示します。





# 平成28年度 車検台数報告

(平成29年 2月分)

## 登録自動車

平成29年 月 別	新 規		継 続		計		4月よりの累計	
	指定	持込	指定	持込	指定	持込	指定	持込
2月	423	574	18,429	2,238	18,852	2,812	179,936	29,325
対前年同月比	122.6%	103.6%	104.9%	98.0%	105.3%	99.1%	101.8%	96.5%
前年同月	345	554	17,562	2,284	17,907	2,838	176,753	30,373

## 軽自動車

平成29年 月 別	新 規		継 続		計		4月よりの累計	
	指定	持込	指定	持込	指定	持込	指定	持込
2月	408	195	16,397	3,512	16,805	3,707	150,097	34,861
対前年同月比	132.0%	99.0%	100.8%	103.4%	101.4%	103.1%	100.3%	98.9%
前年同月	309	197	16,259	3,398	16,568	3,595	149,652	35,250

## 登録車・軽

平成29年 月 別	新 規		継 続		計		4月よりの累計	
	指定	持込	指定	持込	指定	持込	指定	持込
2月	831	769	34,826	5,750	35,657	6,519	330,033	64,186
対前年同月比	127.1%	102.4%	103.0%	101.2%	103.4%	101.3%	101.1%	97.8%
前年同月	654	751	33,821	5,682	34,475	6,433	326,405	65,623

平成29年2月の

## 四国の自動車保有台数と販売状況（速報）

四国運輸局

		徳 島	香 川	愛 媛	高 知	計			
検 査 自 動 車	前年同月末車両数	316,091	401,524	490,836	253,754	1,462,205			
	前月 末 車 両 数	315,849	402,768	491,508	254,283	1,464,408			
	登 録 自 動 車	新 規 登 録	新 車	前 月	1,650	1,855	2,406	1,324	7,235
				当 月	1,762	2,445	2,785	1,559	8,551
				前月比	106.8	131.8	115.8	117.7	118.2
		中 古	前 月	378	491	491	250	1,610	
			当 月	470	654	675	333	2,132	
			前月比	124.3	133.2	137.5	133.2	132.4	
		計	前 月	2,028	2,346	2,897	1,574	8,845	
			当 月	2,232	3,099	3,460	1,892	10,683	
			前月比	110.1	132.1	119.4	120.2	120.8	
	抹 消 登 録	2,117	2,627	2,910	1,414	9,068			
	管 轄 変 更 ( 入 )	722	1,284	1,179	437	3,622			
	管 轄 変 更 ( 出 )	829	1,477	1,443	705	4,454			
	小 型 二 輪 車 増 減	-4	-48	-19	-27	-98			
	当 月 末 車 両 数	315,853	402,999	491,775	254,466	1,465,093			
対 前 年 同 月 比	99.9	100.4	100.2	100.3	100.2				
対 前 月 比	100.0	100.1	100.1	100.1	100.0				
軽 自 動 車	前年同月末車両数	307,905	383,660	530,425	311,391	1,533,381			
	前月 末 車 両 数	309,026	385,929	532,478	312,237	1,539,670			
	検 査 対 象 軽 自 動 車	届 出	新 車	前 月	1,130	1,811	2,027	1,302	6,270
				当 月	1,377	2,164	2,436	1,601	7,578
				前月比	121.9	119.5	120.2	123.0	120.9
		中 古	前 月	337	392	494	366	1,589	
			当 月	417	461	603	416	1,897	
			前月比	123.7	117.6	122.1	113.7	119.4	
		計	前 月	1,467	2,203	2,521	1,668	7,859	
			当 月	1,794	2,625	3,039	2,017	9,475	
			前月比	122.3	119.2	120.5	120.9	120.6	
	検 査 証 返 納	1,772	2,255	3,137	1,747	8,911			
	転 入 ・ 転 出	65	-51	159	-167	6			
	軽 二 輪 車 増 減	-26	2	-50	0	-74			
	当 月 末 車 両 数	309,087	386,250	532,489	312,340	1,540,166			
	対 前 年 同 月 比	100.4	100.7	100.4	100.3	100.4			
対 前 月 比	100.0	100.1	100.0	100.0	100.0				
総 合 計	前年同月末車両数	623,996	785,184	1,021,261	565,145	2,995,586			
	前月 末 車 両 数	624,875	788,697	1,023,986	566,520	3,004,078			
	当 月 末 車 両 数	624,940	789,249	1,024,264	566,806	3,005,259			
	対 前 年 同 月 比	100.15	100.52	100.29	100.29	100.32			
	対 前 月 比	100.01	100.07	100.03	100.05	100.04			

小型二輪車増減欄は、当月の小型二輪車の増減車両数の差引値

検査対象軽自動車の転入・転出欄は、当月の検査対象軽自動車の転入・転出による増減車両数の差引値

軽二輪車増減欄は、当月の軽二輪車の転入・転出による増減車両数を除いた増減車両数の差引値（速報値）

総合計の対前年同月比及び対前月比は、変化が小さいため小数点以下第2位まで算出している

# VI. 商工組合だより

## 商工組合の納品書・請求書が変わります

平成29年4月1日納品分より、商工組合の納品書・請求書の様式が変わりますので、お知らせします。なお、締日、支払日については変更ありません。

<b>納品書</b> 兼請求書				伝票番号		担当		
2017年 2月 17日				1702087		愛媛		
791-1113 愛媛県松山市森松町1075番地2 愛媛整商 様				愛媛県自動車整備商工組合 791-1113 愛媛県松山市森松町1075番地2 TEL:089-956-7677 FAX:089-914-8412 伊予銀行森松支店 普通預金 1536227				
お客様コードNo. 100000		毎度ありがとうございます。						
品番・品名	数量	単位	単価	金額	備考			
01-2901 JS-オアシス オイル R 5W-30 SN/ G F-5 DM	1	缶	50,600.00	50,600				
07014200 CC365. GRFファイナル U-3	5	本	280.00	1,400				
015505 保安基準適合標章ケース	1	個	620.00	620				
摘要:			合計	52,575	税別	4,205	税別	56,780

<b>請求書</b>								
791-1113 愛媛県松山市森松町1075番地2 愛媛整商 様				愛媛県自動車整備商工組合 〒791-1113 松山市森松町1075番地2 TEL:089-956-7677 FAX:089-914-8412				
お客様コードNo. 100000		(締日) 末日		(集金日)		(発行日) 2017年 2月 28日		1 頁
前回御請求額	御入金額	繰越金額	御買上額	消費税額	御買上計	今回御請求額		
0	0	0	52,620	4,160	56,780	56,780		
毎度ありがとうございます。上記の通り御請求申し上げます。 尚、締日以降の入金が含まれておりませんので、御了承ください。								
伝票日付	伝票No.	品番・品名	数量	単位	単価	御買上額	区分	
2017/02/17	1702087	JS-オアシス オイル R 5W-30 SN/ G F-5 DM	1	缶	50,600.00	50,600	税抜	
		CC365. GRFファイナル U-3	5	本	280.00	1,400	税抜	
		保安基準適合標章ケース	1	個	620.00	620	税込	
【売上合計】					(消費税 8%)	4,160		
						合計	56,780	
(振込銀行) 伊予銀行森松支店 普通預金 1536227								
振込手数料は貴社にてご負担をお願いします。								

# (株)日本政策金融公庫の貸付利率の改訂について

(株)日本政策金融公庫における、貸付（融資）期間の一部の利率が改訂されたのでお知らせいたします。

詳細につきましては、日本政策金融公庫ホームページ「<http://www.jfc.go.jp/>」の金利情報及び融資制度をご覧ください。

## 記

貸付制度等	新利率（年利%）	旧利率（年利%）	実施日
基準利率	1.21 (1.16～2.35)	1.21 (1.16～2.15)	3月10日
小規模事業者 経営改善資金	1.16	1.16	

(注1) 基準利率は、貸付期間5年以内の利率です。

(注2) 基準利率の（ ）外は、中小企業事業の標準的な利率です。また、（ ）内は、国民生活事業の担保を提供する融資の利率です。

(注3) 「小規模事業者経営改善資金」は、国民生活事業の「特利F」の利率です。

— 各商工組合・道内事業協同組合の皆様へ —  
皆さまからの“ふれあい情報”をお待ちしております。

# 中小企業信用保険法第2条第5項第5号 (セーフティネット保証5号) に基づく 指定業種のお知らせ

(平成29年4月1日～平成29年6月30日)

中小企業庁より、平成29年度第1四半期(平成29年4月1日から6月30日)に対象となる指定業種が公表され、自動車一般整備業(自動車分解整備業を含む)が継続指定されることになりましたので、お知らせいたします。



[本文へ](#) [サイトマップ](#)  
[English](#)

文字サイズ 小 中 大

[サイト内検索](#)

[トップページ](#) [中小企業庁について](#) [中小企業憲章・法令](#) [公募・情報公開](#) [審議会・研究会](#) [予算](#) [白書・統計情報](#)

[トップページ](#) ▶ [金融サポート](#) ▶ [セーフティネット保証5号の指定業種を公表します\(平成29年度第1四半期分\)](#)

## セーフティネット保証5号の指定業種を公表します(平成29年度第1四半期分)

平成29年3月21日

経済産業省は、業況の悪化している業種に属する事業を行う中小企業者を対象とするセーフティネット保証5号について、平成29年度第1四半期の指定業種を公表します。

### 概要

平成29年4月1日から平成29年6月30日までのセーフティネット保証5号(以下の別紙1をご覧ください)の対象業種については、別紙の業種(以下の別紙2をご覧ください)を指定することとします。

### 参考資料

- 別紙1：セーフティネット保証5号の概要(PDF形式：116KB)
- 別紙2：セーフティネット保証5号の指定業種(平成29年4月1日～平成29年6月30日)(PDF形式：121KB)



## 1. 対象者

業況の悪化している業種に属する事業を行う中小企業者であって、経営の安定に支障が生じていることについて、市区町村長の認定※を受けた中小企業者。

### ※企業認定基準

指定業種に属する中小企業者であって、以下のいずれかの基準を満たすこと。

- イ) 最近3か月間の売上高等が前年同期比で5%以上減少している中小企業者。
- ロ) 製品等原価のうち20%を占める原油等の仕入価格が20%以上上昇しているにもかかわらず製品等価格に転嫁できていない中小企業者。

## 2. 保証限度額、保証割合、保証料率

保証限度額：一般保証とは別枠で、無担保保証8千万円、最大で2億8千万円

保証割合：借入額の100%

保証料率：保証協会所定の料率（0.7～1.0%）

## セーフティネット保証5号の指定業種

(中小企業信用保険法第2条第5項第5号)

指定期間:平成29年4月1日～平成29年6月30日

※1:この表に掲げる業種は、日本標準産業分類(平成25年10月改定)において分類された業種区分によるものとする。  
 ※2:指定期間とは、市町村長又は特別区長に対して認定を申請することができる期間をいう。

通番	日本標準産業分類 (平成25年10月改定)細分類番号	指定業種名
1	541	花こう岩・同類似岩石採石業
2	542	石英粗面岩・同類似岩石採石業
3	546	砂岩採石業
•		
•		
•		
240	8241	音楽教授業
241	8911	自動車一般整備業
242	8919	その他の自動車整備業
243	9091	家具修理業

債権回収、お困りではありませんか？

## 売掛未収金回収制度のご案内



お客様が修理代や車検代を払ってくれない…  
電話や郵送で何度も請求するのが大変…

新しくなった『売掛未収金回収制度』は、回収専門の弁護士事務所に回収業務を委託し、あなたの事業場を力強く支援します。

### おすすめポイント

#### ☑ 回収できるまでは、費用ゼロ！

完全成功報酬制なので事前の費用負担なし。

回収できた場合のみ、回収額のうち業務委託手数料として30%をお支払いいただきます。（法律事務所委託手数料25%、商工組合制度運用経費5%）

#### ☑ 本来の業務に集中できる！

未収金回収の対応は全て法律事務所が行います。

法律事務所の弁護士があなたに代わって電話や督促状で繰り返し請求します。

#### ☑ 金額、内容に制限無し！昔の未収金でもOK！

少額の債権や、途中まで支払われた債権も承ります。

内容は車検・点検整備・車の代金等、業務に関わるあらゆるものが対象です。

償却(貸し倒れ)手続きをしたものでも依頼できます。

※時効を主張されているものや業務などに紛争を提起されているもの、債務者が自己破産している場合等、対象外となりお引き受けできないものもあります。

お問い合わせ ・ お申込みは 愛媛県自動車整備商工組合

TEL 089-956-7677 FAX 089-914-8412

# 個人情報保護法 対応製品のご案内

改正個人情報保護法が平成29年5月30日より全面施行されます。 これまでは「保有する個人情報の数が5,000以下の事業者」には個人情報保護法が適用されませんでした。今回の改正により「**個人情報を取り扱うすべての事業者が個人情報保護法の対象**」となります。対策はお済でしょうか？数字ではわかりませんが、お客様との信頼関係、事業の継続に係わる大切な部分になると思います。

さて、商工組合では、以前お送りしたカタログ「パートナー9」45ページに「個人情報保護法対応アイデア商品」というのがあるのをご存じでしょうか？下記にそのページを記載させていただきますので、今後の事業活動に是非ご活用ください。

## 個人情報保護法対応アイデア製品のご案内

■ お客様情報保護シール DM-C ¥720 (+消費税)

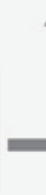

サイズ95×62mm  
1セット 100枚入り  
※個人情報保護のために  
ご活用ください。

■ お客様情報保護シール DM-C2

¥720 (+消費税)



サイズ: 95mm×62mm  
1セット: 100枚入り  
※個人情報保護のためにご活用ください。



この部分を目隠しします

■ プライバシーポリシーポスター

PR-1S ¥1,840 (+消費税)  
イレバネ A3付



■ ポスター

A3 110K 1枚 PR-1 ¥280 (+消費税)



■ 個人情報の取扱いに関する合意書

KJD-33 ¥720 (+消費税)  
A4 (2×30)

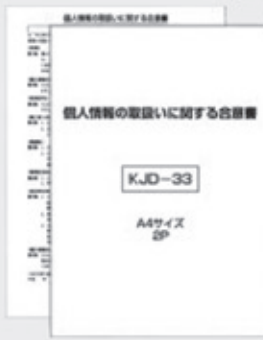

■ 秘密保持誓約書(従業員用)

SJ-34 ¥480 (+消費税)  
A4 10枚入



※すべて税別です。

商品名	ご注文数

ご注文日 年 月 日

事業場名	ご担当者様		
所在地			
電話番号	FAX 番号		

ドライバーの安心と安全運転をサポート!



本体



赤外線カメラ  
(別売オプション)

- ・万一の際を鮮明に記憶する、200万画素高画質ドライブレコーダー。
- ・GPS+G センサーの情報を活用しエコ運転や安全運転を支援。
- ・エンジンキーONからOFFまで最大24時間の映像と音声を記録。
- ・ブレーキ、ウィンカー信号取得が可能。室内用赤外線カメラも接続可能。

品名	定価	組合員価格
DN-PROⅢ	¥42,300	¥33,800
室内用赤外線カメラ	¥14,000	¥11,200

※送料無料 (税別)

★ 絶縁手袋 ★

絶縁グローブは低電圧作業の際には法令で必ず必要となる絶縁用保護具です。



抜群のフィット感



色違いの2層構造

ニューコンセプトデザイン

滑り止め加工

薄さ0.55mm(手元)

色違いの2層構造

産業安全協会型式認定(労検)合格

- HV(ハイブリッドカー)やEV(電気自動車)のメンテナンスを考慮し、従来の絶縁グローブとは全く違う抜群のフィット感を実現。
- バッテリーに多用されているM5(8mm)、M6(10mm)といった小径ねじの作業に対応。他に類を見ない作業性の良さを実現。
- 2層構造(滑り止め部は3層構造)とし、グローブ表面の磨耗や損傷を目視で確認できるため、従来品に比べ安心です。(1層目:青色、2層目:赤色)
- さまざまなケミカルを使用する自動車整備を考慮すると、一般的な天然ゴム100%の原料では耐性が不足すると考えました。本製品は、天然ゴムと合成ゴムのハイブリット素材を使用。オイルや一部ケミカルに対しての耐久性を追求し実現しました。

絶縁 2重被膜グローブ

品番	サイズ	全長(mm)	中指寸法(mm)	手のひらまわり(mm)
SKGLOVELRS	S	25.0	6.9	21.0
SKGLOVELRM	M	26.5	7.4	21.8
SKGLOVELRL	L	27.0	7.7	22.6

組合員価格 1双 3,480 円(税別)

⑨商工組合入りは1双からでも送料無料ですが、事業場へ直送をご希望の場合は送料が発生いたします。

送料：800円(税別)

愛媛県自動車整備商工組合 TEL 089-956-7677 FAX 089-914-8412



指定工場の皆さんへ

## 自動車検査員必携 追録第16号発行のお知らせ

自動車検査員必携・追録第16号（平成28年10月1日現在）  
が発行されましたので、お知らせいたします。追録第15  
号まで差替え済みであることをご確認の上、商工組合5番  
窓口でお買い求めください。

各事業場における必要数をご確認の上ご注文いただきま  
すよう、ご協力をお願いいたします。

販売価格 1,080円（税込）

### ★エアコンガス今年もあります

	商品名	荷姿	組合員価格
	<b>R134a用</b> 134aエアコンガス	200g × 30缶	<b>230</b> 円/1缶
	<b>R134a用</b> 134aコンプレッサーオイル	30g × 1缶	<b>460</b> 円/1缶

※価格は全て税別です。今期メーカー在庫終了までです。

※R134a エアコンガスはケース販売のみとなります。コンプレッサーオイルは1缶から出荷可能ですが、  
合計金額が4,600円（税別）に満たない場合は送料500円（税別）が発生します。

# バッテリー委託販売のご案内

商工組合では整備工場に必要なときにすぐ使って頂ける、JSバッテリーの委託販売制度をご存じでしょうか？その委託販売のラインナップに待望の「**JSバッテリーM42**」と、組合オリジナルの**オートバイ用バッテリー**も追加されました。この機会に是非お申込み頂きますようお願い致します。

記

## (1) 委託品の内容



種類	数量
M42	1
40B19R	2
40B19L	2
55B24R	1
55B24L	1
75D23R	1
75D23L	1
80D26R	2
80D26L	1
合計	11
展示ディスプレイ	1

※委託品の種類及び個数については、ご相談の上決させていただきます。

- (2) 委託の方法 組合へ委託の申込→委託品確認書の作成
- (3) 販促品の提供 バッテリー交換促進用ぼり旗及びポスターを提供
- (4) 委託品の補充方法 2個以上纏めて補充発注
- (5) 商品鮮度管理 毎年6月と12月に委託品の品質チェックに供給元担当者が訪問 長期商品は交換
- (6) 委託期間 1年間(更新可)

## 委託販売申込書

年 月 日

事業所名				㊟
申込者氏名				
住所	〒 -			
電話番号	( )	FAX番号	( )	

ご質問等ご不明な点はお気軽に商工組合までお問合せください。

愛媛県自動車整備商工組合 TEL:089-956-7677 FAX:089-914-8412

# オートバイ用バッテリー



## ☆ゲルタイプバッテリー

- ・電解液を特殊ゲル状にすることで自己放電を抑えます。
- ・充電済みなので液入れや初期充電の手間がいりません。
- ・最新ACOS技術の製法により電極版を改良して業界最高の大容量化を実現しました。(一部機種を除く)



電圧	コード	形式	組員価格	メーカー小売 希望価格	発注数
12V	101728	BGZ4A-BS(BG4A-BS)	2,700	12,900	※
	101729	BGZ4B-BS(BG4B-BS)	2,700	12,900	※
	101730	BG4L-BS	2,600	12,500	※
	101731	BG5L-BS	3,100	15,500	※
	101732	BG7L-BS	4,000	16,900	※
	101733	BG7A-BS	3,900	16,900	※
	101912	BG7B-4	4,400	20,000	※
	101734	BG9-BS	4,300	17,700	※
	101913	BG9B-4	6,800	21,000	
	101739	BG10L-A2	7,300	15,800	
	101735	BG12-BS	6,500	20,700	
	101740	BG14L-A2	7,000	17,000	
	101742	BG16-B	9,600	19,300	
	101741	BG16CL-B	8,900	21,500	
	101736	BG20L-BS	11,000	32,500	
	101737	BG7ZS	5,800	18,400	
	101820	BG10ZS	6,300	21,600	
	101738	BG12ZS	8,300	22,900	
	101821	BG14ZS	9,300	24,500	
	101170	BG12B-4	7,700	23,500	
101171	BG16AL-A2	9,600	19,400		

●※の商品は単品注文の場合、別途送料として500円がかかります。 ●価格は全て税抜です。

適合表はこちら → <http://www.k-broad.co.jp/bikefirst.html>

発注者(お届け先)		ご注文日: 年 月 日	
認証番号:	事業場名:		
所在地: 〒			
電話番号:	FAX番号:		



愛媛県自動車整備商工組合 TEL:089-956-7677 FAX:089-914-8412

# 使用済みバッテリー 適正処理協力店募集中

愛媛県自動車整備商工組合が提案する使用済みバッテリー回収事業は

- ◆**安心（遵法）** : 回収されたバッテリーは適正処理されます。
- ◆**安定回収** : 鉛相場により、買取価格は変動しますが、必ず回収致します。
- ◆**資源循環** : 回収された物はリサイクル・リユースされ、国内資源循環に活用されます。

## 《 使用済みバッテリーリサイクルフロー 》

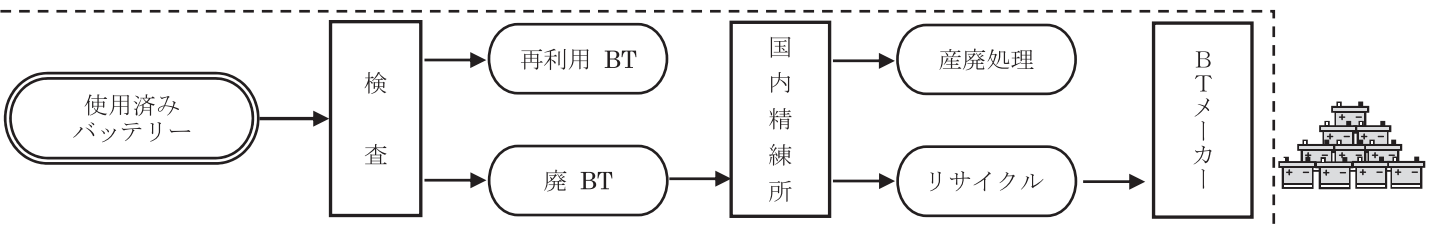

指定回収事業者：株式会社アクト●古物商許可 第63168800001号

委託回収業者（直接お伺いする業者になります。）

◆株式会社アリュース（香川県所在）

担当：松佐 章

TEL:087-895-2368 FAX:087-895-2369

- ・資源循環にご協力をお願い致します。
- ・本システムは資源循環技術・システム表彰受賞の流れであり、多大な評価を受けております。

## ◆回収・買取システム

- ①協力店申込書のFAX（組合員→商工組合）
- ②引き取り（アリュース→組合員）  
 ※ご依頼後、約1ヶ月以内にお伺い致します。
- ③代金支払い（アリュース→組合員）  
 ※引き取り時にお支払い致します。

※初回の回収以後、約1ヶ月に1度ご連絡させて頂き、定期買取いたします。

# 使用済みバッテリー適正処理協力店申込書

認証番号	70-	申込日	年	月	日
事業所名					
住所	〒 愛媛県				
TEL		FAX			
担当者		定休日	曜日		

問合せ先：愛媛県自動車整備商工組合

TEL:089-956-7677 FAX:089-914-8412

事務局確認欄



リユース(復元)バッテリー 注文書

<対象ユーザー車種> ※バッテリー選択にご不安がある場合などにご記入下さい。

メーカー	車名	車両型式	エンジン型式	年式

高容量リユースバッテリー (充電・発電制御車 対応)			2年もしくは 4万km補償
サイズ	L・R	価格(税別)	数 量
44B19	L	¥2,100	個
	R		個
65B24	L	¥4,600	個
	R		個
85D23	L	¥5,400	個
	R		個
115D26	L	¥5,900	個
	R		個

備考: 同容量がない場合、同サイズの互換性商品の発送となります。

高容量リユースバッテリー (アイリングストップ車 専用)			18ヶ月もしくは 3万km補償
サイズ	価格(税別)	数 量	
M 42	¥3,600	個	
N 55	¥5,400	個	
Q 85	¥7,100	個	
S 95	¥7,600	個	

備考: L端子のみ販売となります。

通常リユースバッテリー(充電・発電制御車には使用不可)				2年もしくは 4万km補償
サイズ	L・R	価格(税別)	数 量	
55B24	L	¥3,600	個	
	R		個	
75D23	L	¥4,600	個	
	R		個	
85D26	L	¥4,800	個	
	R		個	
95D31	L	¥5,100	個	
	R		個	
105D31	L	¥5,700	個	
	R		個	
130F51		¥7,600	個	
外車用 (62Ah)	L	¥4,640	個	
外車用 (80Ah)	L	¥5,500	個	

納期返答

補償に関して/注意喚起について(H27.7.1以降発注分に適用)

※補償対象は別途申込み書をお送り頂きましたら、JSバッテリー(新品)を基本とした交換対応となります。  
 (型式によっては他メーカーの場合もあります)。交換対応された後、調査のためご返却をお願い致します。  
 ※補償対応に関しては交換品の提供のみとさせて頂き、その他付随に関しては補償対応に含まれません。  
 ※事業用(緑ナンバー)例: 運送業・タクシー等では高負荷がかかるため、走行距離による補償が早期到達に条件になることが多いので、走行距離にご注意下さい。(高負荷環境なので、お勧め致しません)

【 組合員名 】

認証番号

組合員名			
所在地	〒		
T E L		F A X	
備 考			担当者名

※ 商品は、1個より送料無料で直送納品させて頂きます。 ●請求書は後日、商工組合からお送りします。

※ 16時までに(株)アクトへFAX到着分は、最短で当日出荷の翌日納品となります。

※ 在庫切れ、交通事情等により、商品到着が遅れる場合も御座いますので、ご了承願います。

価格等に関するお問い合わせ ..  
 商品に関するお問い合わせ ..

愛媛県自動車整備商工組合  
 株式会社アクト

TEL (089) 956-7677  
 TEL (0790) 62-8661



# エアコンフィルター交換してますか！？

組合員様の工場ではエアコンフィルターを積極的に交換していませんか？エアコンは車の原動機がモーターになり自動運転になっても無くなる事はないと思います。エアコンフィルターには面倒な診断機を使ったリセット作業もなく、リフトアップする必要もありませんし、車種によっては数分で交換できるのでオイル交換よりも効率がいいですよね。組合員様に少しでも収益アップをしていただくとともにエアコンフィルターのラインナップが追加されました。

対象商品の検索は

PIAA : Flash 版を開いてください。

[http://saas2.startialab.com/acti\\_books/1045178452/12213/](http://saas2.startialab.com/acti_books/1045178452/12213/)

VIC:USER ID に VIC と入力してください (パスワード不要)

<http://www.eiken-kk.com/top.html>

DENSO:

<https://www.denso.co.jp/cgi-bin/CAF/viewer.cgi>



PIAA



VIC



DENSO

価格についてはお手数ではございますますが、商工組合までお問い合わせください。

なお、送料について、DENSO 製は一個から無料です。

PIAA、VIC については、それぞれ二個以下の場合には送料 500 円 (税別) がかります。

愛媛県自動車整備商工組合

TEL:089-956-7677 FAX:089-914-8412

DENSO

2.5μm粒子も  
2.5μm粒子を約90%、  
1.0μm粒子を約65%、  
0.3μm粒子を約30%キャッチ。

高除塵

脱臭

PM2.5 対策に!!

※1  
※2  
※3

抗菌・防カビ

抗ウイルス

### 純正カーエアコンメーカーならではの信頼性能

車室内の いろんな悩みを解消

5大効果で車内環境を快適に保ちます。

- 高除塵 PM2.5 対策に!!**  
2.5μm粒子を約90%、1.0μm粒子を約65%、0.3μm粒子を約30%キャッチ。
- 抗菌・防カビ**  
抗菌剤をフィルターに付与し、カビの発生を抑制します。
- 脱臭**  
脱臭剤をフィルターに付与し、車内臭を除去します。
- 抗ウイルス**  
抗ウイルス剤をフィルターに付与し、ウイルスの侵入を抑制します。
- 安定風量**  
風量調節機構を改良し、安定した風量を確保します。







HIGH TECHNOLOGY  
**CC 365.**  
 Graphite wiper

CC 365. グラファイトワイパーは、高品質天然ゴムを採用。  
 ゴム先端は高精度のカット工法により、水滴を逃がさず拭き取ります。  
 そして、ゴム表面には、グラファイトをコーティング。  
 グラファイトは、別名、黒鉛と呼ばれる炭素微粒子で、  
 この粒子をゴム表面にコーティングすることで、  
 ガラス面との摩擦抵抗を低減し、不快な音、ビビリのない  
 スムーズな動きを実現します。

**PIAA**

グラファイトコーティングにより、  
 スムーズな拭きで視界スツキリ!!

ガラスに撥水コーティングを  
 施工してある車にも、してい  
 ない車にも静粛性のあるワイ  
 パー動作を発揮します。

ゴム断面図  
 (\*イメージ)







グラファイト粒子

ワイパーが  
 スムーズに動く

ガラス

替えゴムUシリーズ (U-1 ~ U-15)  
 10本パック新発売

CC 365. グラファイトワイパーブレード・替えゴム商品一覧

ワイパーブレード			ワイパー用替えゴム				ユニブレード専用替えゴム				樹脂製ワイパーブレード専用替えゴム			
パッケージ	品番	長さ	パッケージ	断面形状	品番	長さ	パッケージ	断面形状	品番	長さ	パッケージ	断面形状	品番	長さ
	NO-1	300mm			U-1	300mm			Y-3	350mm			K-1	305mm
	NO-2	330mm			U-2	330mm			Y-5	400mm			K-3	350mm
	NO-3	350mm			U-3	350mm			Y-6	425mm			K-4	375mm
	NO-4	380mm			U-4	380mm			Y-7	450mm			K-5	400mm
	NO-5	400mm			U-5	400mm			Y-8	475mm			K-6	425mm
	NO-6	430mm			U-6	430mm			Y-9	500mm			K-7	450mm
	NO-7	450mm			U-7	450mm			Y-11	550mm			K-8	475mm
	NO-8	475mm			U-8	475mm			Y-12	600mm			K-9	500mm
	NO-9	500mm			U-9	475mm			Y-13	650mm			K-10	525mm
	NO-10	525mm			U-10	500mm			Y-15	700mm				
	NO-11	550mm			U-11	525mm			Y-16	750mm				
	NO-12	600mm			U-12	550mm								
	NO-13	650mm			U-13	600mm								
		U-14	650mm											
		U-15	700mm											

U-PRO: 切れる金属レール付 ワイパー用替えゴム 20本入  
 適用寸法(mm) 430/450/475/500/525/550

※ユニブレード専用替えゴムには、金属レールは付属して  
 ありません。真正の金属レールをご使用ください。

☆これらの商品はすべて信頼ある PIAA 製品です。

◇商品のお問い合わせ・ご購入は自動車整備商工組合まで◇

# PIAA製 CC365. グラファイトワイパー 注文書

## 替えゴム(樹脂製[リヤ]ワイパーブレード用)

品番	長さ	幅	ご注文数	組員価格 (税別)	入り数
K-1	305mm	ダブル ストッパ 6mm	本	<b>420円</b>	<b>1本</b>
K-3	350mm		本		
K-4	375mm		本		
K-5	400mm		本		
K-6	425mm		本		
K-7	450mm		本		
K-8	475mm		本		
K-9	500mm		本		
K-10	525mm		本		

## ワイパーブレード

品番	長さ	幅	ご注文数	組員価格 (税別)	入り数
No.1	300mm	6mm	本	<b>560円</b>	<b>1本</b>
No.2	330mm		本		
No.3	350mm		本		
No.4	380mm		本		
No.5	400mm		本		
No.6	430mm		本		
No.7	450mm		本		
No.8	475mm		本		
No.9	500mm		本		
No.10	525mm		8mm		
No.11	550mm	本		<b>720円</b>	
No.12	600mm	本		<b>840円</b>	
No.13	650mm		本		

## 替えゴム (8.6mm幅ユニブレード用)

品番	長さ	幅	ご注文数	組員価格 (税別)	入り数		
Y-3	350mm	8.6mm	本	<b>560円</b>	<b>1本</b>		
Y-5	400mm		本				
Y-6	425mm		本				
Y-7	450mm		本				
Y-8	475mm		本				
Y-9	500mm		本				
Y-11	550mm		ユニ ストッパ			本	<b>630円</b>
Y-12	600mm					本	
Y-13	650mm					本	
Y-15	700mm					本	
Y-16	750mm		本	<b>850円</b>			

## 替えゴム (ユニバーサルタイプ)

品番	長さ	幅	ご注文数	組員価格 (税別)	入り数		
U-1	300mm	6mm	本	<b>280円</b>	<b>1本</b>		
U-2	330mm		本				
U-3	350mm		本				
U-4	380mm		本				
U-5	400mm		本				
U-6	430mm		本				
U-7	450mm		本				
U-8	475mm		本				
U-9	500mm		8mm			本	<b>290円</b>
U-10	525mm					本	
U-11	550mm	本					
U-12	600mm	ユニ ストッパ	本	<b>320円</b>			
U-13	650mm		本				
U-14	550mm		本				
U-15	700mm		本	<b>340円</b>			
U-PRO	カットタイプ20本入(6mm幅) 430~550mm		セット	<b>5,600円</b>	<b>20本</b>		

## 替えゴム10本パック (1パック・10本入り)

品番	長さ	幅	ご注文数	組員価格 (税別)	入り数		
U-1	300mm	6mm	パック	<b>2,600円</b>	<b>10本</b>		
U-2	330mm		パック				
U-3	350mm		パック				
U-4	380mm		パック				
U-5	400mm		パック				
U-6	430mm		パック				
U-7	450mm		パック				
U-8	475mm		パック				
U-9	500mm		8mm			パック	<b>2,700円</b>
U-10	525mm					パック	
U-11	550mm	パック					
U-12	600mm	ユニ ストッパ	パック	<b>3,000円</b>			
U-13	650mm		パック				
U-14	550mm		パック				
U-15	700mm		パック	<b>3,200円</b>			

商工組合窓口では1本からお買い求めいただけますが、ブレード 10本以上、または 替えゴム 20本以上より、**送料無料**で直送致します。  
上記本数に満たない場合は、別途 送料500円(税別)が必要です。

適合表1冊同梱希望 [ 不要・必要 ]

※ 13時までのご注文の場合、当日出荷の翌日到着ですが、地域・交通事情等により到着に2日かかる場合がございます。

### 発注者(お届け先)

ご注文日 年 月 日

認証番号: 70-

ご担当者様:

事業所名:

所在地: 愛媛県

TEL: 089 - -

FAX: 089 - -



商工組合人気商品



# オイルフィルター

日本製・品質保証付き  
(静岡県御前崎市)



C-932

ダイハツ : 15601-87703  
ダイハツ : 15601-87204  
スズキ : 16510-81403

**4,100** 円

/ケース (10個入)

C-901

三菱 : MD134953  
スバル : 15208-AA080  
スバル : 15208-KA010  
マツダ : B6Y1-14-302

**4,220** 円

/ケース (10個入)

C-110

トヨタ : 90915-10003

**4,310** 円

/ケース (10個入)

C-809

ホンダ : 15400-PLC-004  
ホンダ : 15400-RTA-004

**4,920** 円

/ケース (10個入)

全て消費税別です

その他種類揃えています。適合車種等ご不明な点はお気軽にお問合せください。



愛媛県自動車整備商工組合

TEL 089-956-7677

FAX 089-914-8412



# Lucas



## ルーカス ブレーキパッド

自動車ブレーキ部品において、マーケットシェア  
“世界第2位”の「ルーカス」

TRWルーカスは歴史的には、最初にディスクブレーキの実用化に成功したメーカーです。1958年のトリアンプTR3に生産車としては初めてディスクブレーキが採用されました。

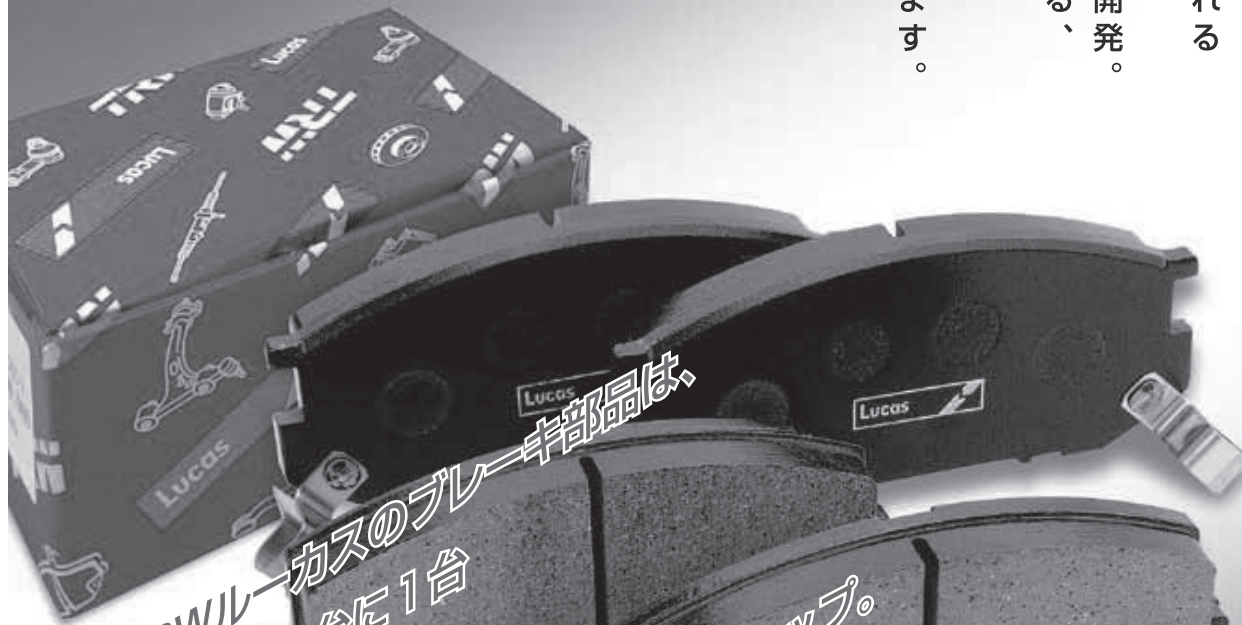

TRWルーカスのブレーキ部品は、  
世界中の4台に1台  
欧州車の3台に1台  
日本車の2台に1台は、  
ルーカスの技術が安全確実に車をストップ。

### 2トン車用ブレーキパッド “8アイテム追加発売！”

(○三菱キャンター ○いすゞエルフ)

ドライバーが100%信頼できるブレーキパッド「ルーカス」  
過酷な条件下で幾度となく繰り返される  
ブレーキテスト。  
徹底した品質管理と、継続した素材開発。  
総合ブレーキメーカーだから成し得る、  
性能とフィーリングを重視した設計。  
1世紀以上の実績と信頼により、  
世界のカーメーカーに採用されています。

# 日本車に適應する300種類以上の品揃え。

※アスベスト材(石綿)は  
使用しておりません。

◇商品のお問い合わせ・ご購入は自動車整備商工組合まで◇

交換周期は早め目の方が安心。具体的にはブレーキパッドの摩擦材部分の厚みをチェックし、4mm以下であれば安全走行のため交換を推奨します。



【期間限定】 ~平成29年5月15日 ご注文分まで

ルーカス ブレーキパッド **メーカー別お買い得セット**

売れ筋メーカー(スズキ・ダイハツ・ホンダ)車用、売れ筋アイテムにしぼってお買い得セットを期間限定でご提供致します。  
 ※「スズキSET」「ダイハツSET」「ホンダSET」は1工場1回のご利用となります。

この機会に在庫を置いてお得に交換しませんか？

※ご希望セット欄↓に○印をお付け下さい！

	商品名	代表車種	個数	特別価格(税別)	ご希望セット
スズキ車用セット	<b>S027</b>	ワゴンR(MH21) アルト(HA12・22・23・24/HE21)	2個	定価 42,400円 通常価格 16,960円	特別セット価格 <b>14,400円</b> (1個当たり、2,400円)
	<b>S028</b>	エブリイ(DA52・62) キャリイ(DA52T・DB52T)	2個		
	<b>S041</b>	ワゴンR(MH21・22・23) アルト(HA24・/HE21・22) エブリイ(DA64)・キャリイ(DA65T)	2個		
ダイハツ車用セット	<b>D038M</b>	ミラ(L700/710S・V) ハイゼット (S200C・P/201P/210C・P/211P/320・321・330・331V)	2個	定価 41,000円 通常価格 16,400円	特別セット価格 <b>13,800円</b> (1個当たり、2,300円)
	<b>D045M</b>	ムーヴ(L150・152・160・175・185・560・575・585S) タント(L350・360・375・385S)	2個		
	<b>M100</b>	ムーヴ(L150・160・175・185・550・560・575・585S) タント(L350・375S) ミニカ(H42・47)・EKワゴン(H81・82)	2個		
ホンダ車用セット	<b>H083M</b>	アクティ(HA6・7・8・9/HH5・6) パモス(HJ1・2/HM1・2・3・4) ライフ(JA4/JB1・2・5・6)	2個	定価 45,400円 通常価格 18,160円	特別セット価格 <b>15,280円</b> (1個当たり、2,546.7円)
	<b>H134M</b>	ライフ(JB7・8) ゼスト(JE1・2のターボ車)	2個		
	<b>H034</b>	アクティ(HA3・4・5/HH3・4) トゥデイ(JA2・3/JW3・4)	2個		

発注者(お届け先)

認証番号 \_\_\_\_\_

事業所名 \_\_\_\_\_

住所 愛媛県 \_\_\_\_\_

TEL: \_\_\_\_\_ FAX: \_\_\_\_\_

ご担当者名 \_\_\_\_\_

受付者

ルーカス国産車用ブレーキパッド販売価格表

# 商工組合窓口取扱い商品一覧

品番	タイプ	適用	車種	型式	年式	組合員価格 (税別)	定価 (税別)
T023	普	F	加-ラ	AE111	95.05-00.08	2,800	7,000
T088	普	F	マジスタ	UZS151	91.10-	3,800	9,500
T090	普	R	ランドクルーザー	KDJ95W	00.07-02.10	2,760	6,900
T104	普	F	レジアス	RCH41W	99.08-02.05	3,800	9,500
T118M	普	F	RAV4	SXA10G	94.05-00.05	3,360	8,400
T125M	普	R	マークII	JZX105	96.09-00.10	2,240	5,600
T126M	普	F	アルテッツァ	SXE10	98.10-05.05	3,960	9,900
T150M	普	F	タウンエース	CR41V	96.10-07.08	3,120	7,800
T160M	普	F	ハイラックスサーフ	RZN185W	95.12-02.11	3,680	9,200
T166	普	F	マークIIクオリス	MCV20W	97.04-02.01	3,160	7,900
T173M	普	R	プロングレ	JCG10	98.05-07.05	2,120	5,300
T174M	普	F	ウイッツ	SCP10	99.01-05.02	2,760	6,900
T180	普	F	アリオン	AZT240	01.12-07.06	3,000	7,500
T183M	普	F	イスト	NCP61	02.05-07.07	3,000	7,500
T193	普	F	プロビス	JCG10	01.06-07.05	3,440	8,600
T197	普	F	エステマ	MCR30W	00.03-03.04	3,000	7,500
T198M	普	R	エステマ	MCR30	00.01-06.01	2,600	6,500
T217	普	F	イプサム	ACM21W	01.05-	3,400	8,500
T219	普	R	クルーガー-V	ACU20W	02.12-05.11	2,160	5,400
T222	普	F	ウイッシュ	ANE10G	03.04-	3,600	9,000
T223	普	F	アルファード	ANH10W	02.05-08.05	3,400	8,500
T239M	普	R	アベンシス	AZT250	03.10-	2,800	7,000
T242	普	F	クラウン	GRS183	03.12-08.02	3,440	8,600
T243M	普	R	クラウン	GSR183	03.12-08.2	2,520	6,300
T249	普	F	ハリアー	ACU30W	03.02-	3,840	9,600
T250	普	R	ハリアー	ACU30W	03.02-	2,200	5,500
T251	普	F	ハイエース	KDH200K	04.08-	3,480	8,700
T253	普	F	ラクティス	NCP100	05.10-	3,680	9,200
T257M	普	F	ポルテ	NNP15	05.12-	3,120	7,800
T265	普	F	アルファード	ANH20W	08.05-	4,400	11,000
T268	普	F	RAV4		05.11-	4,200	10,500
T274	普	F	加-ラ	NZE141	06.10-	3,920	9,800
N119M	普	F	ティアナ	J32	08.06-	3,800	9,500
N145M	普	R	セドリック	MY34	99.6-04.10	3,000	7,500
N165M	普	F	セドリック	MY34	99.06-04.10	4,000	10,000
N211M	普	F	エクストレイル	T30	00.11-07.08	4,000	10,000
N231M	普	F	ブーガ	PNY50	04.10-	4,000	10,000
N233M	普	F	マーチ	AK11	99.11-02.03	3,600	9,000
N241M	普	F	スカイライン	NV35	01.09-06.11	3,800	9,500
N244M	普	R	エクストレイル	T31	07.08-	3,320	8,300
N248M	普	F	エルグランド	E51	02.05-	4,000	10,000
N250M	普	F	キューブ	YZ11	05.05-08.11	3,800	9,500
N253M	普	F	キャラバン	CSGE25	07.09-	4,000	10,000
N267M	普	F	セレナ	C25	05.05-	4,840	12,100
I052	トラック	F	エルフ	NKR66	99.04-	5,200	13,000
H019M	普	F	シビック	EK2	95.09-00.09	3,160	7,900
H034	軽	F	アクティ	HH4	90.03-99.05	2,880	7,200
H056M	普	R	インスパイ	UC1	03.06-07.12	2,520	6,300
H060M	普	F	ステップワゴン	RF8	03.06-05.05	3,600	9,000
H066M	普	R	ステップワゴン	RF5	03.06-05.05	2,680	6,700
H070M	普	F	シビック	EU2	00.09-03.09	3,400	8,500
H073M	普	F	フィット	GD4	02.09-07.10	3,400	8,500
H083M	軽	F	ライフ	JB6	03.09-08.11	2,880	7,200
H100M	普	F	オデッセイ	RA7	99.12-03.10	4,200	10,500
H110M	軽	F	タンク	JB3	00.12-03.09	2,560	6,400
H113M	普	F	ストリーム	RN3	00.10-06.07	4,000	10,000
H122M	普	F	オデッセイ	RB2	03.10-08.10	4,000	10,000
H134M	軽	F	ライフ	JB7	03.10-08.11	3,320	8,300
H137M	普	R	オデッセイ	RB1	03.10-08.10	3,200	8,000

## ルーカス国産車用ブレーキパッド販売価格表

品番		タイプ	適用	車種	型式	年式	組合員価格 (税別)	定価 (税別)
三菱	M039M	普	F	RVR	N23W	94.09-97.11	3,800	9,500
	M062	トラック	F	キャンター	FE335	91.04-	7,200	18,000
	M089	軽	F	パジェロイオ	H76W	98.08-07.08	3,800	9,500
	M100	軽	F	ekワゴン	H81W	01.10-06.09	2,600	6,500
	M103	普	F	ミニキャブ	U61T	99.01-	2,680	6,700
	M108	普	F	イアトレック	CU2W	01.06-05.10	3,800	9,500
	M121	普	F	コルト	Z24A	04.10-08.10	3,800	9,500
マツダ	MF062M	普	F	デミオ	DW3W	96.08-02.08	3,000	7,500
	MF088	普	F	MPV	LVEW	89.11-97.11	3,440	8,600
	MF110	普	F	MPV	LW3W	02.04-06.02	3,600	9,000
	MF120	普	F	デミオ	DY3W	02.08-07.07	3,360	8,400
	MF128	普	F	ビアンテ		08.07-	6,880	17,200
	MF144M	普	F	デミオ	DE3AS	07.07-	3,360	8,400
スバル	F026	軽	F	サンバー	KV3	90.02-99.01	2,720	6,800
	F036	普	F	レガシー-B4	BE5	98.12-03.05	5,000	12,500
	F047	軽	F	プロレオ	RA1	98.10-07.06	2,648	6,620
	F049M	軽	F	サンバー	TV2	99.02-	2,732	6,830
	F055M	普	F	フォレスター	SH5	07.12-	4,760	11,900
	F058	普	F	インプレッサ	GH3	07.06-	5,000	12,500
	F064M	普	R	イクシーガ	YA5	08.06-	3,760	9,400
	F066M	軽	F	サンバー	TT1、TT2	04.07-	2,732	6,830
	F069	普	R	インプレッサ	CG9	00.08-02.10	3,960	9,900
ダイハツ	D004	軽	F	ミラ	L502S	94.09-98.10	2,520	6,300
	D015	軽	F	ムーヴ	L600S	95.08-98.10	2,640	6,600
	D017	軽	F	ハゼット	S100C	90.04-98.12	3,280	8,200
	D030M	軽	F	アトレー	S221G	00.07-04.12	3,280	8,200
	D034	軽	F	YRV	M211G	00.08-05.08	2,880	7,200
	D037	普	F	テリオスキッド	J131G	00.01-	3,560	8,900
	D038M	軽	F	ミラ	L700V	98.10-02.12	2,840	7,100
	D041M	軽	F	ハゼット	S210V	99.01-04.11	3,160	7,900
	D045M	普	F	ムーヴ	L152S	02.10-06.10	2,760	6,900
	スズキ	S000	軽	F	ジムニー	JB41W	02.01-	2,720
S017		軽	F	キャリー	DD51T	91.09-98.12	2,320	5,800
S023		軽	F	アルト	HD11V	94.11-98.10	2,840	7,100
S026		普	F	ワゴンRリリオ	MA34S	00.12-04.04	3,000	7,500
S027		軽	F	アルト	HA24V	05.01-	2,960	7,400
S028		軽	F	エブリ	DA62V	01.09-05.08	2,960	7,400
S029M		軽	F	スイフト	HT51S	00.02-06.05	3,400	8,500
S039M		普	F	スイフト	ZC11S	04.11-	2,760	6,900
S041		軽	F	ワゴンR	MH23S	08.09-	2,560	6,400
S061M		軽	F	アルト			2,520	6,300

※上記以外の商品も取扱いがございますので、商工組合までお問い合わせ下さい。

## 純正交換用補修バーナー



株式会社 デルタ



D2R ECE(E1)    D2S ECE(E1)



- D2S、D2Rはヨーロッパ基準Eマーク取得
- 色光は純正よりやや白い(5000K)

- 安心の1年保証
- 簡素化された白箱仕様

品番	規格	参考価格(税別)	組合員価格(税別)
D-1454	D2S	5,800円	<b>3,500</b> 円/個
D-1455	D2R	5,800円	
D-1456	D4S	6,300円	<b>3,900</b> 円/個
D-1457	D4R	6,300円	





# O<sub>2</sub> Sensor

YOUR FIRST CHOICE IN QUALITY PRODUCTS

高 精 度  
低 排 出  
長 寿 命  
燃 費 改 善  
優れた耐環境性

【 高度な技術で生み出された高精度・高品質・高信頼性のある純正部品に替わるオアシス O<sub>2</sub> センサーです。 】

## ■ O<sub>2</sub>センサーとは

排気ガス中の残留酸素量を検出するセンサーのこと。混合気が完全燃焼するためには、理論空燃比(空気 14.7 : 燃料 1)の保持が必要です。理論空燃比が燃焼させる事により、触媒の排ガス浄化能力が最大限発揮されます。O<sub>2</sub>センサーで検出したデータを元にECUで空熱をコントロールしています。

## ■ O<sub>2</sub>センサーが劣化すると

O<sub>2</sub>センサーが劣化すると、誤った信号をECUに送り、本来のエンジン性能を発揮できなくなります。その結果、必要以上に燃料を消費し、有害物質を排出することで環境に悪影響を与えます。燃費の悪化、パワーダウン、触媒の劣化にもつながります。

## ■ O<sub>2</sub>センサーを交換するメリットは

●燃費向上 ●エンジンパワー回復 ●触媒劣化進行抑制  
●有害物質の減少 ●走行性能回復  
などの効果が期待できます。

## ■ 100%純正スペック

センサー部・コネクター・配線を主要純正メーカーから調達し、取り付け組み立てし、OEMスペックを満たす品質・性能で製品化している世界で唯一のメーカーです。

## ■ ハイクオリティーテスト

センサーは長い間使用するもの。当然クオリティーは最高級でなければなりません。純正供給メーカーから仕入れたパーツを組み立て後、コネクター引っ張り強度テスト、実走行テスト、配線配置テスト等あらゆるテスト、チェックでクオリティーを維持しています。

(オアシス O<sub>2</sub> センサー)



オアシスO<sub>2</sub>センサーは、米国で1946年から半世紀にわたり燃料系統およびエンジンコントロール装置を製造、組み立てを行なっているメーカーより供給しています。純正部品メーカーより部品を調達し、配線・コネクターを自社にて組み付けるため、良質でコストを抑えた製品化を実現。米国で長期にわたり高い信頼を得ています。

◇日本自動車整備商工組合連合会◇

# O<sub>2</sub>センサー注文書

兼 品番、在庫問合わせ書

● 品番検索等々でメーカーよりお電話させて頂く場合もあります。ご注文(問合わせ)日 年 月 日  
**O<sub>2</sub>センサー適合について**  
 何れかに✓をつけてください  お問合わせ  ご注文

発注者(お届け先)			
認証番号	70-	ご担当者様	
事業所名			
住 所	愛媛県		
電話番号	089 -	FAX番号	089 -
メーカー		初年度登録年月	年 月
車 種 名		型 式	
車 台 番 号		型式指定番号	類別区分番号
純正品番がお分かりになる場合は、ご記入をお願いします。			
純正品番		⇒	オアシス品番
純正品番		⇒	オアシス品番
その他の情報があれば、ご記入ください。(OBD診断機の情報・センサー位置など)			
例1) P0135			
例2) B1S1			
通 信 欄			

下記、□欄にチェック(✓)をご記入ください。

直3/直4/直6エンジン [横置き] 集合タイプ	直4/直6エンジン [横置き] 分割・集合タイプ	V6/V8エンジン [横置き] 集合タイプ	V6/V8エンジン [縦置き] 集合タイプ	V6/V8エンジン [縦置き] セパレートタイプ
<p>【車両▲前側】</p>	<p>【車両▲前側】</p>	<p>【車両▲前側】</p>	<p>【車両▲前側】</p>	<p>【車両▲前側】</p>

- 商品は、1個から送料無料にて発送いたします。
- 月曜日・祝日の翌日は13時00分、平日は14時00分までのご注文の場合、当日出荷の翌日到着ですが地域・交通事情等により商品到着が2日掛かる場合がございます。
- 価格につきましては、別紙価格表をご確認ください。

<b>送料 1個から 無料</b>	<b>※ご注意ください</b>	
	<b>組合員価格は定価の</b>	
	トヨタ車用以外 <b>40%オフ</b>	トヨタ車用 <b>15%オフ</b>



# 愛車を大切に永く乗るための

# SOD-1 Plus<sup>®</sup>

還元洗浄力が約20%UPしました！  
ディーゼル車「DPF・DPR・尿素SCRシステム」にも添加可能になりました。

## オイル交換と同時に入れるだけ！

### ◆強力な還元洗浄、洗浄による機能回復！



- ◆ **摩耗防止・エンジンノイズ低減!** 金属面に吸着して、保護膜を形成し、摩擦抵抗の軽減と摩耗を防止します。
- ◆ **ゴム製パーツの硬化抑制と柔軟性の回復!** ゴム製のバックシム、シール剤を柔らかくし、オイル染みの改善・予防をします。
- ◆ **ほぼ全てのパーツの洗浄・保護・性能回復ができるのでとても経済的!** MT車・AT車・二輪等、車種を選ばず、パーツもミッション・ハウステ・デフ等幅広く対応。

これ1本で、ほぼ全てのパーツの洗浄・保護・性能回復ができる  
ただ一つのメンテナンス剤です！



※車種及び車両状況によつては作業できない場合もあります。詳しくはスタッフにお問い合わせください。

SOD-1

検索



# — AT・CVT に対する主な特徴 —

## 強力な洗浄作用

- ATF・CVTF の劣化によるスラッジ等の汚れを分解洗浄
- 継続使用によりAT・CVT内部を常にクリーンに保つ

## 高温・高圧に強い油膜（コーティング効果）

- 回転抵抗の軽減とギヤ耐久性確保

## ゴム・シール材をやわらかくする（膨潤作用）

- オイルしみ、僅かなオイル漏れの改善、予防
- ゴム製のパッキン・シール材の硬化・劣化防止

## 改善効果

変速ショック 軽いすべり ジャダー など

※SOD-1Plusで改善できない場合は、部品の損傷・摩耗が考えられますので交換をおすすめします。

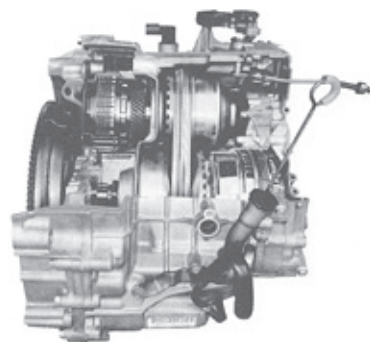

## ジャダーの改善・予防

### 湿式クラッチ



走行を続けているとクラッチにスラッジが付着しジャダー（車体振動）が起こります。クラッチに付着したスラッジを取り除きジャダーの発生を未然に防ぎます。クラッチの摩耗も防止します。

## 摩耗焼き付き防止



金属に吸着して油膜を作る特性により、油膜が破断しにくく、ギヤ・ベアリングを保護し摩耗・焼き付きを防止する効果が高い。

## 変速ショックの改善



バルブボディにスラッジが溜ると誤作動が発生し、変速ショック等に繋がります。スラッジを安全に分解しスムーズに油圧をクラッチに伝えます。

## 変速ショックの改善



「Oリング」はバルブボディやトルクコンバーター内など油圧を受ける各所に付いており油圧の制御に重要な役割を担っています。「Oリング」の硬化・劣化は変速ショック、さらにはクラッチの摩耗を促進します。硬化しかけている「Oリング」を柔らかくすることで油圧を回復し伝達能力を改善します。

商品概要問合わせ先：(有)D1ケミカル TEL：092-292-4439

## SOD-1Plus 注文書

愛媛県自動車整備商工組合 宛

FAX 番号 089-914-8412

TEL番号 089-956-7677

注文日 年 月 日

車種名	
年式	
車両型式	
エンジン型式	
グレード	

組合員価格（税別）		
荷姿	価格	注文数
40缶（送料込）	26,300円	
10缶（送料込）	8,400円	

認証番号	70-
事業所名	
住所	愛媛県
電話番号	089 - -

# 自動車検査証の有効期間及び定期点検の間隔・使用記録簿の早見表

2013.9

対象車種		点検区分等	主な車種等	定期点検の間隔							車検証の有効期間		使用記録簿(車検)				
				3	別	3	別	6	別	1	別	1	別	初	2	認	指
				か	表	か	表	か	表	年	表	年	表	回	回目以降	証	定
運送事業用	旅客	普通・小型	バス、タクシー、ハイヤー	○								1年		1	8		
		軽	軽福祉タクシー	○								2年		1	8		
	貨物	車両総重量8t以上	貨物運送事業者のトラック(3輪車含む)	○									1年		1	8	
		車両総重量8t以上(トレーラ)			○								1年		2	9	
		車両総重量8t未満		○									2年	1年	1	8	
		車両総重量8t未満(トレーラ)			○								2年	1年	2	9	
軽(旅客を除く)						●					2年		6	11			
二輪								●			3年	2年	7	12			
霊柩	通常タイプ	霊柩車	○									2年		1	8		
	定員11名以上	霊柩車バス形状	○									1年		1	8		
自家用	貨物	車両総重量8t以上	トラック(3輪車を含む)	○								1年		1	8		
		車両総重量8t以上(トレーラ)			○							1年		2	9		
		車両総重量8t未満				○						2年	1年	3	10		
		車両総重量8t未満(トレーラ)				○						2年	1年	3	10		
	軽						●				2年		6	11			
	定員11名以上	バス、マイクロバス	○									1年		1	8		
	幼児専用車	園児送迎車(大人換算10名以下)				○						1年		3	10		
	乗用	普通・小型	一般の乗用車(マイカー)						●				3年	2年	5	11	
		軽							●				3年	2年	6	11	
		三輪					○						2年		3	10	
二輪	小型	250ccを超えるバイク(側車付二輪自動車含む)								●		3年	2年	7	12		
	検査対象外軽自動車	125ccを超え250cc以下のバイク(側車付二輪自動車含む)								●		なし		7	12		
特種	貨物	普通・小型	キャンピング車	8t以上○			○					2年		1又は3	8又は10		
		車両総重量8t以上	給油車、タンク車、給水車、現金輸送車、コンクリートミキサー車、ボート・トレーラー、冷蔵冷凍車、活魚運搬車、散水車、塵芥車	○	トレーラ○							1年		1又は2	8又は9		
	軽	○										2年	1年	3	10		
		○								●			2年		6	11	
		○										2年		1	8		
大型特殊	車両総重量8t以上	ホイール・クレーン	○									2年		1	8		
	車両総重量8t未満	フォークリフト				○						2年		3	10		
貨物	車両総重量8t以上	ストラドル・キャリア、ポール・トレーラー	○	トレーラ○								1年		1又は2	8又は9		
	車両総重量8t未満				○							2年	1年	3	10		
検査対象外軽自動車	そり付、カタピラ付軽自動車				○						なし		3	10			
レンタカー	貨物	車両総重量8t以上	トラック(3輪車を含む)	○	トレーラ○							1年		1又は2	8又は9		
		車両総重量8t未満		○	トレーラ○							2年	1年	1又は2	8又は9		
		軽				○						2年		3	10		
	乗用	定員11名以上	マイクロバス	○									1年		1	8	
		幼児専用車	園児送迎車	○									1年		1	8	
	二輪	普通・小型	一般の乗用車(マイカー型)				○						2年	1年	3	10	
		軽					○						2年		3	10	
		三輪		○									2年	1年	1	8	
	検査対象外軽自動車	小型	250ccを超えるバイク(側車付二輪自動車含む)				○						2年	1年	3	10	
		125ccを超え250cc以下のバイク(側車付二輪自動車含む)				○						なし		3	10		
	特種	貨物	普通・小型	キャンピング車	○								2年	1年	1	8	
			車両総重量8t以上	タンク車、冷蔵冷凍車等	○	トレーラ○							1年		1又は2	8又は9	
		軽	○	トレーラ○									2年	1年	1又は2	8又は9	
			○		○								2年		3	10	
			○										2年	1年	1	8	
大型特殊	車両総重量8t以上	ホイール・クレーン	○									2年	1年	1	8		
	車両総重量8t未満	フォークリフト	○									2年	1年	1	8		
貨物	車両総重量8t以上	ストラドル・キャリア、ポール・トレーラー	○	トレーラ○								1年		1又は2	8又は9		
	車両総重量8t未満		○	トレーラ○								2年	1年	1又は2	8又は9		
検査対象外軽自動車	そり付、カタピラ付軽自動車				○						なし		1	8			

※記録簿 認証…No.1 事業用等・No.2 被牽引自動車・No.3 自家用貨物等・No.4 自家用乗用等(1年)・No.5 自家用乗用等(2年)・No.6 自家用乗用等(軽)・No.7 二輪自動車  
 指定…No.8 事業用等・No.9 被牽引自動車・No.10 自家用貨物等・No.11 自家用乗用等・No.12 二輪自動車  
 (注) ポール・トレーラ、キャンピング・トレーラ、ボート・トレーラで車両総重量が8t以上の場合は、点検基準は別表4、記録簿は認証がNo.2、指定がNo.9  
 (注) 点検整備記録簿の保存期間…●印：2年、○印：1年

※別表3 事業用等  
 別表4 被牽引自動車  
 別表5 自家用貨物等  
 別表6 自家用乗用等  
 別表7 小型二輪等



# ブレーキフルード



DOT3



DOT4



JIS 規格 (BF3) FMVSS 規格 DOT3(米国自動車安全基準)をクリアー。常に安定した油圧を確保するグリコール系ブレーキフルード。油圧関係で使用されているゴムや金属部品を腐食させることがなく、クラッチフルードとしてもご使用いただけます。

ドライ沸点: 234℃  
ウェット沸点:151℃

荷姿: 1 斗缶 (18ℓ)

**7,700 円**



モータースポーツからフィードバックした技術で開発。ホンダ車や外国車、スポーツ走行車に多く採用されている信頼の JIS 規格 BF4、FMVSS 規格 DOT4(米国自動車安全基準)をクリアー。クラッチフルードとしてもご使用いただけます。

ドライ沸点: 267℃  
ウェット沸点: 163℃

荷姿: 1 斗缶 (18ℓ)

**10,100 円**

※1ヶ口ご注文の場合は1,000円、2ヶ口ご注文の場合は1,500円、送料が発生します。

DOT3



DOT4



優れたドライ/ウェット沸点を誇り、高温域でもっとも安定した性能を発揮する、FMVSS DOT3 適合のブレーキフルードです。  
ドライ沸点(℃) 230  
ウェット沸点(℃) 152

荷姿: 1 斗缶 (18ℓ)

**8,500 円**

荷姿: 1 ケース (1ℓ×20缶)

**11,500 円**



FMVSS (米国自動車安全規格) No.116に適合するDOT-4の高性能ブレーキフルード。高温時の安定性が高く、科学的安定性にも優れています。  
ドライ沸点(℃) 267  
ウェット沸点(℃) 158

荷姿: 1 斗缶 (18ℓ)

**9,700 円**

荷姿: 1 ケース (1ℓ×20缶)

**14,700 円**

※合計3ヶ口未満 (Gulf エンジンオイル等含む) ご注文の場合は400円、送料が発生します。



DOT4



グリコール系  
高温域における卓越した熱安定性と粘度特性により過酷にブレーキを使用する車に最適です。  
ドライ沸点(℃) 266  
ウェット沸点(℃) 166

荷姿: 1 斗缶 (18ℓ)

**11,700 円**

※合計3ヶ口未満 (bp エンジンオイル等含む) ご注文の場合は400円、送料が発生します。

※価格は全て税別です。



軍手じゃない

# 作業用手袋を扱い始めました！！

No.581

## アクティブグリップ

油・摩擦に強いニトリルダフルコーティング



抜群のグリップ、しなやかな動き。

### 特殊スベリ止め

細かな凹凸の特殊スベリ止め・MF(マイクロフィニッシュ)加工はドライ状態はもちろん、ウエット状態でもほとんど変わらない高いグリップ効果を発揮します。

### 耐油性

ニトリルゴムは耐油、耐候性に優れた素材です。

### 通気性

背抜きタイプで通気性がよく、汗をかく作業もムレにくく快適です。

### 耐久性

指・手のひら部を、引っ掻き・摩耗強度に優れたニトリルゴムでコーティング。

### 柔軟性

しなやかで伸縮性に優れているため指先までフィットし、長時間作業でも手が疲れません。

#### ◆期間限定◆

商工組合 5 番窓口にて

1双 350円(税別)

取扱いはじめました

- 材質■ 表：ニトリルゴム 裏：ナイロン100%
- サイズ■ S/M/L/LL
- 長さ■ S/22.0cm M/23.0cm L/24.0cm LL/25.0cm
- カラー■ ブルーグレー

組合員 10双 3,200円(税別)  
価格

## 油に強いニトリル素材

摩耗、引っかきに強く、強力なグリップ性

No.565

## 耐油トワロンハード



用途 建設、土木、機械部品製造、油の取り扱い、金属・機械工作、廃棄物処理など

材質 ニトリルゴム 裏/綿・ポリエステル

カラー パワーグリーン

565

サイズ	全長	ミドリ安全商品コード
S	25.0cm	4047015010
M	25.5cm	4047015020
L	26.0cm	4047015030
LL	26.0cm	4047015040



### 広範囲の油作業に便利なハードタイプ

ニトリルゴム マイクロフィニッシュ® 1双倍装 防臭

- ニトリルゴムをコーティングしているため、油や突き刺し・引っ掻きに強く、耐摩耗性に優れています。
- 特殊スベリ止め「マイクロフィニッシュ®加工」を施しているため、高いグリップ性を発揮します。
- イヤなおいを抑える防臭加工を施しています。

組合員 10双 5,100円(税別)  
価格

⑦ 商工組合入りは1袋(10双)からでも送料無料ですが、事業場へ直送をご希望の場合は送料が発生いたします。

送料：500円(税別)

ご不明な点がございましたら、商工組合までお問い合わせください。  
愛媛県自動車整備商工組合 TEL 089-956-7677 FAX 089-914-8412



# asics ワーキングシューズ

**新  
発売!**

各種サイズ・カラー  
取り揃えております。



CP102



サイズ：22.5～28.0・29.0・30.0 cm  
(3E相当)

カラー：ブラック×シルバー・ブルー×杓付

**7,700 円**

CP103



サイズ：22.5～28.0・29.0・30.0 cm  
(3E相当)

カラー：ブラック×杓付・レッド×杓付

**7,700 円**

71S



サイズ：22.5～28.0・29.0・30.0 cm  
(3E相当)

カラー：ブラック×ガンメタ

**14,100 円**

33L



サイズ：22.5～28.0・29.0・30.0 cm  
(3E相当)

カラー：レッド×シルバー・ブルー×ブルー  
ブラック×ブラック/杓付×オレンジなど

**7,400 円**

41L



サイズ：22.5～28.0・29.0・30.0 cm  
(3E相当)

カラー：レッド×シルバー・ブルー×ブルー  
ブラック×ブラック・杓付×オレンジなど

**7,400 円**

35L



サイズ：22.5～28.0・29.0・30.0 cm  
(3E相当)

カラー：ライトグレー×杓付  
ブラック×ダークグレーなど

**8,400 円**

※ 4足未満で事業場へ直送をご希望の場合は、送料がかかります。送料：800円（税別）

※ 返品・交換・キャンセルは不可となりますので、サイズ等ご確認してからの注文をよろしくお願いいたします。

その他にも多数商品揃えておりますので、<http://www.asics.co.jp/work> でご確認ください。

ご注文書	商品名	カラー	サイズ	注文数
			cm	
			cm	
発注者		注文日 月 日		
認証番号	ご担当者様			
事業場名				
TEL	FAX			

# 商工組合オススメ!!



ミドリ安全の安全靴・作業靴

◇優れた安全性と快適なはき心地



## 安全靴



<p><b>CF110</b> ブラック</p> <p>標準価格 オープン</p> <p><b>¥4,400</b></p>  <p>ハイベルデ・コンフォート</p>	<p><b>LCF210</b> ブラック</p> <p>標準価格 ¥12,800</p> <p><b>¥4,800</b></p>  <p>ハイベルデ・コンフォート (女性用)</p>	<p><b>LCF440</b> ブラック</p> <p>標準価格 ¥12,800</p> <p><b>¥4,900</b></p>  <p>ハイベルデ・コンフォート (女性用)</p>
<p><b>CF210</b> ブラック</p> <p>標準価格 ¥12,800</p> <p><b>¥4,900</b></p>  <p>ハイベルデ・コンフォート</p>	<p><b>MPN-901</b> ブラック・ブルー</p> <p>標準価格 ¥8,000</p> <p><b>¥3,100</b></p>  <p>トゥガード付き先芯入り スニーカー ワークプラス</p>	<p><b>MPN-905</b> ブラック・ブルー</p> <p>標準価格 ¥8,000</p> <p><b>¥3,100</b></p>  <p>トゥガード付き先芯入り スニーカー ワークプラス</p>
<p><b>MPV-01</b> ブラック・ブラック×レッド・ホワイト×ブルー</p> <p>標準価格 ¥8,000</p> <p><b>¥3,000</b></p>  <p>超通気設計先芯入りスニーカー ワークプラス・スカイウォーカー</p>	<p><b>SL-601</b> ブラック・ブルー・レッド・シルバー</p> <p>標準価格 ¥7,000</p> <p><b>¥2,700</b></p>  <p>超軽量先芯入りスニーカー ワークプラス・スーパーライト</p>	<p><b>SL-605</b> ブラック・ブルー・レッド・ホワイト</p> <p>標準価格 ¥7,000</p> <p><b>¥2,700</b></p>  <p>超軽量先芯入りスニーカー ワークプラス・スーパーライト</p>
<p><b>SL-615S</b> ブラック・ホワイト</p> <p>標準価格 ¥7,600</p> <p><b>¥2,900</b></p>  <p>超軽量先芯入り静電スニーカー ワークプラス・スーパーライト</p>	<p><b>G3550</b> ブルー・ブラック・グレイ</p> <p>標準価格 ¥12,800</p> <p><b>¥5,000</b></p>  <p>スニーカータイプ安全靴 セフティスニーカー</p>	<p><b>G3555</b> ブルー・ブラック・グレイ</p> <p>標準価格 ¥12,800</p> <p><b>¥5,000</b></p>  <p>スニーカータイプ安全靴 セフティスニーカー</p>

※商工組合入りは1足からでも送料無料ですが、3足未満で事業場へ直送をご希望の場合は送料が発生します。

※価格は全て税別です。※上記の表は商工組合で主な取扱い商品のみの掲載です。

【送料:500円】

ご不明な点がございましたら、商工組合へお問い合わせください。

愛媛県自動車整備商工組合

TEL089-956-7677

FAX089-914-8412



愛媛県自動車整備商工組合

FAX 089-914-8412

ツナギ服FAX注文書

認証番号	70-	ご注文日 年 月 日		
ブロック		事業場名		
住所	〒			
電話番号	089 - -	FAX番号	089 - -	

※認証番号は必ずご記入ください。

品番	カラー	サイズ	数量	備考
(例) 11111	#04 ブルー	M	2	○×自動車(株) (糸はオレンジ色で)

送り先 (どちらかに○印)	直送 ・ 商工組合入り
------------------	-------------

- 1着から送料無料でお送りします。(一部商品を除く)
- 刺繍、プリントをご希望の際は備考欄へご記入ください。(料金は別にかかります)
- サイズによっては割増料金が発生します。
- 請求書は後日商工組合からお送りします。



ご不明な点がございましたら、商工組合へお問い合わせください。

愛媛県自動車整備商工組合

TEL 089-956-7677

FAX 089-914-8412





SUNOCO MAKES THE DIFFERENCE

# SVELT EURO

シリーズ

SVELT EUROシリーズはメルセデス・ベンツ、フォルクスワーゲン/アウディ、BMWの車輛メーカー認証(アプルーバル)取得!!



## EURO C3 5W-30

全合成油  
エステル配合



- ACEA : C3
- API : SN
- MB-Approval : 229.51

(ベンツ BlueTEC ディーゼルエンジン搭載車: E320, ML320 等)

- BMW : LL04
- (BMW クリーンディーゼル搭載車 :320d・MINI ディーゼル仕様等)
- VW : 504/507

(VW ゴルフ、ゴルフR、ニュービートル、ポロ、Audi A3、A4、A6、S1、TT 等)



## EURO 5W-40

全合成油  
エステル配合



- ACEA : A3/B4
- API : SN
- MB-Approval : 229.5

(ベンツ GLK シリーズ等)

- BMW : LL01
- (BMW ミニ・ガソリン車)
- VW : 502/505
- (VW パサート、Audi S4 等)



## EURO 5W-50

全合成油  
エステル配合



- ACEA : A3/B4
- API : SN/CF-4
- MB : 229.5

(ベンツ GL 系 AMG 等)

- BMW : LL01
- (BMW7 シリーズ等)
- VW : 502/505
- (VW 旧型エンジン搭載車)

# Svelt

シリーズ 愛車のベストコンディションを長く維持出来る、ストリート用プレミアムオイル。



## 0W-16

全合成油  
エステル配合

- API : SN



## 0W-20

全合成油  
エステル配合

- API : SN
- ILSAC : GF-5



## 5W-30

全合成油  
エステル配合

- API : SN
- ACEA:A5/B5/C2

商品名	規格	油種	特徴	組員価格(税込)			
				1ケース (3L×4缶)	1ケース (4L×4缶)	20Lペール	200Lドラム
SVELT EURO C3 5W-30	API:SN ACEA:C3	全合成	MB-Approval : 229.51 BMW : LL04 VW : 504/507	—	¥17,496	¥19,224	¥154,008
SVELT EURO 5W-40	API:SN ACEA:A3/B4		MB-Approval : 229.5 BMW : LL01 VW : 502/505	—	¥16,092	¥17,172	¥137,376
SVELT EURO 5W-50	SN/CF-4 ACEA:A3/B4		MB : 229.5 BMW : LL01 VW : 502/505	—	¥17,496	¥19,224	¥154,008
Svelt 0W-16 ※0W-20以上の指定車には ご使用頂けません。	API:SN		「0W-16」又は「0W-8」相当の エンジンオイル指定車の 省燃費性能を引き出します。	—	¥14,148	¥15,120	—
Svelt 0W-20	API:SN ILSAC:GF-5		0W-20指定車はもちろん 5W-20指定車にも最適。	¥10,908	¥14,148	¥15,120	¥120,204
Svelt 5W-30	API:SN ACEA:A5/B5/C2		省燃費性能を引き出す 環境配慮型エンジンオイル。	¥11,556	¥15,120	¥16,092	¥128,736

※送料について:一個口の場合は別途送料¥864(税込)がかかります。(ドラム除く)

※一部離島は別途実費を頂きます。

※ご注文の際は裏面下部にある注文書をご利用下さい。







# SVELT EURO 適合表

シリーズ

無断転載禁止

※2017年1月現在

MERCEDES BENZ アプルーバル	SAE 粘度	SVELT EURO C3 5W-30	SVELT EURO 5W-40	SVELT EURO 5W-50
MB-Approval 229.5	0W-30 0W-40 5W-30 5W-40	×	○	○ <small>※XW-30 指定車不可</small>
MB-Approval 229.51	0W-30 0W-40 5W-30 5W-40	○ <small>高温高せん断粘度 (HTHS) が高いため XW-40 指定車使用可能</small>	×	×

BMW アプルーバル	SAE 粘度	SVELT EURO C3 5W-30	SVELT EURO 5W-40	SVELT EURO 5W-50
LL01(Longlife01)	0W-30 0W-40 5W-30 5W-40	○ <small>高温高せん断粘度 (HTHS) が高いため XW-40 指定車使用可能</small>	○	○ <small>※XW-30 指定車不可</small>
LL04(Longlife04)	0W-30 0W-40 5W-30 5W-40	○ <small>高温高せん断粘度 (HTHS) が高いため XW-40 指定車使用可能</small>	×	×

VOLKSWAGEN アプルーバル	SAE 粘度	SVELT EURO C3 5W-30	SVELT EURO 5W-40	SVELT EURO 5W-50
VW 502.00	0W-30 0W-40 5W-30 5W-40 10W-30 10W-40	○ <small>高温高せん断粘度 (HTHS) が高いため XW-40 指定車使用可能</small>	○	○ <small>※XW-30 指定車不可</small>
VW 503.00	0W-30 0W-40 5W-30 5W-40 10W-30 10W-40	○ <small>高温高せん断粘度 (HTHS) が高いため XW-40 指定車使用可能</small>	○	○
VW 503.01	0W-40	○ <small>高温高せん断粘度 (HTHS) が高いため XW-40 指定車使用可能</small>	×	×
VW 504.00	0W-30/5W-30	○	×	×
VW 505.00	5W-30 5W-40 5W-50 10W-30 10W-40 10W-50 15W-30 15W-40 15W-50 20W-30 20W-40 20W-50	○ <small>※XW-50 指定車不可 高温高せん断粘度 (HTHS) が高いため XW-40 指定車使用可能</small>	○ <small>※XW-50 指定車不可</small>	○ <small>※XW-30 指定車不可</small>
VW 507.00	0W-30/5W-30	○	×	×

※アプルーバルとは

車輛メーカー認証の事で、Svelt EURO シリーズはメルセデス・ベンツ、フォルクスワーゲン/アウディ、BMW のアプルーバルを取得しているため、適合車種に安心してご使用いただけます。

## 注文書

SUNOCO

テクニカル・コールセンター 0120-12-4130

SUNOCO モーターオイル(自動車用潤滑油)の適油、技術的なお問い合わせは

受付時間 10:00~20:00  
(1/1、弊社指定休日を除く)

認証番号	ご担当者	工場名・住所	
注文日 平成 29 年	月	日	TEL: FAX:

商品名	荷姿	数量
商品名	荷姿	数量



# AUTO-BI THEMAN SPRING & SUMMER COLLECTION 2017

新製品

## 1-6310 ツツキ服

**NEW** 腕の動きがスムーズ! シャリ感抜群ツツキ服



組合価格  
¥5,800  
¥6,264(税込)

素材 ポリエステル65%・綿35%  
¥13,500+消費税  
(3Lは一割, 4L以上は二割アップ)  
特長/MECHABIRD®(メカバード)クラボウ 紗涼織®(シャリオリ)生地使用  
吸汗速乾  
帯電防止繊維使用  
日本製生地使用  
YKKファスナー使用

■帯出し/マジックテープ  
■フロントファスナー/コイル(スライダー:金)  
■袖口(カフス)、裾端縫製、裾調整縫製  
■ズボンサイドポケットフラップ/ドットボタン(金) ■ペン差し/左袖

サイズ 肩幅 袖丈 バスト ウエスト 股下 通身長  
S 77 122 94 72 157-162  
M 80 126 98 74 162-167  
L 83 130 102 76 167-172  
LL 86 134 106 78 172-177  
3L 89 138 110 80 177-182  
4L 92 142 114 82 182-187  
5L 95 146 118 84 187-192

## 12-KM-259 反射型半袖ツツキ服

**NEW** 注目のポイントはさりげない反射素材とカラーライン



組合価格  
¥6,000  
¥6,480(税込)

素材 ポリエステル60%・綿40%  
(配色部:ポリエステル90%・綿10%)  
¥14,000+消費税  
(3Lは一割, 4L以上は二割アップ)  
特長/ユニチカ・スパークライト使用  
反射テープ部  
帯電防止繊維使用  
日本製生地使用  
YKKファスナー使用

■帯出し/マジックテープ  
■フロントファスナー/コイル(スライダー:金)  
■袖口(カフス)、裾端縫製/マジックテープ  
■ズボンサイドポケットフラップ/マジックテープ  
■ズボンサイドファスナー/コイル(スライダー:金)  
■裾調整ゴム仕様 ■背中メッシュ使用  
■反射テープ/ユニチカ・スパークライト使用  
■ペン差し/左袖 ■パンツ部/1タック

サイズ 肩幅 袖丈 バスト ウエスト 股下 通身長  
S 48 23 110 86 74 157-162  
M 50 24 114 90 76 162-167  
L 52 25 118 94 78 167-172  
LL 54 26 122 98 80 172-177  
3L 56 27 126 102 82 177-182  
4L 58 28 130 106 84 182-187  
5L 60 29 134 110 86 187-192

## 21-1612 半袖ストライプツツキ服

**NEW** ポケットのプリントがクールなおしゃれポイント



組合価格  
¥8,300  
¥8,964(税込)

素材 綿65%・ポリエステル35%  
オープン価格  
(3Lは一割, 4L以上は二割アップ)  
特長/金属ファスナー使用  
帯電防止繊維使用  
ディッキーズロゴ入り金属ボタン使用

■ズボンサイドポケットフラップ/マジックテープ  
■フロントファスナー/金属(スライダー:金)  
■右胸ポケットファスナー/金属(スライダー:金)  
■裾調整ゴム仕様/レザードットボタン(金)  
■カラー/ドットボタン(金)  
■裾端縫製/Dカン(金) ■ペン差し/左袖

サイズ 肩幅 袖丈 バスト ウエスト 股下 通身長  
S 46 21 110 100 72 157-162  
M 48 22 114 104 74 162-167  
L 50 23 118 108 76 167-172  
LL 52 24 122 112 78 172-177  
3L 54 25 126 116 80 177-182  
4L 56 26 130 120 82 182-187  
5L 58 27 134 124 84 187-192

## 1-6201 半袖ツツキ服

ピーコックグリーン [GR]



組合価格  
¥5,300  
¥5,724(税込)

素材 綿80%・ポリエステル20%  
¥12,500+消費税  
(3Lは一割, 4L以上は二割アップ)  
特長/クラボウ オリアマックス®生地使用  
強力三重織  
帯電防止繊維使用

■フロントファスナー/コイル(スライダー:金)  
■袖口(カフス) ■裾端縫製/マジックテープ  
■ズボンサイドファスナー/コイル(スライダー:金)  
■裾調整ゴム仕様 (引き手先端はゴム)  
■裾端縫製/マジックテープ  
■ペン差し/左袖 ■パンツ部/1タック

サイズ 肩幅 袖丈 バスト ウエスト 股下 通身長  
S 43 110 90 72 157-162  
M 45 114 94 74 162-167  
L 47 118 98 76 167-172  
LL 49 122 102 78 172-177  
3L 51 126 106 80 177-182  
4L 53 130 110 82 182-187  
5L 55 134 114 84 187-192

## 1-8410 ツツキ服

ネイビーブルー [NB]



組合価格  
¥4,700  
¥5,076(税込)

素材 ポリエステル90%・綿10%  
¥11,000+消費税  
(3Lは一割, 4L以上は二割アップ)  
特長/東レシャミラン®3D生地使用  
強力三重織  
帯電防止繊維使用  
日本製生地使用  
YKKファスナー使用

■フロントファスナー/コイル(スライダー:金)  
■袖口(カフス) ■裾端縫製/マジックテープ  
■ズボンサイドファスナー/コイル(スライダー:金)  
■裾調整ゴム仕様 (引き手先端はゴム)  
■裾端縫製/マジックテープ  
■ペン差し/左袖 ■パンツ部/1タック

サイズ 肩幅 袖丈 バスト ウエスト 股下 通身長  
S 44 54 110 90 72 157-162  
M 46 56 114 94 74 162-167  
L 48 58 118 98 76 167-172  
LL 50 60 122 102 78 172-177  
3L 52 62 126 106 80 177-182  
4L 54 64 130 110 82 182-187  
5L 56 66 134 114 84 187-192

## 1-5910 ツツキ服

ブラック [BC]



組合価格  
¥4,400  
¥4,752(税込)

素材 ポリエステル65%・綿35%  
¥10,300+消費税  
(3Lは一割, 4L以上は二割アップ)  
特長/クラボウ ムーミンカット®  
クラボウ風織®使用  
強力三重織  
帯電防止繊維使用

■袖口(カフス)、右胸ポケットフラップ、帯出し、裾端縫製/マジックテープ  
■フロントファスナー/コイル(スライダー:金)  
■ズボンサイドファスナー/コイル(スライダー:金)  
■裾調整ゴム仕様 ■背中メッシュ使用  
■裾端縫製/マジックテープ  
■ペン差し/左袖 ■パンツ部/1タック

サイズ 肩幅 袖丈 バスト ウエスト 股下 通身長  
S 46 53 114 94 72 157-162  
M 48 55 118 98 74 162-167  
L 50 57 122 102 76 167-172  
LL 52 59 126 106 78 172-177  
3L 54 61 130 110 80 177-182  
4L 56 63 134 114 82 182-187  
5L 58 65 138 118 84 187-192

## 1-8901 防臭消臭抗菌半袖ツツキ服

スカイブルー [SB]



組合価格  
¥4,300  
¥4,644(税込)

素材 ポリエステル65%・綿35%  
¥10,000+消費税  
(3Lは一割, 4L以上は二割アップ)  
特長/シキボウ DEOCROSS®使用  
吸汗速乾

■袖口(カフス)、右胸ポケットフラップ、帯出し、裾端縫製/マジックテープ  
■フロントファスナー/コイル(スライダー:金)  
■ズボンサイドファスナー/コイル(スライダー:金)  
■裾調整ゴム仕様 ■ペン差し/左袖  
■裾端縫製/マジックテープ  
■ペン差し/左袖 ■パンツ部/1タック

サイズ 肩幅 袖丈 バスト ウエスト 股下 通身長  
S 44 21 110 86 72 157-162  
M 46 22 114 90 74 162-167  
L 48 23 118 94 76 167-172  
LL 50 24 122 98 78 172-177  
3L 52 25 126 102 80 177-182  
4L 54 26 130 106 82 182-187  
5L 56 27 134 110 84 187-192

## 1-1030 半袖ツツキ服

スカイブルー [SB]



組合価格 1-1030  
¥3,500 ¥3,780(税込)

素材 綿100% (メッシュ素材/ポリエステル100%)  
¥8,300+消費税  
(3Lは一割, 4L以上は二割アップ)  
特長/胸・脇部分メッシュ入り

■袖口(カフス)/マジックテープ  
■フロントファスナー/コイル(スライダー:金)  
■裾調整ゴム仕様 ■胸、脇にメッシュ使用  
■裾端縫製/マジックテープ  
■ペン差し/左袖 ■パンツ部/1タック

サイズ 肩幅 袖丈 バスト ウエスト 股下 通身長  
S 43 21/54 105 84 70 157-162  
M 45 22/55 110 89 73 162-167  
L 47 23/56 115 94 76 167-172  
LL 49 24/60 120 99 79 172-177  
3L 51 25/62 125 104 82 177-182  
4L 53 26/64 130 109 85 182-187  
5L 55 27/66 135 114 88 187-192

## 1-1130 ツツキ服

マリンブルー [MB]



組合価格 1-1130  
¥3,700 ¥3,996(税込)

素材 綿100% (メッシュ素材/ポリエステル100%)  
¥8,700+消費税  
(3Lは一割, 4L以上は二割アップ)  
特長/胸・脇部分メッシュ入り

■袖口(カフス)/マジックテープ  
■フロントファスナー/コイル(スライダー:金)  
■裾調整ゴム仕様 ■胸、脇にメッシュ使用  
■裾端縫製/マジックテープ  
■ペン差し/左袖 ■パンツ部/1タック

サイズ 肩幅 袖丈 バスト ウエスト 股下 通身長  
S 43 21/54 105 84 70 157-162  
M 45 22/55 110 89 73 162-167  
L 47 23/56 115 94 76 167-172  
LL 49 24/60 120 99 79 172-177  
3L 51 25/62 125 104 82 177-182  
4L 53 26/64 130 109 85 182-187  
5L 55 27/66 135 114 88 187-192

吸汗速乾シリーズ

ベストセラー

## 1-1180 ツツキ服

オレンジ [OR]



組合価格  
¥4,400  
¥4,752(税込)

素材 綿70%・ポリエステル30%  
(メッシュ素材/ポリエステル100%)  
¥10,400+消費税  
(3Lは一割, 4L以上は二割アップ)  
特長/吸汗速乾  
シキボウ TREHACOOL®使用  
アクアステルスメッシュ®使用

■袖口(カフス)、帯出し/マジックテープ  
■フロントファスナー/コイル(スライダー:金)  
■袖口(カフス) ■裾端縫製/マジックテープ  
■ズボンサイドファスナー/コイル(スライダー:金)  
■裾調整ゴム仕様 ■胸、脇にメッシュ使用  
■裾端縫製/マジックテープ  
■ペン差し/左袖 ■パンツ部/1タック

サイズ 肩幅 袖丈 バスト ウエスト 股下 通身長  
S 44 54 110 90 72 157-162  
M 46 56 114 94 74 162-167  
L 48 58 118 98 76 167-172  
LL 50 60 122 102 78 172-177  
3L 52 62 126 106 80 177-182  
4L 54 64 130 110 82 182-187  
5L 56 66 134 114 84 187-192

## 1-2300 ツツキ服

スカイブルー [SB]



組合価格  
¥4,500  
¥4,860(税込)

素材 ポリエステル65%・綿35%  
¥10,600+消費税  
(3Lは一割, 4L以上は二割アップ)  
特長/サバービア®使用

■袖口(カフス)、右胸ポケットフラップ、ズボンサイドポケットフラップ、裾端縫製/マジックテープ  
■フロントファスナー/コイル(スライダー:金)  
■ズボンサイドファスナー/コイル(スライダー:金)  
■裾調整ゴム仕様 ■背中メッシュ使用  
■裾端縫製/マジックテープ  
■ペン差し/左袖 ■パンツ部/1タック

サイズ 肩幅 袖丈 バスト ウエスト 股下 通身長  
S 44 54 110 90 72 157-162  
M 46 56 114 94 74 162-167  
L 48 58 118 98 76 167-172  
LL 50 60 122 102 78 172-177  
3L 52 62 126 106 80 177-182  
4L 54 64 130 110 82 182-187  
5L 56 66 134 114 84 187-192

## 1-2301 半袖ツツキ服

ネイビーブルー [NB]



組合価格  
¥4,300  
¥4,644(税込)

素材 ポリエステル65%・綿35%  
¥10,200+消費税  
(3Lは一割, 4L以上は二割アップ)  
特長/サバービア®使用

■袖口(カフス)、右胸ポケットフラップ、ズボンサイドポケットフラップ、裾端縫製/マジックテープ  
■フロントファスナー/コイル(スライダー:金)  
■ズボンサイドファスナー/コイル(スライダー:金)  
■裾調整ゴム仕様 ■背中メッシュ使用  
■裾端縫製/マジックテープ  
■ペン差し/左袖 ■パンツ部/1タック

サイズ 肩幅 袖丈 バスト ウエスト 股下 通身長  
S 44 21 110 86 72 157-162  
M 46 22 114 90 74 162-167  
L 48 23 118 94 76 167-172  
LL 50 24 122 98 78 172-177  
3L 52 25 126 102 80 177-182  
4L 54 26 130 106 82 182-187  
5L 56 27 134 114 84 187-192

## 1-8201 EX半袖ツツキ服

オレンジ [OR]



組合価格  
¥4,500  
¥4,860(税込)

素材 綿60%・ポリエステル40%  
¥10,500+消費税  
(3Lは一割, 4L以上は二割アップ)  
特長/吸汗速乾  
ユニカレーディング Espinex EX使用

■ズボンサイドポケットフラップ、帯出し/マジックテープ  
■フロントファスナー/コイル(スライダー:金)  
■袖口(カフス) ■裾端縫製/マジックテープ  
■ズボンサイドファスナー/コイル(スライダー:金)  
■裾調整ゴム仕様 ■ペン差し/左袖  
■裾端縫製/マジックテープ  
■ペン差し/左袖 ■パンツ部/1タック

サイズ 肩幅 袖丈 バスト ウエスト 股下 通身長  
S 44 21 110 86 72 157-162  
M 46 22 114 90 74 162-167  
L 48 23 118 94 76 167-172  
LL 50 24 122 98 78 172-177  
3L 52 25 126 102 80 177-182  
4L 54 26 130 106 82 182-187  
5L 56 27 134 110 84 187-192

## 1-1050 半袖ツツキ服

アースグリーン [EG]



組合価格 1-1050  
¥3,900 ¥4,212(税込)

素材 綿100% (メッシュ素材/ポリエステル100%)  
¥9,200+消費税  
(3Lは一割, 4L以上は二割アップ)  
特長/胸・脇部分メッシュ入り

■袖口(カフス)/マジックテープ  
■フロントファスナー/コイル(スライダー:金)  
■裾調整ゴム仕様 ■胸、脇にメッシュ使用  
■裾端縫製/マジックテープ  
■ペン差し/左袖 ■パンツ部/1タック

サイズ 肩幅 袖丈 バスト ウエスト 股下 通身長  
S 45 20/53 105 83 70 157-162  
M 47 21/55 110 88 73 162-167  
L 49 22/57 115 93 76 167-172  
LL 51 23/59 120 98 79 172-177  
3L 53 24/61 125 103 82 177-182  
4L 55 25/63 130 108 85 182-187  
5L 57 26/65 135 113 88 187-192

## 1-1150 ツツキ服

ネイビーブルー [NB]



組合価格 1-1150  
¥4,000 ¥4,320(税込)

素材 綿100% (メッシュ素材/ポリエステル100%)  
¥9,500+消費税  
(3Lは一割, 4L以上は二割アップ)  
特長/胸・脇部分メッシュ入り

■袖口(カフス)、帯出し/マジックテープ  
■フロントファスナー/コイル(スライダー:金)  
■裾調整ゴム仕様 ■胸、脇にメッシュ使用  
■裾端縫製/マジックテープ  
■ペン差し/左袖 ■パンツ部/1タック

サイズ 肩幅 袖丈 バスト ウエスト 股下 通身長  
S 45 20/53 105 83 70 157-162  
M 47 21/55 110 88 73 162-167  
L 49 22/57 115 93 76 167-172  
LL 51 23/59 120 98 79 172-177  
3L 53 24/61 125 103 82 177-182  
4L 55 25/63 130 108 85 182-187  
5L 57 26/65 135 113 88 187-192



**12-KM-253**  
半袖ツツキ服

組合価格  
¥4,300  
¥4,644(税込)

ポリエステル60%・綿40%  
(メッシュ素材/ポリエステル100%)

¥10,000+消費税  
(3Lは一部、4L以上は二割アップ)  
特長/クラサマーUV使用  
アクアステルスメッシュ使用  
帯電防止織物使用

■フロントファスナー/コイル(スライダー・金属)  
■胸ポケットファスナー/コイル(スライダー・金属)  
■裾等ゴム仕様 ■胸、脇にメッシュ使用  
■ベンツ差し/左袖 ■パンツ部/1タック

サイズ 肩幅 袖丈 バスト ウエスト 股下 連身身長  
S 48 23 110 86 74 157-162  
M 50 24 114 90 76 162-167  
L 52 25 118 94 78 167-172  
LL 54 26 122 98 80 172-177  
3L 56 27 126 102 82 177-182  
4L 58 28 130 106 84 182-187  
5L 60 29 134 110 86 187-192

生地:薄 厚

商品重量 約0.55kg (LLサイズ計測)

帯電防止

ロイヤルブルー (RB)

シルバーグレー (SG)

ネイビーブルー (NB)

**12-KM-254**  
ツツキ服

組合価格  
¥4,700  
¥5,076(税込)

ポリエステル60%・綿40%  
(メッシュ素材/ポリエステル100%)

¥11,000+消費税  
(3Lは一部、4L以上は二割アップ)  
特長/クラサマーUV使用  
アクアステルスメッシュ使用  
帯電防止織物使用

■袖口(カフス)/マジックテープ  
■フロントファスナー/コイル(スライダー・金属)  
■胸ポケットファスナー/コイル(スライダー・金属)  
■裾等ゴム仕様 ■胸、脇にメッシュ使用  
■ベンツ差し/左袖 ■パンツ部/1タック

サイズ 肩幅 袖丈 バスト ウエスト 股下 連身身長  
S 48 54 110 86 74 157-162  
M 50 56 114 90 76 162-167  
L 52 58 118 94 78 167-172  
LL 54 60 122 98 80 172-177  
3L 56 62 126 102 82 177-182  
4L 58 64 130 106 84 182-187  
5L 60 66 134 110 86 187-192

生地:薄 厚

商品重量 約0.60kg (LLサイズ計測)

帯電防止

ネイビーブルー (NB)

シルバーグレー (SG)

ロイヤルブルー (RB)

**21-1411**  
半袖ツツキ服

組合価格  
¥6,200  
¥6,696(税込)

ポリエステル65%・綿35%

オープン価格  
(3Lは一部、4L以上は二割アップ)  
特長/サバミアン使用  
金属ファスナー使用  
吸汗速乾  
帯電防止織物使用  
ディッキーズロゴ入り金属ボタン使用

■フロントファスナー/金属(スライダー・金属)  
■ベンツ差し/左袖 ■袖元/ドットボタン(金属)  
■胸ポケットファスナー/金属(スライダー・金属)  
■裾等ゴム仕様 ■胸、脇にメッシュ使用  
■ベンツ差し/左袖 ■パンツ部/1タック

サイズ 肩幅 袖丈 バスト ウエスト 股下 連身身長  
S 46 21 110 100 72 157-162  
M 48 22 114 104 74 162-167  
L 50 23 118 108 76 167-172  
LL 52 24 122 112 78 172-177  
3L 54 25 126 116 80 177-182  
4L 56 26 130 120 82 182-187  
5L 58 27 134 124 84 187-192

生地:薄 厚

商品重量 約0.65kg (LLサイズ計測)

帯電防止

アーミーグリーン (AG)

ブラウン (BW)

チャコールグレー (G2)

ネイビーブルー (NB)

オレンジ (OR)

レッド (RE)

**21-1311**  
春夏長袖ツツキ服

組合価格  
¥7,500  
¥8,100(税込)

ポリエステル65%・綿35%

オープン価格  
(3Lは一部、4L以上は二割アップ)  
特長/金属ファスナー使用  
帯電防止織物使用

■袖口(カフス)/ズボンサイドポケットフラップ/マジックテープ  
■フロントファスナー/金属(スライダー・金属)  
■胸ポケットファスナー/金属(スライダー・金属)  
■ズボンサイドポケットファスナー/金属(スライダー・金属)  
■裾等ゴム仕様 ■胸、脇にメッシュ使用  
■ベンツ差し/左袖 ■ドットボタン(金属)  
■パンツ部/1タック

サイズ 肩幅 袖丈 バスト ウエスト 股下 連身身長  
S 46 54 110 100 72 157-162  
M 48 56 114 104 74 162-167  
L 50 58 118 108 76 167-172  
LL 52 60 122 112 78 172-177  
3L 54 62 126 116 80 177-182  
4L 56 64 130 120 82 182-187  
5L 58 66 134 124 84 187-192

生地:薄 厚

商品重量 約0.60kg (LLサイズ計測)

帯電防止

オーディ (OD)

カーキ (K2)

ネイビーブルー (NB)

**21-1312**  
半袖ツツキ服

組合価格  
¥7,000  
¥7,560(税込)

綿50%・ポリエステル50%

オープン価格  
(3Lは一部、4L以上は二割アップ)  
特長/金属ファスナー使用

■フロントファスナー/金属(スライダー・金属)  
■胸ポケットファスナー/金属(スライダー・金属)  
■ズボンサイドポケットファスナー/金属(スライダー・金属)  
■裾等ゴム仕様 ■胸、脇にメッシュ使用  
■ベンツ差し/左袖 ■ドットボタン(金属)  
■パンツ部/1タック

サイズ 肩幅 袖丈 バスト ウエスト 股下 連身身長  
S 46 21 110 96 72 157-162  
M 48 22 114 100 74 162-167  
L 50 23 118 104 76 167-172  
LL 52 24 122 108 78 172-177  
3L 54 25 126 112 80 177-182  
4L 56 26 130 116 82 182-187  
5L 58 27 134 120 84 187-192

生地:薄 厚

商品重量 約0.55kg (LLサイズ計測)

帯電防止

ブラック (BC)

アーミーグリーン (AG)

ネイビーブルー (NB)

マリブルー (MB)

**1-1190**  
抗菌ツツキ服

組合価格  
¥4,500  
¥4,860(税込)

ポリエステル55%・綿45%  
(メッシュ素材/ポリエステル100%)

¥10,600+消費税  
(3Lは一部、4L以上は二割アップ)  
特長/シキボウ「ROOM DRY」生地使用  
らくぷり(らくらくプリーツ)  
帯電防止織物使用

■袖口(カフス)、左胸ポケット フラップ、両袖出し、腰帯留め、マジックテープ  
■フロントファスナー/コイル(スライダー・金属)  
■胸ポケットファスナー/コイル(スライダー・金属)  
■裾等ゴム仕様 ■胸、脇にメッシュ使用  
■ベンツ差し/左袖 ■パンツ部/1タック

サイズ 肩幅 袖丈 バスト ウエスト 股下 連身身長  
S 44 54 110 90 72 157-162  
M 46 56 114 94 74 162-167  
L 48 58 118 98 76 167-172  
LL 50 60 122 102 78 172-177  
3L 52 62 126 106 80 177-182  
4L 54 64 130 110 82 182-187  
5L 56 66 134 114 84 187-192

生地:薄 厚

商品重量 約0.65kg (LLサイズ計測)

帯電防止

カーキ (K2)

ネイビーブルー (NB)

マリブルー (MB)

**1-8710**  
ストライプツツキ服

組合価格  
¥4,600  
¥4,968(税込)

綿65%・ポリエステル35%

¥10,800+消費税  
(3Lは一部、4L以上は二割アップ)  
特長/帯電防止織物使用

■袖口(カフス)、ズボンサイドポケットフラップ、腰帯留め、両袖出し、マジックテープ  
■フロントファスナー/コイル(スライダー・金属)  
■胸ポケットファスナー/コイル(スライダー・金属)  
■裾等ゴム仕様 ■胸、脇にメッシュ使用  
■ベンツ差し/左袖 ■パンツ部/1タック

サイズ 肩幅 袖丈 バスト ウエスト 股下 連身身長  
S 44 54 110 90 72 157-162  
M 46 56 114 94 74 162-167  
L 48 58 118 98 76 167-172  
LL 50 60 122 102 78 172-177  
3L 52 62 126 106 80 177-182  
4L 54 64 130 110 82 182-187  
5L 56 66 134 114 84 187-192

生地:薄 厚

商品重量 約0.55kg (LLサイズ計測)

帯電防止

ネイビーブルー (NB)

グレー (G1)

カーキ (K2)

マリブルー (MB)

**1-8701**  
ストライプ半袖ツツキ服

組合価格  
¥4,400  
¥4,752(税込)

綿65%・ポリエステル35%

¥10,300+消費税  
(3Lは一部、4L以上は二割アップ)

■ズボンサイドポケットフラップ、腰帯留め、両袖出し、マジックテープ  
■フロントファスナー/コイル(スライダー・金属)  
■胸ポケットファスナー/コイル(スライダー・金属)  
■裾等ゴム仕様 ■胸、脇にメッシュ使用  
■ベンツ差し/左袖 ■パンツ部/1タック

サイズ 肩幅 袖丈 バスト ウエスト 股下 連身身長  
S 44 21 110 90 72 157-162  
M 46 22 114 94 74 162-167  
L 48 23 118 98 76 167-172  
LL 50 24 122 102 78 172-177  
3L 52 25 126 106 80 177-182  
4L 54 26 130 110 82 182-187  
5L 56 27 134 114 84 187-192

生地:薄 厚

商品重量 約0.50kg (LLサイズ計測)

帯電防止

マリブルー (MB)

グレー (G1)

カーキ (K2)

ネイビーブルー (NB)

**1-8301**  
半袖ツツキ服

組合価格  
¥4,600  
¥4,968(税込)

綿65%・ポリエステル35%  
(メッシュ素材/ポリエステル100%)

¥10,900+消費税  
(3Lは一部、4L以上は二割アップ)  
特長/腰帯留め入り抗菌メッシュ使用  
強力三重織物

■胸ポケットフラップ/マジックテープ  
■フロントファスナー/コイル(スライダー・金属)  
■裾等ゴム仕様 ■胸、脇にメッシュ使用  
■ベンツ差し/左袖 ■パンツ部/1タック

サイズ 肩幅 袖丈 バスト ウエスト 股下 連身身長  
S 44 21 110 90 72 157-162  
M 46 22 114 94 74 162-167  
L 48 23 118 98 76 167-172  
LL 50 24 122 102 78 172-177  
3L 52 25 126 106 80 177-182  
4L 54 26 130 110 82 182-187  
5L 56 27 134 114 84 187-192

生地:薄 厚

商品重量 約0.55kg (LLサイズ計測)

帯電防止

レッド (RE)

マリブルー (MB)

ネイビーブルー (NB)

シルバーグレー (SG)

**1-5700**  
ツツキ服

組合価格  
¥3,900  
¥4,212(税込)

綿65%・ポリエステル35%

¥9,150+消費税  
(3Lは一部、4L以上は二割アップ)  
特長/クラボウ ムービンカット®

■袖口(カフス)、両袖出し、腰帯留め、両袖出し、マジックテープ  
■フロントファスナー/コイル(スライダー・金属)  
■胸ポケットファスナー/コイル(スライダー・金属)  
■裾等ゴム仕様 ■胸、脇にメッシュ使用  
■ベンツ差し/左袖 ■パンツ部/1タック

サイズ 肩幅 袖丈 バスト ウエスト 股下 連身身長  
S 46 53 114 90 72 157-162  
M 48 55 118 94 74 162-167  
L 50 57 122 98 76 167-172  
LL 52 59 126 102 78 172-177  
3L 54 61 130 106 80 177-182  
4L 56 63 134 110 82 182-187  
5L 58 65 138 114 84 187-192

生地:薄 厚

商品重量 約0.65kg (LLサイズ計測)

帯電防止

ブルー (BL)

スカイブルー (SB)

アーミーグリーン (AG)

ネイビーブルー (NB)

**1-1160**  
ツツキ服

組合価格  
¥4,000  
¥4,320(税込)

綿100%  
(メッシュ素材/ポリエステル100%)

¥9,400+消費税  
(3Lは一部、4L以上は二割アップ)  
特長/脇とアームホール部分メッシュ入り  
強力三重織物

■袖口(カフス)、胸ポケットフラップ、両袖出し、マジックテープ  
■フロントファスナー/コイル(スライダー・金属)  
■胸ポケットファスナー/コイル(スライダー・金属)  
■裾等ゴム仕様 ■胸、脇にメッシュ使用  
■ベンツ差し/左袖 ■パンツ部/1タック

サイズ 肩幅 袖丈 バスト ウエスト 股下 連身身長  
S 44 54 108 86 74 157-162  
M 46 56 112 90 76 162-167  
L 48 58 116 94 78 167-172  
LL 50 60 120 98 80 172-177  
3L 52 62 124 102 82 177-182  
4L 54 64 128 106 84 182-187  
5L 56 66 132 110 86 187-192

生地:薄 厚

商品重量 約0.75kg (LLサイズ計測)

帯電防止

ネイビーブルー (NB)

ホワイト (WH)

スカイブルー (SB)

ネイビーブルー (NB)

マリブルー (MB)

ブルー (BL)

**1-5900**  
ツツキ服

組合価格  
¥4,500  
¥4,860(税込)

綿65%・ポリエステル35%  
(メッシュ素材/ポリエステル100%)

¥10,450+消費税  
(3Lは一部、4L以上は二割アップ)  
特長/クラボウ ムービンカット®  
腰・背ヨーク部分メッシュ入り  
強力三重織物

■袖口(カフス)、腰帯留め、両袖出し、マジックテープ  
■フロントファスナー/コイル(スライダー・金属)  
■胸ポケットファスナー/コイル(スライダー・金属)  
■裾等ゴム仕様 ■胸、脇にメッシュ使用  
■ベンツ差し/左袖 ■パンツ部/1タック

サイズ 肩幅 袖丈 バスト ウエスト 股下 連身身長  
S 46 53 114 94 72 157-162  
M 48 55 118 98 74 162-167  
L 50 57 122 102 76 167-172  
LL 52 59 126 106 78 172-177  
3L 54 61 130 110 80 177-182  
4L 56 63 134 114 82 182-187  
5L 58 65 138 118 84 187-192

生地:薄 厚

商品重量 約0.65kg (LLサイズ計測)

帯電防止

スカイブルー (SB)

ネイビーブルー (NB)

マリブルー (MB)

ブルー (BL)

**1-1511**  
半袖ツツキ服

組合価格  
¥5,800  
¥6,264(税込)

綿50%・ポリエステル50%

オープン価格  
(3Lは一部、4L以上は二割アップ)  
特長/自身をリラックス状態をサポートする  
ファイテン製 アクアチン含浸テープ  
採用(袖、袖口)  
シキボウすだれ織り®使用  
吸汗速乾

■胸ポケットフラップ、両袖出し、マジックテープ  
■フロントファスナー/コイル(スライダー・金属)  
■裾等ゴム仕様 ■胸、脇にメッシュ使用  
■ベンツ差し/左袖 ■パンツ部/1タック

サイズ 肩幅 袖丈 バスト ウエスト 股下 連身身長  
S 44 21 110 90 72 157-162  
M 46 22 114 94 74 162-167  
L 48 23 118 98 76 167-172  
LL 50 24 122 102 78 172-177  
3L 52 25 126 106 80 177-182  
4L 54 26 130 110 82 182-187  
5L 56 27 134 114 84 187-192

生地:薄 厚

商品重量 約0.50kg (LLサイズ計測)

帯電防止

チャコールグレー (G2)

マリブルー (MB)

ネイビーブルー (NB)

**1-3651**  
半袖ツツキ服

組合価格  
¥3,300  
¥3,564(税込)

綿60%・ポリエステル40%  
(メッシュ素材/ポリエステル100%)

¥7,750+消費税  
(3Lは一部、4L以上は二割アップ)  
特長/日清紡CVC使用  
前身頃・後身頃メッシュ

■胸ポケットフラップ/マジックテープ  
■フロントファスナー/コイル(スライダー・金属)  
■裾等ゴム仕様 ■胸、脇にメッシュ使用  
■ベンツ差し/左袖 ■パンツ部/1タック

サイズ 肩幅 袖丈 バスト ウエスト 股下 連身身長  
S 48 21 114 94 72 157-162  
M 50 22 118 98 74 162-167  
L 52 23 122 102 76 167-172  
LL 54 24 126 106 78 172-177  
3L 56 25 130 110 80 177-182  
4L 58 26 134 114 82 182-187  
5L 60 27 138 118 84 187-192

生地:薄 厚

商品重量 約0.75kg (LLサイズ計測)

帯電防止

マリブルー (MB)

スカイブルー (SB)

ブルー (BL)

**9-4010**  
シートカバー

オープン価格  
組合価格  
¥600  
¥648(税込)

てんけん君  
マーク入り

色・素材などは  
指定できません。

自動車のシートに掛けるだけの簡単シートカバーです。大型ですすでトラックから普通乗用車まで、いろんなタイプのシートに対応できます。

発売元  
愛媛県自動車整備商工組合  
松山市森松町1075-2  
TEL 089-956-7677  
FAX 089-914-8412

※印刷色につき、実際の製品の色と多少異なる場合があります。

ツツキ服参考適合サイズ

身長 (cm)	157	162	167	172	177	182	187	192
ウエスト (cm)	S	M	L	LL	3L	4L	5L	
	70-75	75-80	80-85	85-90	90-95	95-100	100-105	
	172	177	182					

※品番により多少  
サイズ構成が異なって  
おります。

発注は10枚単位  
で承ります







RO-890 長袖 9,800円+消費税

組合員価格 (本体) ¥3,900 (税込) ¥4,212



RO-891 半袖 9,800円+消費税

組合員価格 (本体) ¥3,900 (税込) ¥4,212



RO-118 11,300円+消費税

組合員価格 (本体) ¥4,600 (税込) ¥4,968



PS-121 9,300円+消費税

組合員価格 (本体) ¥3,700 (税込) ¥3,996



921 長袖 7,800円+消費税

組合員価格 (本体) ¥3,100 (税込) ¥3,348



RO-890, RO-891 共通. 世界が認める安心・安全の証 [エコテックス・スタンダード100]. 素材品質の信頼性. 有害物質検査済. 主な規制対象物質.

EK-181 半袖 10,800円+消費税

組合員価格 (本体) ¥4,300 (税込) ¥4,644



261 10,500円+消費税

組合員価格 (本体) ¥3,600 (税込) ¥3,888



S-21 (921の半袖バージョン) 7,800円+消費税

組合員価格 (本体) ¥3,100 (税込) ¥3,348



VALUE ITEM

S-02 半袖 7,000円+消費税

組合員価格 (本体) ¥2,500 (税込) ¥2,700



S-03 半袖 7,000円+消費税

組合員価格 (本体) ¥2,500 (税込) ¥2,700



S-04 長袖 7,300円+消費税

組合員価格 (本体) ¥2,800 (税込) ¥3,024



S-05 長袖 7,300円+消費税

組合員価格 (本体) ¥2,900 (税込) ¥3,132



913 半袖 8,200円+消費税

組合員価格 (本体) ¥3,300 (税込) ¥3,564



Size charts for RO-890, RO-891, RO-118, PS-121, 921, EK-181, S-21, S-02, S-03, S-04, S-05, 913. Columns include size (S, M, L, LL, 3L, 4L, 5L, 6L, 8L, 10L), chest, waist, sleeve length, and inseam measurements in cm.

愛媛県自動車整備商工組合. TEL.(089)956-7677. FAX.(089)914-8412. ●NT-01単体の場合は5枚以上の出荷となります。

ATTENTION! ●ツナギ服は4L ¥500, 5L ¥1,500, B体 ¥2,000 (本体価格) アップとなります。 ●印刷の都合上、商品写真と実際の商品カラーとは多少異なっている場合があります。



サイズ D M~4L #1618-050

## 七分丈ツナギ

オイル交換等の作業時に袖口が汚れる為、袖口を捲く手間を省くためのツナギ服。

#1618-050 (ネイビー)



**NEW**

3W COLLAR  
ヒノマルカット

生地の厚さ  
1 2 3 4 5

組合員価格 **¥7,090**+消費税  
4Lは2割アップ

組合員価格 **¥3,000** (税抜)  
(税込¥3,240)

素材 カツラギ/綿100%  
●右胸携帯電話ポケット  
●袖口マジックテープ  
●フラップ裏樹脂ボタン  
●背中ノーフォーク  
●バックポケット2

サイズ M~4L #3910-050 #3911-050 #3912-050

## 七分丈ツナギ

ビーチ起毛

#3910-050 (アーミーグリーン) #3911-050 (ブルー) #3912-050 (グレー)



**NEW**

3W COLLAR  
ヒノマルカット

生地の厚さ  
1 2 3 4 5

組合員価格 **¥10,580**+消費税  
4Lは2割アップ

組合員価格 **¥4,400** (税抜)  
(税込¥4,752)

素材 ポリリン/ポリエステル65%・綿35%  
●右脇コインポケット  
●右脇カーゴポケット  
●ウエスト調整ベルト(マジックテープ)  
●ドライメッシュ(ノーフォーク肩裏・両脇ヒザ裏)  
●バックポケット2

サイズ D M~5L #1611 #1612 #1614 #1618

#1611 (ブルー) #1612 (ブルーグレー) #1614 (グリーンブルー) #1618 (ネイビー)



3W COLLAR  
ヒノマルカット

生地の厚さ  
1 2 3 4 5

組合員価格 **¥7,090**+消費税  
4L・5Lは2割アップ

組合員価格 **¥3,000** (税抜)  
(税込¥3,240)

素材 カツラギ/綿100%  
●右胸携帯電話ポケット  
●袖口マジックテープ  
●フラップ裏樹脂ボタン  
●背中ノーフォーク  
●バックポケット2

サイズ D M~5L #650

#650 (ブルー)



**ザ・パワーツイル**  
すり切れ強度比較(平面磨耗テスト)

- ザ・パワーツイル 4,000回
- ポリエステル65%・綿35%ツイル 4,000回
- 綿100%素材 2,000回

帯電防止素材  
Japan QUALITY 国内染色・国内縫製

生地の厚さ  
1 2 3 4 5

組合員価格 **¥13,600**+消費税  
4L・5Lは2割アップ

組合員価格 **¥5,700** (税抜)  
(税込¥6,156)

素材 ザ・パワーツイル/ポリエステル75%・綿25%  
●脇タブ(ウエスト調整)  
●袖口・フラップ裏・脇/マジックテープ  
●ビスポケット深め ●フラップ引き手付き  
●背中ノーフォーク ●バックポケット2

サイズ D S~4L #321 #322 #323

#321 (ブルー) #322 (シルバークレー) #323 (サックスブルー)



静電気帯電防止 JIS T8116適合

再生PET繊維 50%  
エコマーク認定番号 041030589

ヒノマルカット  
リビストレッチカット

生地の厚さ  
1 2 3 4 5

組合員価格 **¥13,290**+消費税  
4Lは2割アップ

組合員価格 **¥5,600** (税抜)  
(税込¥6,048)

素材 ドリル/ポリエステル65% (再生PET繊維55%)・綿35%  
●袖口樹脂ボタン  
●フラップ裏マジックテープ

サイズ D S~5L #711 #712 #713 #714 #715 #716 #717 #719

#711 (ブルー) #713 (レッド) #714 (グレー) #715 (アーミーグリーン)



見返し ブルー配色 #712のみ  
背中ノーフォーク ブルー配色 #712のみ

ヒノマルカット  
リビストレッチカット

生地の厚さ  
1 2 3 4 5

組合員価格 **¥7,860**+消費税  
4L・5Lは2割アップ

組合員価格 **¥3,300** (税抜)  
(税込¥3,564)

素材 ドリル/ポリエステル65%・綿35%  
●右胸携帯電話ポケット  
●袖口マジックテープ  
●フラップ裏樹脂ボタン  
●背中ノーフォーク(#712のみブルーの配色)  
●バックポケット2

S対応品 #713 #716 #717

サイズ 1 S~4L #3-001

#3-001 (ブルー)



脇、背中ノーフォークメッシュ

生地の厚さ  
1 2 3 4 5

組合員価格 **¥10,400**+消費税  
4L 572円UP(+税)

組合員価格 **¥4,400** (税抜)  
(税込¥4,752)

素材 カツラギ/綿100%  
●腰/脇ゴム  
●脇メッシュ  
●背中ノーフォークメッシュ

サイズ 2 M~4L・BM・BL・B2L・BLX #3-008

#3-008 (サックス)



Japan QUALITY 国内染色・国内縫製

生地の厚さ  
1 2 3 4 5

組合員価格 **¥11,600**+消費税  
4Lサイズ572円UP(+税)  
BM、BL、B2Lサイズ1,143円UP(+税)  
BXLサイズ1,715円UP(+税)

組合員価格 **¥4,900** (税抜)  
(税込¥5,292)

素材 カツラギ/綿100%  
●腰/脇ゴム  
●袖口/マジックテープ  
●脇メッシュ  
●背中ノーフォーク

サイズ M~3L #3706-001 #3706-002 #3706-003 #3706-004

#3706-001 (蛍光イエロー) #3706-002 (蛍光オレンジ) #3706-003 (ネイビー) #3706-004 (イエロー)



収納袋付

SAFETY RAIN SUITS SUCUDO  
セーフティレインスーツ スクード

素材 ポリエステル100%/PVCラミネート・ポリエステル100%

耐水圧 10,000mmH<sub>2</sub>O

組合員価格 **¥5,000** (税抜)  
(税込¥5,400)

サイズ	適応身長	適応胸囲	適応腕囲
M	160~165	84~92	72~80
L	165~170	90~98	78~88
LL	170~175	96~104	86~96
3L	175~180	102~110	94~104

サイズ	標準身長	袖丈	肩巾	バスト	ウエスト	ズボン丈	股下	袖丈	七分袖丈
S	162	142	45	106	90	99	69	53	/
M	167	147	47	110	95	102	72	55	40
L	172	152	49	114	100	105	75	57	40
LL	178	158	51	118	105	108	78	59	40
3L	184	164	53	122	110	111	81	61	44
4L	192	172	57	130	118	116	86	63	46
5L	201	181	64	154	140	122	92	66	/

サイズ	標準身長	袖丈	肩巾	バスト	ウエスト	ズボン丈	股下	袖丈	七分袖丈
M	168	148	51	114	102	97	70	41	
L	173	153	53	118	106	100	72	41	
LL	178	158	55	122	110	103	74	41	
3L	183	163	57	126	114	106	76	45	
4L	188	168	59	130	118	109	79	47	

サイズ	標準身長	袖丈	肩巾	バスト	ウエスト	ズボン丈	股下	袖丈	七分袖丈
M	163	149	50	112	97	70	56		
L	168	154	51	116	101	73	58		
LL	173	159	52	120	105	76	60		
3L	178	164	53	124	109	79	62		
4L	183	169	54	128	113	82	64		
BM	163	151	50	114	104	70	58		
BL	168	156	51	118	108	73	59		
B2L	173	161	52	122	111	76	60		
BXL	178	166	53	126	115	79	61		

サイズ種類は各々に記載しております。  
サイズは表からご覧ください  
サイズの種類はこちらに記載されております



サイズ M~4L #3910 #3911 #3912

#3910(アーマーグリーン) #3911(ブルー) #3912(グレー)



生地の厚さ  
1 2 3 4 5

素材 ポリエステル65%・綿35%

- 右脇コインポケット
- 右脇カーゴポケット
- ウエスト調整ベルト(マジックテープ)
- ドライメッシュ(ノーフォーク肩裏・両脇ヒザ裏)
- 袖口・フラップ裏マジックテープ
- バックポケット2

組合員価格  
¥4,400(税抜)  
(税込¥4,752)

4Lは2割アップ

サイズ D M~4L #671 #672 #673

#671(ミッドナイトブルー) #672(ダークオリーブグリーン) #673(ダークカーキ) 帯電防止素材



生地の厚さ  
1 2 3 4 5

素材 シヤミラントロ / テトロン70%・綿30%

- 袖口・フラップ裏マジックテープ
- バックポケット2
- サイドメッシュ

組合員価格  
¥6,200(税抜)  
(税込¥6,696)

4Lは2割アップ

サイズ D M~4L #1560 #1590

#1560(トップグレー) #1590(ラベンダーブルー)



生地の厚さ  
1 2 3 4 5

素材 シーティング / 綿60%・ポリエステル40%

- 右胸携帯電話ポケット
- アームホール
- 脇下メッシュ
- 両ひざあて布

組合員価格  
¥3,700(税抜)  
(税込¥3,996)

4Lは2割アップ

サイズ D S~5L #162 #163 #168

#162(ブルーグレー) #163(ブルー) #168(グリーンブルー)



生地の厚さ  
1 2 3 4 5

素材 カツラギ / 綿100%

- バックポケット2
- サイドメッシュ

組合員価格  
¥4,000(税抜)  
(税込¥4,320)

4L・5Lは2割アップ

サイズ M~4L #39100 #39110 #39120

#39100(アーマーグリーン) #39110(ブルー) #39120(グレー)



生地の厚さ  
1 2 3 4 5

素材 ポリエステル65%・綿35%

- 右脇コインポケット
- 右脇カーゴポケット
- ウエスト調整ベルト(マジックテープ)
- ドライメッシュ(ノーフォーク肩裏・両脇ヒザ裏)
- バックポケット2

組合員価格  
¥4,400(税抜)  
(税込¥4,752)

4Lは2割アップ

SUN DISK White Arrow  
http://www.sundisk.co.jp  
禁煙日の丸繊維

# SPRING SUMMER COLLECTION 2017

サイズ D M~4L #7110 #7120 #7130 #7140 #7150 #7160 #7170 #7190



生地の厚さ  
1 2 3 4 5

素材 ドリル / ポリエステル65%・綿35%

- 右胸携帯電話ポケット
- フラップ裏樹脂ボタン
- 背中ノーフォーク(#7120のみブルーの配色)
- バックポケット2

組合員価格  
¥3,300(税抜)  
(税込¥3,564)

4Lは2割アップ

サイズ D M~5L #16110 #16120 #16140 #16180



生地の厚さ  
1 2 3 4 5

素材 カツラギ / 綿100%

- 右胸携帯電話ポケット
- フラップ裏樹脂ボタン
- 背中ノーフォーク
- バックポケット2

組合員価格  
¥3,000(税抜)  
(税込¥3,240)

4L・5Lは2割アップ

サイズ D M~5L #65000

■身体の動きにフィットした適度なストレッチ&ストレッチバック

■形状安定性に優れ、洗濯、アイロンに手間いらず

#65000(ブルー)

両胸ポケットファスナー付き

脇タブ(ウエスト調整)

帯電防止素材

ザ・パワーツイル

すり切れ強度比較(平面磨耗テスト)

- ポリエステル65%・綿35%ツイル 4,000回
- 綿100%素材 2,000回

素材 ザ・パワーツイル / ポリエステル75%・綿25%

- 脇タブ(ウエスト調整)
- ビスポケット深め
- フラップ引き手付き
- 背中ノーフォーク
- バックポケット2

組合員価格  
¥5,700(税抜)  
(税込¥6,156)

4L・5Lは2割アップ

サイズ	標準身長	総丈	肩巾	バスト	ウエスト	ズボン丈	股下	袖丈	平袖丈
S	162	142	45	106	90	99	69	53	24
M	167	147	47	110	95	102	72	55	24
L	172	152	49	114	100	105	75	57	24
LL	178	158	51	118	105	108	78	59	24
3L	184	164	53	122	110	111	81	61	25
4L	192	172	57	130	118	116	86	63	25
5L	201	181	64	154	140	122	92	66	25

サイズ種類は各々に記載しております。サイズは表からご覧ください。

サイズの種類はこちらに記載されております。

サイズ D S~5L・B3L #37 #39

愛媛県自動車整備商工組合  
TEL(089)956-7677  
FAX(089)914-8412

SUN DISK White Arrow  
2017 S/S 印刷の性質上、チラシと実際の色が異なる場合があります。このチラシは2017年9月末日まで有効です。



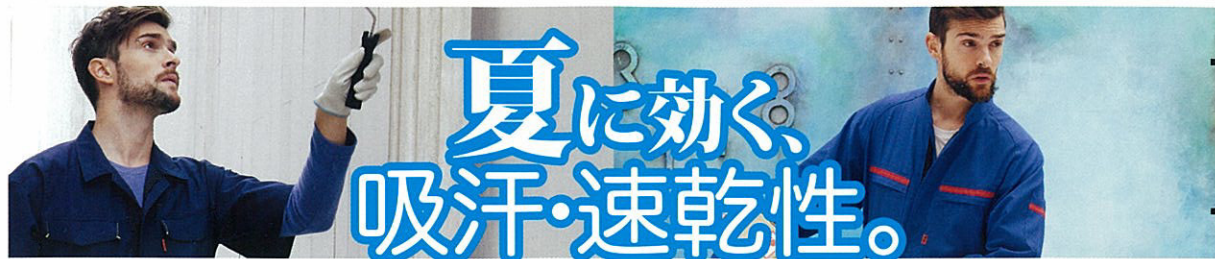

vol.32  
**DON**



水分の吸収性が高く、水分を素早く拡散し乾かします。

**311** 特別価格 **3,300** YEN 税別 **3,564** YEN 税込

半袖ツナギ服 ¥8,000 (税抜)  
素材:ポリエステル85%・コットン15% 平織リ(中国製)  
▶素材の厚さ:152g/m<sup>2</sup> ▶サイズ:S~6L

- 背中ベンチレーション
- フラップマジックテープ
- ナイロンファスナー
- 脇ゴム



**312** 特別価格 **3,500** YEN 税別 **3,780** YEN 税込

ツナギ服 ¥8,500 (税抜)  
素材:ポリエステル85%・コットン15% 平織リ(中国製)  
▶素材の厚さ:152g/m<sup>2</sup> ▶サイズ:S~6L

- 背中ベンチレーション
- フラップ・袖口マジックテープ
- ナイロンファスナー
- 脇ゴム



**791** 特別価格 **6,200** YEN 税別 **6,696** YEN 税込

ツナギ服 ¥15,000 (税抜)  
素材:ポリエステル80%・コットン20% オーウィッシュ  
▶素材の厚さ:176g/m<sup>2</sup> ▶サイズ:S~6L

- 胸ファスナーポケット
- フラップマジックテープ
- ナイロンファスナー
- 脇ゴム



**795** 特別価格 **6,000** YEN 税別 **6,480** YEN 税込

ツナギ服 ¥14,500 (税抜)  
素材:ポリエステル80%・コットン20% オーウィッシュ  
▶素材の厚さ:176g/m<sup>2</sup> ▶サイズ:S~6L

- フラップ・袖口マジックテープ
- フラップマジックテープ
- ナイロンファスナー
- 脇ゴム



**545** 特別価格 **4,800** YEN 税別 **5,184** YEN 税込

半袖ツナギ服 ¥11,500 (税抜)  
素材:コットン100% ツイル  
▶素材の厚さ:197g/m<sup>2</sup> ▶サイズ:S~6L

- フラップマジックテープ
- 脇ゴム
- ナイロンファスナー
- 脇ゴム



**600** 特別価格 **5,200** YEN 税別 **5,616** YEN 税込

ツナギ服 ¥12,500 (税抜)  
素材:コットン100% ツイル  
▶素材の厚さ:197g/m<sup>2</sup> ▶サイズ:S~6L

- フラップマジックテープ
- 脇ゴム
- ナイロンファスナー
- 脇ゴム



立体ヒップ 膝ストレッチ、スムーズな動きをサポート。

**411** 特別価格 **4,300** YEN 税別 **4,644** YEN 税込

半袖ツナギ服 ¥10,500 (税抜)  
素材:ポリエステル65%・コットン35% パーバリー(中国製)  
▶素材の厚さ:160g/m<sup>2</sup> ▶サイズ:S~6L

- 薄手素材
- フラップマジックテープ
- ナイロンファスナー
- 脇ゴム



**413** 特別価格 **4,300** YEN 税別 **4,644** YEN 税込

半袖ツナギ服 ¥10,500 (税抜)  
素材:ポリエステル65%・コットン35% パーバリー(中国製)  
▶素材の厚さ:160g/m<sup>2</sup> ▶サイズ:S~6L

- 薄手素材
- フラップマジックテープ
- ナイロンファスナー
- 脇ゴム



**830** 特別価格 **6,000** YEN 税別 **6,480** YEN 税込

ツナギ服 ¥14,500 (税抜)  
素材:ポリエステル55%・コットン45% ストレッチシーティング  
▶素材の厚さ:150g/m<sup>2</sup> ▶サイズ:S~6L

- 胸ファスナーポケット
- フラップ・袖口マジックテープ
- ナイロンファスナー
- 脇ゴム



**118** 特別価格 **2,900** YEN 税別 **3,132** YEN 税込

半袖ツナギ服 ¥7,000 (税抜)  
素材:コットン100% ツイル(中国製)  
▶素材の厚さ:195g/m<sup>2</sup> ▶サイズ:S~6L

- フラップマジックテープ
- 脇ゴム
- ナイロンファスナー
- 脇ゴム



(半袖)	バスト	肩幅	半袖	長袖	ウエスト	背丈	股ぐり	股下	標準身長
311	S 110	46	22	54	90	47	29	69	160~165
545	M 114	48	23	56	94	48	30	72	165~170
312	L 118	50	24	58	98	49	31	75	170~175
600	LL 122	52	25	60	102	50	32	78	175~180
830	3L 126	54	26	62	106	51	33	81	180~185
	4L 130	56	27	64	110	53	35	84	185~195
	5L 134	58	28	66	114	55	37	87	190~200
	6L 138	60	29	68	118	57	39	87	195~205

411	バスト	肩幅	ウエスト	背丈	股ぐり	股下	標準身長
413	S 110	44	90	47	29	69	160~165
	M 114	46	94	48	30	72	165~170
	L 118	48	98	49	31	75	170~175
	LL 122	50	102	50	32	78	175~180
	3L 126	52	106	51	33	81	180~185
	4L 130	54	110	53	35	84	185~195
	5L 134	56	114	55	37	87	190~200
	6L 138	58	118	57	39	87	195~205

791	バスト	肩幅	ウエスト	背丈	股ぐり	股下	標準身長
	S 110	77	90	47	29	69	160~165
	M 114	80	94	48	30	72	165~170
	L 118	83	98	49	31	75	170~175
	LL 122	86	102	50	32	78	175~180
	3L 126	89	106	51	33	81	180~185
	4L 130	92	110	53	35	84	185~195
	5L 134	95	114	55	37	87	190~200
	6L 138	98	118	57	39	87	195~205

795	バスト	肩幅	ウエスト	背丈	股ぐり	股下	標準身長	
	S 110	46	54	90	51	25	69	160~165
	M 114	48	56	94	52	26	72	165~170
	L 118	50	58	98	53	27	75	170~175
	LL 122	52	60	102	54	28	78	175~180
	3L 126	54	62	106	55	29	81	180~185
	4L 130	56	64	110	57	31	84	185~195
	5L 134	58	66	114	59	33	87	190~200
	6L 138	60	68	118	61	35	87	195~205

118	バスト	肩幅	ウエスト	背丈	股ぐり	股下	標準身長	
	SS 106	44	21	86	46	28	66	155~160
	S 110	46	22	90	47	29	69	160~165
	M 114	48	23	94	48	30	72	165~170
	L 118	50	24	98	49	31	75	170~175
	LL 122	52	25	102	50	32	78	175~180
	3L 126	54	26	106	52	33	81	180~185
	4L 130	56	27	110	54	34	84	185~195
	5L 134	58	28	114	56	35	84	190~200
	6L 138	60	29	118	58	36	87	195~205

※3Lは500円(税別)アップ、4Lは1,000円(税別)アップ、5L・6Lは2,000円(税別)アップ  
※綿製品は、洗濯時の縮み・色落ちにご注意ください。

**愛媛県自動車整備商工組合**

TEL. (089) 956-7677 FAX. (089) 914-8412