

◆◆『マイカーも働きすぎは要チェック』◆◆

目次

I. 特 報

- ☆「点検・整備で当たるけん！キャンペーン2017」開催のお知らせ 1

II. 試験・講習会・研修会等のご案内

- ☆平成29年度 自動車検査員研修<再掲載> 5
☆平成29年度 整備主任者法令研修 7
☆平成29年度 後期自動車整備士講習会受付のご案内 9
☆日産ノートe-POWERとプロパイロットの講習会開催のご案内 15
☆平成29年度 スキャンツール活用研修【ステップアップ編】開催のご案内 16
☆整備工場のための法律セミナー ～商工組合 人材養成講習～ 17

III. 国土交通省、自動車技術総合機構、軽自動車検査協会からお知らせ

- ☆軽自動車検査協会から人事異動のお知らせ 18
☆スキャンツール導入補助事業の公募について 19
☆自動車事故対策費補助金の申請受付を開始いたします！ 21
☆デジタル式運行記録計／ドライブレコーダー導入に対する
補助制度が開始されます 22



IV. お知らせ

- ☆東京2020オリンピック・パラリンピック競技大会特別仕様
ナンバープレートのPR用ポスター及びチラシの配布について 24
☆愛媛県警察本部からのお知らせ 26
☆全国の整備相談所に寄せられた整備相談事例のご紹介 27
☆環境家計簿システムで省エネしませんか？ 33

「再掲載」コーナー

- | |
|----------------------------------|
| ☆スキャンツール認定制度のご案内 34 |
| ☆FAINESの紹介 36 |
| ☆技術相談の厳守事項と相談依頼書の変更について 37 |

V. 整備技術情報

- ☆FAS（福岡整振）技術相談NEWS 40

VI. 事務局報告

- ☆街頭検査実施報告（H29.8.8 保内） 45
☆街頭検査実施報告（H29.8.23 宇和） 46



Ⅶ. 統計・資料関係

☆平成29年度検査台数（平成29年7月）	47
☆四国の保有台数7月	48



Ⅷ. 商工組合だより

☆平成30年版車検予約用カレンダーのご注文を承ります	49
☆BP オイル一部代替商品のお知らせ	50
☆平成29年度オイルキャンペーンご協力のお祝い	51
☆不要なドラム缶、引き取ります！	59
☆JS OASIS ENGINE OIL	60
☆ガルフプロテクノシリーズ	61
☆クーラント性能回復剤	62
☆秋のLLCまとめ買いキャンペーン	63
☆日本政策金融公庫貸付利率の改訂	64
☆ETC セットアップはじめました	65
☆純正交換用補修バーナー	65
☆ETC/ETC2.0 セットアップ店募集中	66
☆売掛未収金回収制度のご案内	67
☆オートバイ用バッテリー	68
☆使用済みバッテリー適正処理協力店募集中	69
☆リユースバッテリー注文書	70
☆グラファイトワイパー CC365.【PIAA製】	71
☆オイルフィルター VIC【日本製】	73
☆ブレーキパッド ルーカス【日本製】	75
☆O ₂ センサー	77
☆SOD-1Plus リニューアル新発売	79
☆AT-CVT フルード用ハンドポンプ	82
☆AT/CVT 摩耗診断ツール	83
☆自動車検査証の有効期間及び定期点検の間隔・ 使用記録簿の早見表	85
☆カーセキュリティ OBD LOCK	86
☆ドライブレコーダー DN-PRO III	87
☆アクティブグリップ	89
☆UV 硬化接着剤 BONDIC	90
☆作って使って！ ハロウィンセット	91



「点検・整備で当たるけん！ キャンペーン2017」(6月~11月) 開催のお知らせ



定期点検整備の促進及び会員事業場への入庫促進を図るために、平成29年度 懸賞付定期点検整備促進キャンペーンを、「点検・整備で当たるけん！キャンペーン2017」と題して実施いたします。

今回も、定期点検を受けたお客様と3千円以上の用品・部品を交換または購入されたお客様を対象に、抽選で毎月30名様、合計で180名様に、1万円分の点検整備サービス券を進呈します。会員の皆様におかれましても主旨・目的をご理解のうえ、事業場でのポスターの掲示や、DMによるお客様へのご案内等、キャンペーンにご参加いただきますようお願い申し上げます。

見 本

**点検・整備で
当たるけん！
キャンペーン 2017**

てんけんJr.の看板のあるお店で
マイカーの定期点検整備を、または3,000円以上の部品・用品を交換もしくは購入された方の中から

10,000円分の点検整備サービス券が
抽選で毎月**30名様に当たる!!**

懸賞付自動車定期点検整備促進キャンペーン!

応募期間 平成29年6月1日(土) ▶ 平成29年11月30日(木)

応募方法 期間中、てんけんJr.の看板のあるお店で、マイカーの定期点検整備を受けられた方は3,000円以上の部品・用品を交換もしくは購入された方は、お店に集えられた応募券に必ず番号を記入の上、後述の応募方法にて応募してください。

抽選 実施期間中、1ヵ月ごとに抽選が行われます。抽選結果 抽選結果の上、当選者には結果をメールでお知らせいたします。

定期点検忘れていませんか?
車の使用者には法律で定期点検整備が義務付けられています!

一般社団法人 愛媛県自動車整備協会のEASPA JP

平成29年度 点検整備サービス券 H29.07 No.001

¥10000

上取額を引換えます。

※本券は有効期限が満了した場合は無効となります。有効期限内に必ずご利用ください。
※本券は現金との交換はできません。一部店舗・サービスエリア等、取扱店員入庫からのご利用となります。
※本券の再発行はできません。

■本券期限：平成30年12月末日迄 (一社)愛媛県自動車整備協会 EASPA.JP

お客様へ

- 表面の「てんけんJr. 看板」のある協会会員工場を指定のうえご利用ください。
- 本券は現金とのお引き換えは致しません。
- 現金金額以下のご利用のみに使えます。
- 本券の盗難、紛失等につきましては、お詫言いかねます。
- お客様の住所、氏名、電話番号

ご住所
〒
お名前
TEL

協会会員工場へ

- 本券をご持参の方には、表示金額を、貴社工場の売上費用などから差し引いてください。
- 下記の欄へご記入のうえ、本券を協会へ持ち込みください。
- 受付期間：平成31年1月31日(木)迄

お名前
TEL
住所

【 実 施 要 領 】

1. 実施期間

平成29年6月1日（木）～平成29年11月30日（木）

2. 応募資格

(1) 会員事業場において定期点検整備を実施された方

① 対象車種及び点検の内容（事業用自動車は除きます。）

自家用軽自動車	1年点検
自家用乗用車	
自家用小型二輪車（250cc超）	
自家用小型貨物車	6ヶ月点検

② 対象の基本点検料

基本点検料3,000円以上のものを対象とし、無償のものは除きます。

ただし、定期点検整備実施によるご応募は、1台につき1回のみのご応募とします。

(2) 会員事業場において部品・用品の交換または購入された方

① 1回に3,000円以上ご利用の方

② 部品・用品の交換または購入による応募は、交換・購入ごとに1回応募することができます。ただし、1回の整備作業工程で修理部品交換が複数あった場合でも1回のご利用とみなします。

③ 一度応募しても、実施期間中に再度3,000円以上の部品・用品の交換・購入があればその都度応募することができます。

④ 実施期間中に、当選した『点検整備サービス券』のご利用があった場合、ご利用金額が3,000円以上であれば再応募できます。

3. 賞 品

額面1万円の『点検整備サービス券』が
毎月30名、合計で180名様に当たります！

4. 応募方法（お客様が直接振興会に応募することはできません）

(1) 専用応募用紙によるご応募

専用応募用紙は情報誌やホームページに掲載してあるものを、コピーまたは印刷してご利用ください。

必要事項を全て応募用紙に記入し、毎月1か月分をまとめて振興会事務局宛に郵送、FAXまたはお持込等でお届けください。

(2) 振興会ホームページからのご応募

キャンペーン特設ページに応募フォームを掲載しますので、応募フォームよりご応募ください。

5. 応募締め切りおよび抽選

- (1) 毎月の応募締め切りは、翌月5日（振興会休業日の場合は、翌業務日）とします。
- (2) 最終の応募締め切りは、平成29年12月8日（金）までとします。
- (3) 抽選は、応募を締め切った月の中旬に行います。

6. 当選発表および賞品の進呈

毎月の抽選後、当選者の該当する事業場へ当選通知を送付し、数日後に、当選者に対し当選通知と共に『点検整備サービス券』を郵送します。

7. 告知方法

- (1) 期間中、テレビでCMを放送し告知します。
- (2) 情報誌に掲載し、振興会ホームページに特設サイトを公開します。
- (3) 会員事業場にDM用ハガキを30枚ずつ無料でお送りしますので、お客様へのご案内をお願いします。DM用ハガキは、印刷用画像を振興会ホームページに公開しますので、追加で必要な場合は印刷してご利用ください。

8. 印刷画像のダウンロードおよび応募フォームのご利用

ホームページに公開した印刷画像をダウンロードする際または応募フォームをご利用になる際には、次のID、パスワードを入力してご利用ください。

ID : easpa	パスワード : 9562181	(共に半角英数)
------------	-----------------	----------

9. 『点検整備サービス券』の取り扱いについて

(1) お客様のご利用方法

- ① 『点検整備サービス券』は次回のご来店から使用できます。（車検・点検整備・一般整備・オイル交換・部品用品購入等）
- ② お客様のご利用期限は当キャンペーン終了から13か月《平成30年12月31日（月）》とします。（有効期限をサービス券の表面に表示します。）
- ③ 『点検整備サービス券』はどちらの会員事業場でもご利用可能です。

(2) 会員事業場の対応方法

- ① お客様から『点検整備サービス券』の提示があった場合は、額面金額を売上費用から差し引いてください。
- ② 『点検整備サービス券』のご利用があったときは、サービス券の裏面に必要事項をご記入の上、振興会にサービス券を持ち込み換金してください。
- ③ 上記換金の期限は平成31年1月31日（木）までとします。（換金有効期限をサービス券の裏面に表示します。）
- ④ 『点検整備サービス券』は、会員事業場において現金と引き換えはできません。ただし、表示金額以下のご利用の場合の釣り銭の返金は、事業場の判断にお任せします。

事業場名・認証番号

お客様のお名前

ご住所

1. 登録番号（定期点検車両）
または
2. 購入部品・用品名

※ご記入いただいた個人情報につきましては、厳正に管理し、個人情報保護法に定める個人情報取り扱い業者として適切に取り扱います。

点検・整備で当たるけん!
キャンペーン2017 応募用紙



事業場名・認証番号

お客様のお名前

ご住所

1. 登録番号（定期点検車両）
または
2. 購入部品・用品名

※ご記入いただいた個人情報につきましては、厳正に管理し、個人情報保護法に定める個人情報取り扱い業者として適切に取り扱います。

点検・整備で当たるけん!
キャンペーン2017 応募用紙



事業場名・認証番号

お客様のお名前

ご住所

1. 登録番号（定期点検車両）
または
2. 購入部品・用品名

※ご記入いただいた個人情報につきましては、厳正に管理し、個人情報保護法に定める個人情報取り扱い業者として適切に取り扱います。

点検・整備で当たるけん!
キャンペーン2017 応募用紙



事業場名・認証番号

お客様のお名前

ご住所

1. 登録番号（定期点検車両）
または
2. 購入部品・用品名

※ご記入いただいた個人情報につきましては、厳正に管理し、個人情報保護法に定める個人情報取り扱い業者として適切に取り扱います。

点検・整備で当たるけん!
キャンペーン2017 応募用紙



Ⅱ. 試験・講習会・研修会等のご案内

平成29年度 自動車検査員研修

平成29年度自動車検査員研修が下記のとおり開催されますので、お知らせいたします。

記

1. 研修日時及び場所

日 時	地区(振興会ブロック)	場 所(会 場)
9月20日(水) 14:00~17:00	城北、城南、三津、上浮穴	愛媛県生涯学習センター(定員120名)
9月21日(木) 13:30~16:30	宇和島東部、中部、鬼北、津島	津島やすらぎの里
9月22日(金) 13:30~16:30	西条、西条西	西条市丹原文化会館
9月26日(火) 14:00~17:00	城西	愛媛県生涯学習センター(定員120名)
9月27日(水) 13:30~16:30	川之江、伊予三島、土居	紙産業技術センター
10月2日(月) 13:30~16:30	新居浜ディーラー、西	東予自動車会館
10月3日(火) 13:30~16:30	桜井、今治東、大三島、伯方、大島	今治市越智郡自動車整備事業協同組合
10月4日(水) 13:30~16:30	今治西、南、朝倉、今治北、中央、大西菊間	今治市越智郡自動車整備事業協同組合
10月5日(木) 13:30~16:30	内山、大洲西、八幡浜、半島、三瓶、野村	西予支部研修センター
10月6日(金) 13:30~16:30	新居浜南、東	東予自動車会館
10月11日(水) 14:00~17:00	11号線(1回目)	愛媛県生涯学習センター(定員120名)
10月12日(木) 13:30~16:30	宇和島南部、吉田、南宇和	津島やすらぎの里
10月13日(金) 14:00~17:00	33号線北、33号線中央	愛媛県生涯学習センター(定員120名)
10月16日(月) 13:30~16:30	長浜、大洲東、中央、宇和	西予支部研修センター
10月17日(火) 14:00~17:00	33号線南、北条、伊予市・郡	愛媛県生涯学習センター(定員120名)
10月18日(水) 14:00~17:00	56号線	愛媛県生涯学習センター(定員120名)
10月26日(木) 14:00~17:00	11号線(2回目)	愛媛県生涯学習センター(定員120名)

- 中予会場は、支局庁舎建替え工事の影響で、会場を『愛媛県生涯学習センター』としました。会場の定員が120名となっておりますので、対象地区を分けて研修を実施いたします。ご迷惑をおかけしますが、ご理解、ご協力をお願いいたします。
- 中予以外の会場に於いても、駐車場の都合上、対象地区を分けて研修を実施いたします。ご協力のほどよろしくをお願いいたします。
- 同一事業場に複数の検査員を選任している場合は、この限りではありません。

2. 研修内容 指定自動車整備事業関係事務処理要領第11条第1項に定める事項及び自動車検査員として必要な事項

3. 講師 愛媛運輸支局 陸運技術専門官

4. 研修資料、資料代及び研修会開催費 ※資料についての詳細は、次ページ参照

- (1) 自動車検査員必携〔(四整連発行)現在の追録は第16号〕を必ずご持参ください。
- (2) 平成29年度自動車検査員研修資料：定価 1,500円(税込)
- (3) 研修会開催費：1名 700円(税込)

5. その他

- (1) 自動車検査員と整備主任者を<兼務>している方が本研修を受講した場合は、今年度の整備主任者法令研修に出席したとみなされます。
- (2) 筆記用具及び指定番号のメモをご持参ください。
- (3) 正当な理由により出席できない場合は、事前に愛媛運輸支局 検査・整備・保安部門（TEL：089-956-1561）までご連絡ください。
- (4) 各会場共に駐車できる台数が限られています。公共交通機関の利用や、お車の乗り合わせをお願いします。お車でお越しの場合は、各会場のルールを守って駐車してください。

自動車検査員研修で使用する資料について

使用する資料は、2種類あります。

1. 自動車検査員必携（教習・研修資料）〔(四整連発行) 現在の追録は第16号〕



『自動車検査員必携（教習・研修資料）
四整連』です。
追録16号まで差し替え済みである事をご
確認の上、ご持参ください。

2. 平成29年度自動車検査員研修資料 定価 1,500円（税込）

※ 四国運輸局ホームページに掲載されているものを印刷し、ご持参いただいた場合は、研修資料代は不要です。印刷までの手順は次のとおりです。

四国運輸局ホームページ → 組織別情報（自動車技術安全部）

→ 整備主任者・自動車検査員研修資料 → **自動車検査員研修資料（平成29年度版）**

平成29年度 整備主任者法令研修

平成29年度 整備主任者法令研修が次のとおり開催されますので、お知らせいたします。

注1. 最終回は、中予会場ではありません。

注2. 自動車検査員を兼務している方は、平成29年度自動車検査員研修（5ページ）を受講してください。

注3. 自動車検査員教習を受講予定の方は、必ず受講してください。

1. 研修日時及び場所

日 時	対象地区（振興会ブロック）	場 所（会 場）
10月24日（火）13：00～	桜井、大西・菊間、大三島、伯方、大島	今治市越智郡自動車整備事業協同組合
10月25日（水）13：00～	内山、長浜、大洲中央、三瓶	西予支部研修センター
10月27日（金）13：00～	宇和島東部、宇和島中部、南宇和	津島やすらぎの里
10月30日（月）13：00～	今治西、今治南、朝倉	今治市越智郡自動車整備事業協同組合
10月31日（火）9：30～	城西、33号線中央	愛媛県生涯学習センター（定員120名）
11月1日（水）9：30～	11号線	愛媛県生涯学習センター（定員120名）
11月1日（水）13：00～	城北、三津	愛媛県生涯学習センター（定員120名）
11月7日（火）9：30～	城南、33号線南	愛媛県生涯学習センター（定員120名）
11月7日（火）13：00～	北条、上浮穴、伊予市・伊予郡	愛媛県生涯学習センター（定員120名）
11月8日（水）13：30～	西条、西条西	西条市丹原文化会館
11月9日（木）13：00～	新居浜ディーラー、新居浜南	東予自動車会館
11月10日（金）9：30～	56号線	愛媛県生涯学習センター（定員120名）
11月13日（月）13：00～	新居浜東、新居浜西	東予自動車会館
11月16日（木）9：30～	33号線北（中予会場最終）	愛媛県生涯学習センター（定員120名）
11月17日（金）13：00～	大洲東、大洲西、八幡浜	西予支部研修センター
11月20日（月）13：00～	今治東、今治北、今治中央	今治市越智郡自動車整備事業協同組合
11月21日（火）13：00～	川之江、伊予三島、土居	紙産業技術センター
11月22日（水）13：00～	宇和島南部、吉田、鬼北、津島	津島やすらぎの里
11月24日（金）13：00～	半島、宇和、野村	西予支部研修センター

- 中予会場は、支局庁舎建替え工事の影響で、会場を『愛媛県生涯学習センター』としました。会場の定員が120名となっておりますので、対象地区を分けて研修を実施いたします。ご迷惑をおかけしますが、ご理解、ご協力をお願いいたします。
- 中予以外の会場に於いても、駐車場の都合上、対象地区を分けて研修を実施いたします。ご協力のほどよろしくをお願いいたします。
- 同一事業場に複数の整備主任者を選任している場合は、この限りではありません。



2. 研修対象者 現在、整備主任者として選任している方
3. 研修内容 自動車整備事業に関する法令及び通達、その他整備主任者として必要な事項
4. 講師 愛媛運輸支局 検査整備保安部門 職員
軽自動車検査協会愛媛事務所 職員
5. 研修資料代及び研修会開催費（税込） ※資料についての詳細は、下記をご覧ください。
 - (1) 研修資料代 (2冊) 1,300円 (予価)
 - (2) 研修会開催費 (1名) 800円
6. その他
 - (1) 筆記用具をご持参ください。
 - (2) 出席名簿に認証番号の記入が必要になりますので、ご準備をお願いします。
 - (3) 正当な理由により出席できない場合は、事前に愛媛運輸支局 検査整備保安部門までご連絡ください。(TEL: 089-956-1561)
 - (4) 各会場共に駐車できる台数が限られています。公共交通機関のご利用や、お車の乗り合わせをお願いします。お車でお越しの際は、各会場のルールを守って駐車してください。

整備主任者（法令）研修で 使用する資料について

使用する資料は2種類あり、各会場の受付で販売します。

《内訳》

- 平成29年度 整備主任者研修資料（全国共通教材） 定価：600円（税込）
 - 平成29年度 整備主任者研修資料（地域教材） 予価：700円（税込）
- ※ 四国運輸局ホームページに掲載されているものを印刷し、ご持参いただいた場合は、研修資料代は不要です。印刷までの手順は以下のとおりです。

四国運輸局ホームページ → 組織別情報（自動車技術安全部） →

整備主任者・自動車検査員研修資料 → **整備主任者研修資料 地域教材（平成29年度）**
整備主任者研修資料 全国教材（平成29年度）

自動車整備士講習会受付のご案内

平成29年度後期の講習会を11月中旬開講（予定）致します。つきましては、受付を下記のとおり行いますので期日までに、申込書に必要事項を記入のうえ振興会教育課までお申込みください。

記

1. 受付種類	全種類（一級自動車整備士は除く）
2. 受付期間	平成29年9月25日（月）～9月29日（金）
3. 受付場所	振興会教育課
4. 申込みに必要な書類	① 受講申込書 ② 整備作業実務経験証明書 ③ 二級及び特殊整備士を受講する者は、既に取得している整備士合格証書（証明書）の写し ④ 実務経験の短縮等、学歴資格については、それを証する書面の写し
5. 受講料（会員）	二級 ￥43,000－ 三級 ￥41,000－ 上記以外の種類 ￥53,000－（組合員）
6. テキスト料（約）	二級 ￥5,800－ 三級 ￥7,500－ 上記以外の種類 ￥10,000－（組合員）
7. 講習場所	松山、新居浜、今治、西予（宇和町）、南予（吉田町）の各教場
8. 講習期間	平成29年11月中旬～平成30年3月中旬

- ※（1）**受講申込書及び整備作業実務経験証明書は、整備情報誌をコピーするか、振興会7番窓口（無料）または、ホームページ（<http://www.easpa.jp>）から印刷してください。**
- （2）受講申込書の希望教場欄には、第三希望までご記入ください。
なお、第二、第三希望がない場合には、「なし」とご記入ください。
- （3）申込者が少ない場合は、開講出来ない教場・種類がありますので、ご承知おきください。
- （4）申込みされた方には、講習会の詳細が決まり次第ご連絡致します。（10月5日頃）
- （5）受講料及びテキスト料は、（4）の案内以後納入してください。
- （6）講習会受講資格は、講習修了までに検定受験資格を満たしていることです。
- （7）講習修了されると、修了日より2年間実技試験が免除されます。
- （8）講習会申込みに関して、ご不明な点は教育課までお問い合わせください。

振興会教育課 TEL 089-956-2181

自動車整備士資格取得迄の流れ

◎自動車整備士資格取得の基本体系

☆一級の場合

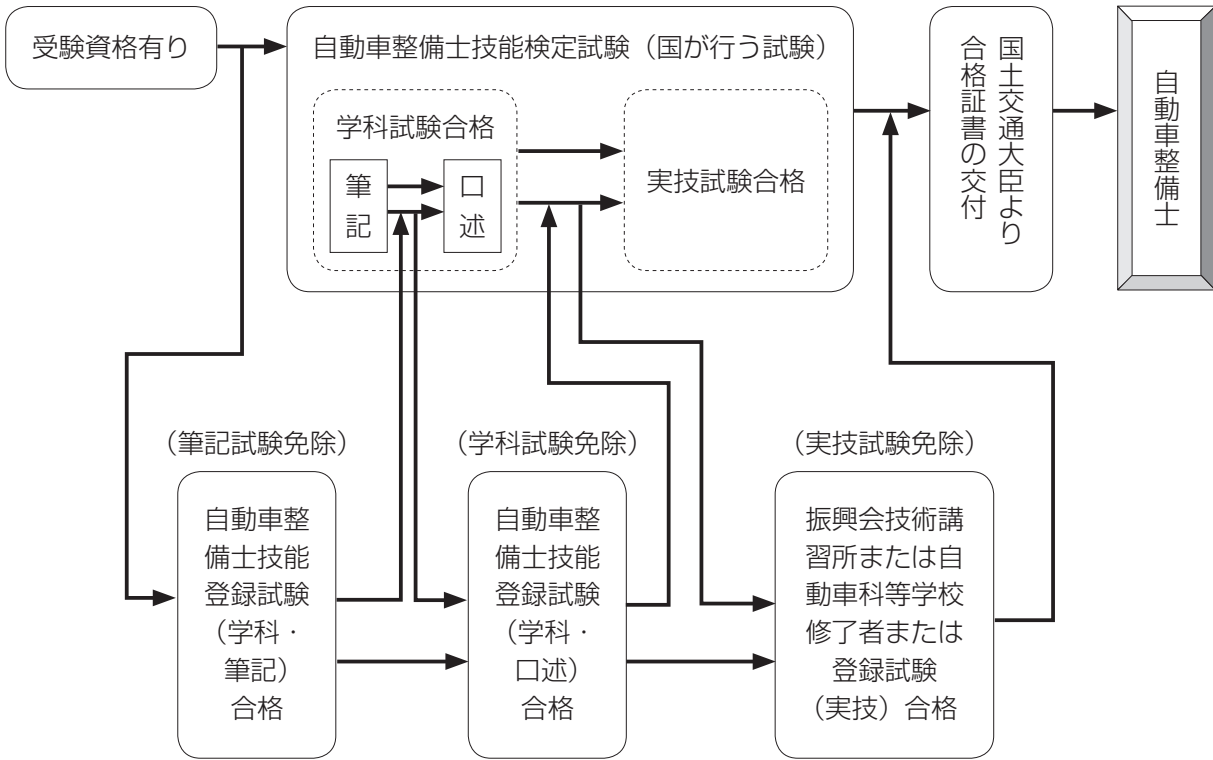

☆二、三級及び特殊の場合

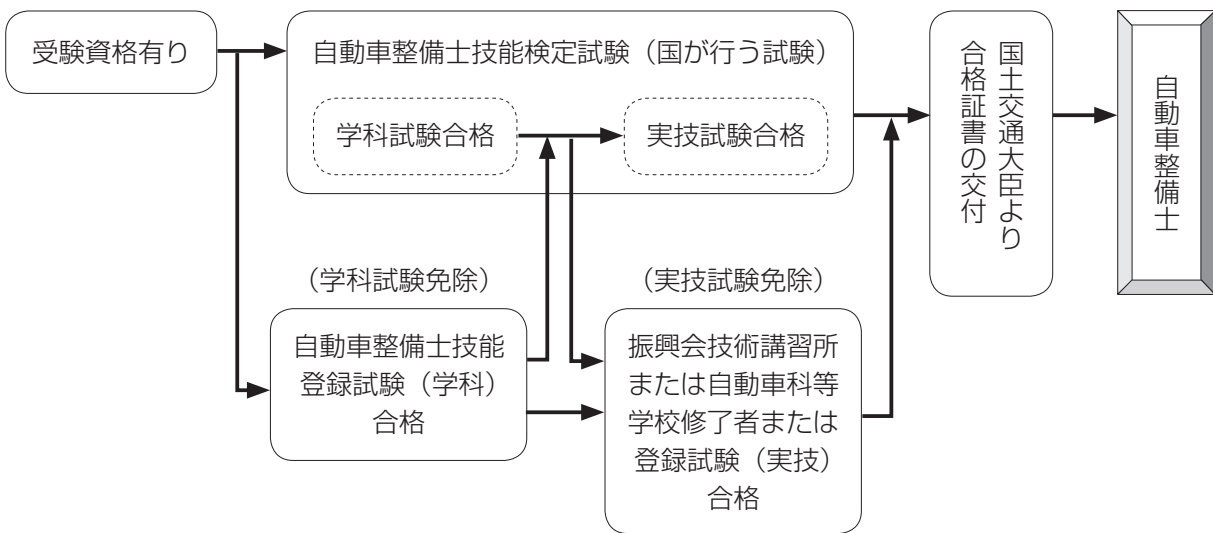

※試験合格者、講習修了者の免除期間は2年間です。

※学科試験及び講習終了の前後は問いません。

自動車整備士資格取得迄の受験(受講)資格

☆ 1級整備士受験資格 (例)

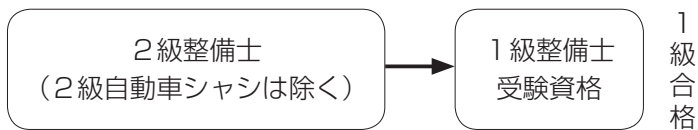

・ 3年以上の実務経験が必要



・ 卒業と同時に受験可能

☆ 3級、2級整備士受験資格 (主な例)

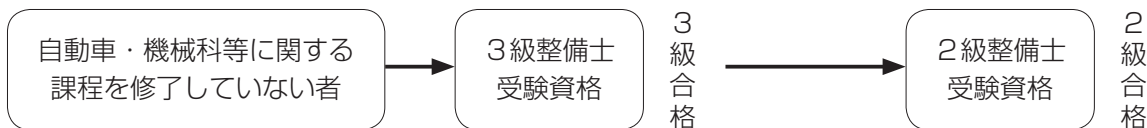

・ 1年以上の実務経験が必要

・ 3年以上の実務経験が必要

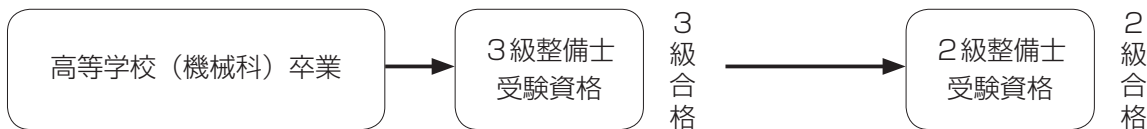

・ 6月以上の実務経験が必要

・ 2年以上の実務経験が必要

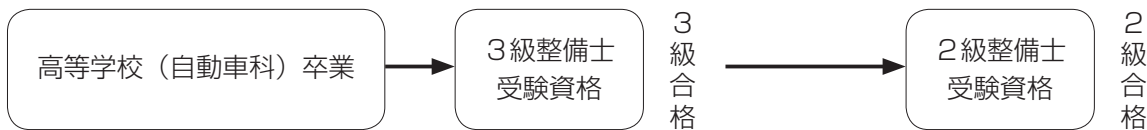

・ 卒業と同時に受験可能

・ 2年以上の実務経験が必要



・ 卒業と同時に受験可能

※受験資格は試験日の前日までに満たせばよい。

※受講資格は講習修了までに満たせばよい。

※詳細は振興会教育課 (089-956-2181) まで、お問い合わせください。

国土交通大臣指定

愛媛県自動車整備振興会技術講習所 所長 殿

下記により、

自動車整備技術講習を受講したい為、申込み致します。

この申請書の記入事項に虚偽のないことを自認します。

*この申請書に記載された個人情報は自動車整備振興会技術講習所の業務の範囲で、業務上必要な限りにおいて利用します。
また、法令に定める場合を除き、第三者に提供いたしません。

ふりがな		性別	
氏名		男	女
生年月日	昭和 平成	年	月 日生
現住所	〒 —		
	電話番号 ()		

受講種類	一級小型	二級ガソリン	二級ジーゼル	希望教場	第一希望 ()
	基礎	三級シャシ	三級ガソリン		第二希望 ()
	その他 ()				第三希望 ()
*初めて三級を受講する者は、基礎講習も同時に申込みが必要です。 *受講希望の種類に○印を記入してください。(同級のみ複数可)				教場名 (5教場)	松山本教場・新居浜教場・今治教場 西予教場(宇和町)・南予教場(吉田町)
二年以内に基礎講習を修了している方のみ記入	講習所名		修了年月日		修了番号
	県自動車整備振興会技術講習所		年 月 日		第 号
現在の勤務先	会社名	認証番号 70-			
	所在地	(社印)	電話番号 ()		FAX番号 ()
実務経験 *1	期間	年月数	事業所名	作業内容	
	年 月 日～	年			
	年 月 日まで	ヶ月			
	年 月 日～	年			
	年 月 日まで	ヶ月			
	年 月 日～	年			
	年 月 日まで	ヶ月			
	合計	年 ヶ月			
既に取得している整備士資格*2	種類	合格年月日	合格番号		
		年 月 日	第 号		
最終学歴 *3	学校名・専攻部科	卒業(修了)年月日	卒業(修了)証書番号		
		年 月 日			
受講する種類の学科試験について(どちらかに○を記入)		すでに合格している これから受験する			
誓約書					
私この度、貴講習所において受講するにあたり、貴講習所の定める諸規定を守り受講いたします。 もし講習所規定並びに実施細則に違反した場合、それぞれの規定により処分を受けても異議がないことを誓約致します。					
愛媛県自動車整備振興会技術講習所 所長 殿		受講者氏名(本人署名)		(印)	

注意事項 *該当欄に楷書で丁寧に記入のこと。申込み内容に虚偽があった場合には、受講を取り消します。

*1別途実務経験証明書に事業所印を捺印のこと。

*2一級、二級及び特殊整備士を受講する者は、既に取得している整備士合格証明書の写しを添付すること。

*3受講資格に係る実務経験の短縮等学歴資格については、それを証する書面の写しを添付すること。

【卒業(修了)証書、卒業証明書等】

(印)

振興会記入欄

会員・一般

受講番号

振興会に提出する日を記入してください。

愛媛県自動車整備振興会技術講習所 所長 殿

ふりがな	せいび たろう	性別	男
氏名	整備 太郎		女
生年月日	昭和 平成 1 年 2 月 3 日生		
所	〒 791-1113 松山市森松町1075番地2		
	電話番号 (089-956-2181)		

3ヶ所捺印が必要です。(シャチハタNG)

受講種類	<input type="checkbox"/> 一級小型 <input checked="" type="checkbox"/> 二級ガソリン <input type="checkbox"/> 基礎 <input type="checkbox"/> 三級シャシ <input type="checkbox"/> 三級ジーゼル <input type="checkbox"/> 三級ガソリン <input type="checkbox"/> その他 ()	希望教場	第一希望 (松山本教場) 第二希望 (今治教場) 第三希望 ()
*初めて三級を受講する者は、基礎講習も同時に申込みが必要です。 *受講希望の種類に○印を記入してください。(同級のみ複数可)		教場名 (5教場)	松山本教場・新居浜教場・今治教場 西予教場(宇和町)・南予教場(吉田町)
二年以内に基礎講習を修了している方のみ記入	講習所名	修了年月日	修了番号
	県自動車整備振興会技術講習所	年 月 日	第 号
現在の勤務先	会社名 整備自動車 所在地 松山市森松町1075番地2	認定番号 70-9876 電話番号 (089-956-2181) FAX番号 (089-956-2188)	
実務経験 *1	期間 H22年4月1日～ H27年1月23日まで	年月数 4年 9ヶ月	事業所名 整備自動車 作業内容 自動車の点検・整備

実務経験の事業所印は別紙実務経験証明書に捺印し、申込書と共に提出してください。

一級・二級を希望の場合、取得済みの整備士合格証書の写し(コピー)も申込書と共に提出してください。(例の場合、三級自動車シャシ)

既に取得している整備士資格*2	種類	合格年月日	合格番号
	三級自動車シャシ	H23年10月9日	四国三第567号
最終学歴	学校名・専攻部科	卒業(修了)年月日	卒業(修了)証書番号

実務経験の短縮となる場合、卒業証書の写し(コピー)も申込書と共に提出してください。

受講する種類の学科試験について(どちらかに○を記入)	<input checked="" type="checkbox"/> すでに合格している <input type="checkbox"/> これから受験する
誓約書 私この度、貴講習所において受講するにあたり、貴講習所の定める諸規定を守り受講いたします。もし講習所規定並びに実施細則に違反した場合、それぞれの規定により処分を受けても異議がないことを誓約致します。	
愛媛県自動車整備振興会技術講習所 所長 殿	受講者氏名(本人署名) 

注意事項 * 該当欄に楷書で丁寧に記入のこと。申込み内容に虚偽があった場合には、受講を取り消します。
 * 1 別途実務経験証明書に事業所印を捺印のこと。
 * 2 一級、二級及び特殊整備士を受講する者は、既に取得している整備士合格証明書の写しを添付すること。
 * 3 受講資格に係る実務経験の短縮等学歴資格については、それを証する書面の写しを添付すること。
 振興会記入欄
 【卒業(修了)証書、卒業証明書等】

会員・一般	受講番号
-------	------

整備作業実務経験証明書

受験者(受講者)氏名	
生 年 月 日	年 月 日
在 職 期 間	年 月 日から 年 月 日まで (年 ヶ月)
事業場の職種	<input type="checkbox"/> 認証工場 【認証番号 70 - 】
	<input type="checkbox"/> 特定給油所 【承認番号 】
	<input type="checkbox"/> その他 ()
雇 用 形 態	
作 業 内 容	

上記の者は、当事業場に於いて上記の実務に従事して (いる・いた)

証明年月日 平成 年 月 日

事業場名

⑩

事業場所在地

証明者役職名

証明者氏名

⑩

平成29年度 スキャンツール活用研修【ステップアップ編】開催のご案内

この研修は、コンピュータシステム診断認定店等の更なるレベルアップを目的に、自動車における各装置の制御方法、それに伴う診断機データの見方など、車両の総合診断とお客様への予防整備の提案について、今までよりも一歩踏み入ったより実践的な研修となっております。

*本研修は、任意の研修でありコンピュータシステム診断認定店へ受講を強制するものではありません。

1. 開催の支部、日時、場所

支 部	日 時	場 所
中予	10月28日（土）午前10時～午後5時	愛媛県自動車整備技能センター
東予	10月30日（月）午前10時～午後5時	東予地区自動車整備協同組合
南予	11月1日（水）午前10時～午後5時	南予支部研修センター
西予	11月2日（木）午前10時～午後5時	西予支部研修センター
今治	11月6日（月）午前10時～午後5時	今治市越智郡自動車整備事業協同組合

2. 研修対象者

- ・ 2級自動車整備士の方
- ・ 認定店を取得している事業場で、応用研修修了者の方 など

3. 研修内容 エンジン制御・ボディー制御等、各装置の制御の考え方とデータの見方など、車両の総合診断とお客様への予防整備の提案について

4. 募集定員 各会場10名（各会場5名未満の場合は中止とさせていただきます）

5. 受講料 ￥2,160-

6. 講師 愛媛県自動車整備振興会

7. 申込方法及び締切日 **10月20日**までに下記「スキャンツール活用研修【ステップアップ編】受講申込書」本ページをプリントまたはコピーのうえ記入していただき、申込みをお願いします。

スキャンツール活用研修【ステップアップ編】受講申込書 FAX089-956-2188			
認証番号	70-	事業場名	
受講希望の支部名		整備士資格	
生年月日		ふりがな	
		受講者氏名	

・ 受講申込書記載内容に基づき、修了証を作成しますので、正確に記入してください。

『整備工場のための法律セミナー』

～商工組合 人材養成講習～

今年度の人材養成講習は、組合員の皆様が日常行っている業務の中で起こりうる事柄について、対応策を学ぶ会を企画しました。売掛未収金回収業務で業務委託しています弁護士法人東新宿綜合法律事務所の代表弁護士を講師に招き、『整備工場のための法律セミナー』と題して開催します。

1. テーマ

テーマ1

『日常業務のこんなこと』

- ①長期保管車両への対応
- ②保険扱い案件での保険会社との交渉
- ③瑕疵担保責任の範囲
- ④消費者契約法とのかかわり

テーマ2

『事業承継』

- ①事業承継とは
- ②事業承継の開始時期
- ③相続を中心とした事業承継の法務

2. 開催日時及び場所

開催支部	日	時	会 場	定員
南予支部	平成29年11月20日 (月)	14:00～16:00	南予支部技能研修センター	30名
西予支部	11月21日 (火)	10:00～12:00	西予支部研修センター	30名
中予支部		14:00～16:00	愛媛県自動車整備振興会	30名
東予支部	11月22日 (水)	10:00～12:00	東予自動車会館	30名
今治支部		14:00～16:00	今治市越智郡自動車整備事業協同組合	30名

(注) 募集人数が5名に満たない場合は、近隣の支部との併催または中止とします。

3. 講 師 弁護士法人 東新宿綜合法律事務所 代表弁護士
4. 受講対象者 商工組合 組合員
5. 講習会費 無料
6. 申込方法 下記の申込書にご記入のうえ、FAX等でお申込ください。
7. 申込締切 平成29年9月29日 (金)

・・・ <人材養成講習 参加申込書(コピーしてご利用ください)> ・・・

商工組合 行き FAX:089-914-8412

認 証 番 号 事 業 場 名	四運証第70- 号
参加者氏名	
希 望 会 場 (○印をしてください)	11/20南予 11/21西予 11/21中予 11/22東予 11/22今治
弁護士にご質問等 ありましたらご記 入ください	

軽自動車検査協会 愛媛事務所の 人事異動のお知らせ

平成29年8月1日付

1. 転入された方

発 令 (新)	氏 名	現 職 (旧)
軽自動車検査協会 愛媛事務所 主任検査員	牧野 祥大	軽自動車検査協会 香川主管事務所 主任

2. 転出された方

発 令 (新)	氏 名	現 職 (旧)
軽自動車検査協会 徳島事務所 業務課長	亀井 悟司	軽自動車検査協会 愛媛事務所 総括検査員

お知らせ

一般社団法人 愛媛県自動車整備振興会

スキャンツール導入補助事業の公募について

公募期間:平成29年7月24日(月)～10月31日(火)

時下、ますますご清栄のこととお慶び申し上げます。

さて、今年度もスキャンツール導入補助事業について、国土交通省から公表されましたので、お知らせ致します。

尚、公募要領については、**パシフィックコンサルタンツ株式会社のホームページ**に公開されておりますのでご覧ください。

『トラック・船舶等の運輸部門における省エネルギー対策事業費補助金』



『ハイブリッド車等の点検整備の高度化による省エネ推進事業（スキャンツールを活用した省エネ推進事業）』

パシフィックコンサルタンツ株式会社 補助金ページ

<http://www.pacific-hojo.jp/scan/>

平成29年7月6日
自動車局整備課

スキャンツールの導入補助事業を開始します ～トラック・船舶等の運輸部門における省エネルギー対策事業費補助金～

経済産業省資源エネルギー庁との連携により、自動車の整備技術の高度化を図る目的で、スキャンツール[※]導入に係る補助対象事業者を公募いたします。

※車載コンピュータに接続することで、自動車の電子機器の目では見えない故障や劣化を把握するとともに整備作業のサポートができる整備機器

1. 公募期間

平成29年7月24日（月）～10月31日（火）

※ただし補助申請の合計額が予算額に達した場合公募期間内であっても公募は終了いたします。
また、公募期間内であっても交付決定を先着順により順次実施します。

2. 補助対象事業者

- ①道路運送車両法第78条に定める認証を受けた自動車分解整備事業者
- ②道路運送車両法第94条に定める認定を受けた優良自動車整備事業者

3. 事業内容

- ・補助対象事業者に対して、診断結果をPC等に外部出力できるなど一定の要件を満たすスキャンツールを新たに購入する場合の経費の一部を補助（補助率は1/3、1事業場あたりの補助上限額は15万円とし、交付決定前に購入した機器は補助の対象外）
- ・補助対象事業者は20台以上にスキャンツールを使用して診断結果等を報告

4. 申請方法等

対象となる機器及び公募要領等その他詳細につきましては、補助事業の申請等の事務を行うパシフィックコンサルタンツ株式会社のホームページをご覧ください。

(<http://www.pacific-hojo.jp/>)

今年度の補助事業のポイント（変更点）

- ・補助上限額は、1事業場あたり15万円（昨年度は1事業場あたり10万円）。
- ・タブレット等の情報端末と連携することにより機能するスキャンツールの場合は、当該情報端末も補助対象として計上可。
- ・スキャンツールは、診断結果等をPCやメモリーカード等に外部出力可能なものであること。
- ・公募期間内であっても交付決定を先着順により順次実施。

【問い合わせ先】（※申請方法等はパシフィックコンサルタンツ株式会社へお尋ねください。）

自動車局整備課 村井、奥村

TEL：03-5253-8111（代表）（内線42-414） 03-5253-8599（直通） FAX：03-5253-1639

平成 29 年 6 月 29 日
自動車局 技術政策課
安全政策課

自動車事故対策費補助金の申請受付を開始いたします！

国土交通省自動車局では、自動車運送事業における交通事故防止の観点から、先進安全自動車(ASV)や運行管理の高度化に資する機器の導入等の取り組みを支援するため、自動車事故対策費補助金の申請受付を開始いたします。

事故防止対策支援推進事業では、自動車運送事業者による事故防止の取り組みを推進するため、平成19年度よりASVやドライブレコーダー等の導入支援を行っておりますが、今年度においても以下の通り実施いたします。

1. 実施する補助事業(詳細は別紙参照)

- (1) 先進安全自動車(ASV)の導入に対する支援
- (2) 運行管理の高度化に対する支援
- (3) 過労運転防止のための先進的な取り組みに対する支援
- (4) 社内安全教育の実施に対する支援

2. 補助事業の内容

申請方法等制度の内容につきましては、国土交通省のホームページの以下のページに掲載されております。

先進安全自動車(ASV)の導入に対する支援

http://www.mlit.go.jp/jidosha/anzen/01asv/esc_29.html

運行管理の高度化・過労運転防止・社内安全教育に対する支援

<http://www.mlit.go.jp/jidosha/anzen/subcontents/jikoboushi.html>

3. 補助事業の交付申請受付場所・受付期間

- 交付申請受付場所: 最寄りの各地方運輸局、運輸支局等
- 申請受付期間: 別紙参照

4. 留意点

申請受付期間中に申請総額が予算額に達する場合は、申請受付期間であっても申請受付を終了致しますのでご注意ください。

【問い合わせ先】

自動車局技術政策課 島田(ASV)

TEL:03-5253-8111(内線 42214) 03-5253-8592(直通) FAX:03-5253-1639

自動車局安全政策課 秋山、濱田(運行管理の高度化・過労防止・社内安全教育)

TEL:03-5253-8111(内線 41625、41624) 03-5253-8566(直通) FAX:03-5253-1636

デジタル式運行記録計／ドライブレコーダー 導入に対する補助制度が開始されます

平成29年7月3日(月)から申請受付開始

国土交通省では、事業用車両の安全な運行を推進するため、下記の要件を満たす機器購入に対し、購入額の一部を補助する制度を実施いたします。

補助内容

対象機器		対象経費	補助率 ※括弧内は1台あたりの補助上限
デジタル式 運行記録 計	車載器	車載器本体、記録媒体(メモリーカード等)、	1/3(3万円)
	事業所用機器	読取装置(メモリーカードリーダー等)、 分析ソフト	1/3(10万円)
映像記録 型ドライ ブレコーダー	車載器	車載器本体、記録媒体(メモリーカード等)	1/3(2万円)
	事務所用機器	読取装置(メモリーカードリーダー等)、 分析ソフト	1/3(3万円)

※デジタル式運行記録計と映像記録型ドライブレコーダーを同時に購入する場合、1台あたりの上限は車載器5万円、事業所用機器13万円

- (注意) 1. 申請にあたっては、予め国土交通大臣が認定した機器を導入し取付を行ったうえで支払いまで終了(事業完了)した者が対象となります。
2. 1申請者あたり80万円を限度に、下記補助額による交付を行います。
3. 補助事業完了後、国土交通省より補助事業実施等にかかる調査を行う場合には、当該調査に全面的にご協力いただきます。
4. 同一事業において、他の国の補助金は受けられません。

対象機器

◎デジタル式運行記録計◎

- ・国土交通大臣が認定したデジタル式運行記録計。

◎映像記録型ドライブレコーダー◎

- ・国土交通大臣が認定した映像記録型ドライブレコーダー。
- ・(貸切バスを除く一般旅客自動車運送事業のみ)常時記録機能と、車内撮影機能(オプション等の追加により撮影可能になるものを含む)を有すること。
- ・一般貸切旅客自動車運送事業者が備える場合は、「ドライブレコーダーにより記録すべき情報及びドライブレコーダーの性能要件を定める告示」(平成28年国土交通省告示第1346号)で定める性能要件に適合していること。

申請期間と申請方法

- 申請期間:(1次募集)2017年7月3日(月)～9月15日(金) 9:00-16:00
(2次募集)2017年10月2日(月)～11月30日(木) 9:00-16:00
(3次募集)2017年12月15日(金)～2018年1月31日(水) 9:00-16:00

注意

2次募集の申請は一般貸切旅客自動車運送事業者(リースの契約先となる場合を含む)に限ります。

申請補助金の申請受付期間中の申請状況において予算額を超過することが見込まれる場合には、受付を閉め切ることとします。

- 申請先:最寄りの地方運輸局、運輸支局等(沖縄は沖縄総合事務局)へ書類をご提出ください(郵送による提出は認められませんのでご注意ください。)
- 申請書類:国土交通省ホームページよりダウンロードください。
原本1通とコピー4通、合わせて5通ご提出下さい。

申請の流れと申請書類

① 交付申請書兼実績報告書の提出

事業完了後、各運輸局等又は各運輸支局へ交付申請書兼実績報告書を提出してください。提出する申請書類は国土交通省のHPより入手することができます。
注) 平成29年4月1日以降に機器を購入し取り付けた者を対象とする。

② 交付決定及び額の確定通知の送付

国土交通省より運輸局経由にて交付決定及び額の確定通知が届きます。

③ 補助金振込

注意事項

- 補助金交付申請にあたり、書類の不備があり受付担当者からの指摘を受けた場合には、1週間以内に対応願います。1週間以内に対応ができない場合には、提出した交付申請書兼実績報告書を一度取り下げた後に書類の不備を補完したうえ、改めて提出して下さい。
- 補助金交付申請にあたり、手続きに不正が認められた場合には、当該交付申請書を取り下げただけにとともに、以後の申請を受理しない場合があります。

IV. お知らせコーナー

東京2020オリンピック・パラリンピック 競技大会特別仕様ナンバープレートのPR用 ポスター及びチラシの配布について

国土交通省は、10月10日から東京2020オリンピック・パラリンピック特別仕様ナンバープレートを交付することとなり、9月4日より事前申込の受付が始まります。受付開始に伴い、県民へのPRのため、ポスター、チラシを作成しており、振興会の会員さんへの配布依頼がありましたので、ご送付いたします。

1. 事前申込開始日 **平成29年9月4日より**

(登録自動車及び軽自動車とも)

2. 申 込 場 所 ○登録自動車

愛媛県自動車整備振興会の希望番号窓口

○軽自動車

愛媛県軽自動車センターの希望番号窓口

※WEBからの申込み <http://www.graphic-number.jp>

3. 登録自動車の交付価格（前後2枚1組）

○寄付金あり（1,000円）の場合（図柄入りナンバー）

（プレート代）（寄付金）

大板 16,210円（15,210円+1,000円）

中板 9,930円（8,930円+1,000円）

○寄付金なしの場合（エンブレム付きナンバー）

大板 15,210円

中板 8,930円

4. 軽自動車の頒布価格（前後2枚1組）

○寄付金あり（1,000円）の場合（図柄入りナンバー）

（プレート代）（寄付金）

中板 9,900円（8,900円+1,000円）

○寄付金なしの場合（エンブレム付きナンバー）

中板 8,900円

**※なお、登録自動車・軽自動車共に寄付金につきましては、1,000円以上
100円単位での寄付が可能となっております。**

5. 予約受付及び交付期間

予約受付：平成29年9月4日から平成32年9月30日（予定）まで

交付期間：平成29年10月10日から平成32年11月30日（予定）まで

※10月以前に申込されても、交付は10月10日以降となりますのでご了承ください。

①9月4日から9月12日までの予約は、10月10日から交付開始（予定）

②9月13日から9月22日までの予約は、10月16日から交付開始（予定）

③9月25日から10月6日までの予約は、10月20日から交付開始（予定）

④10月10日以降の予約は、通常の10営業日目から交付

6. チラシは5枚程度お送りしますのでユーザーへの説明時の参考資料としてご利用ください。また、ポスターは1枚お送りしますのでユーザーが見やすい場所への掲示をお願いします。

7. お問い合わせ先

一般社団法人愛媛県自動車整備振興会内

・登録自動車：希望番号予約センター

☎089-956-2181

・軽自動車：軽自動車希望番号予約センター

☎089-975-6366



幹線道路周辺の事業所の皆様へのお願い



国体関連行事に伴い、下記のとおり一時的な交通規制が行われます。

期 間：9月29日（金）～10月1日（日）

区 間：国道11号、33号、56号、環状線、主要県道などの幹線道路

規制内容：一時的な交通規制により、**5分間程度、駐車場等から道路への流出が規制**されます。

事業所の皆様へのお願い



規制中、駐車場等から幹線道路に出ようとする車両に対し、**警察官が停車をお願いする場合があります。**

また、状況に応じて、**駐車場出入口等にコーンを設置**させていただく場合があります。

交通規制が始まる1時間程度前には、付近の交差点や歩道に警察官が配置していますので、詳しい規制時間帯は現場の警察官に確認をお願いします。

不明な点がありましたら、平日（8：30～17：15）、

愛媛県警察本部：089-934-0110（内線：警衛対策課 5911）

まで問い合わせをお願いします。

全国の整備相談所に寄せられた整備相談事例のご紹介

全国の整備相談所に寄せられた整備相談事例（苦情・問い合わせ含む）のうち、今月は、11件を掲載いたします。

Case 1 見積りが妥当か、意見を聞きたい

平成29年4月4日 佐賀県 男性 (来会者は友人の女性)

車名：不明 登録年月：不明 走行距離：不明

【相談】

追突事故を起こしたが、他人の車を運転していて任意保険が使えない状況にある。保険が使えないことをいいことに修理金額を水増しして請求されているように思えてならない。事故の傷以外の修理も請求されているようだ。相手の車の板金修理の見積りが妥当かどうか、意見を聞きに来会したい。

【対応】

当相談所の相談範囲を説明し、今回の件は相談に乗れない旨を説明する。また、事故車両がないのに見積書を見ても、その金額が妥当かどうかはこちらでは判断できない。仮に事故車両があっても当相談所ではそのような判断は行わないと回答するが、どうしても話だけでも聞いて欲しいということなので翌日話を聞くことになった。翌日、本人は来られずに友人（女性）が来会する。その友人から延々と事故の状況説明や双方の車両の写真を見せられるが、いくら見ても聞いても見積金額が妥当かどうかは、事故に立ち会いもせず実際の車両も見ずには分からない。仮に立ち会ったとしても、申し訳ないが、当相談所では判断することは出来ないし回答することも出来ないと回答する。

Case 2 再修理に工賃が発生するのはおかしい

平成29年4月5日 兵庫県 男性

車名：不明 登録年月：不明 走行距離：不明

【相談】

車幅灯が白いLED球に換装（純正部品ではない）された中古車を購入した。車検を購入店ではなくディーラーで行った際、このLED球の光度が落ちているという理由で車検にパスしないとされたので、交換をお願いした。ところが、検査から戻って来た車幅灯は、オレンジ色に点灯する1個300円のフィラメント球に交換されていた。私は車幅灯が白のLEDで明るく点灯することが気に入っていたので、光度不足を理由に車検に通らないのであれば、交換は当然同じ球であるべきだと思う。ディーラーにそれを伝えると、「純正ではないので手配できなかった」と言うので、自分で同じ色の球を部品販売店で購入（1,200円）し、持ち込んだ。すると、「交換工賃として3,000円が必要だ」と言われて支払った。しかし、後から考えると、このLED交換は本来車検時に行われているべきもので、いわば再修理なので再修理に工賃が発生するのはおかしいと思う。

【対応】

訴えている内容は理解出来るが、工賃支払い済みなら商取引は完成している。苦情は苦情で伝えるが、当方は返金等、金銭的な話には一切介入しないし、販売店に苦情を伝える以上のことはしない。連絡はするが、後は当事者同士で話合っ欲しいと伝え、一旦電話を置いた。2日ほどの休日を挟み、当方が販売店からの連絡待ちをしていると、相談者から「まだ連絡がない。言ってくれたのか？」という連絡が入った。「現在は販売店からの連絡待ちだ」と伝えたタイミングで販売店から電話がかかってきたので、一旦相談者からの電話を切った。販売店の店長に内容を説明すると、店長

も工場長も事態を把握しておらず対応は担当者が行っているとわかった。当会からは「相談者はかなり細かい方なので、今後は工場として対応した方がいい」とアドバイスし、当方の相談については終えた。その後販売店にどうなったのかを確認すると、「相談者に工賃を返金することにした」ということだった。相談者は、工賃3,000円の返金を受ける口座を伝える際、足を運んだことに要した「ガソリン代」と「移動時間賃」についても請求すると言ったらしいが、販売店は毅然と「お断り」したということだった。自社に非がない(納車時にきちんと説明した)のに支払い後の理不尽な返金要求については大きく譲歩した。それはサービス業だからこういったこともあるという諦めも大きい、その対応を見て嵩にかかった要求だったので撥ねつけたということだった。販売店の対応を云々することはないが、この手の勘違いユーザー(相談者)は多い。

Case 3 対応が悪く掴み合いになった

平成29年4月11日 兵庫県 男性

車名：軽自動車 登録年月：不明

走行距離：不明

【相談】

新車で購入したが、納車後1ヶ月ほどでウォッシュータンクのキャップが外れるようになった。初期不良なのでタンクの交換を提案された。部品が入荷したら作業をすと言っていたが、その際、「事前に予約をして欲しい。予約がないと作業できない」というようなことを言うので、「俺は客だ」と言って服を持ったら胸ぐらをつかまれ、殴りかかれた上に「警察を呼べ」と店長が指示した。あまりに腹が立ちメーカーのお客相談センターや消費生活センター、PLセンターにも電話をして話を聞いて貰ったが、どこもこれといった対応をしない。この販売店のお客相談センターにも電話をしたが、のらりくらりかわす。こういった事業者を取り締まり指導する機関がないか、あちこち探していて友人に貴会を教えて貰った。相談に乗っ

て欲しい。

【対応】

話のつじつまが合わない。苦情も「筋が通らない」とか、「整備作業が強引」だとか、「作業を30分以上中断した」とか、「口のきき方が横柄だ」など、あまりにも主観的で子供じみた内容。「それで、私は何をしたらいいのか？」と聞き返すと言葉に詰まった。「とりあえず謝罪は要求する。その上で俺と同じ様な対応をされる客を作らないよう、強い強制力を持って指導して欲しい」と要求も意味不明。謝罪に関しては法律でも強制することは出来ないし、口のきき方云々は接客スキルの問題でもあり、会社の管理。当方があれこれ口出しできる部分でもない。「当会は販売店に事実を確認し、苦情を販売店に伝え、電話をして貰うくらいだが？」と言うと、「販売店は絶対に電話してこないから無駄だ」と言う。「では、当会は何も出来ないが？」と言うと、「貴会が強い口調で、俺が二度とそこに行かんとっていったと伝えて欲しい」と何を言っているのか全く意味不明。当会は事実確認をし、お客様と販売店とのトラブルで絡まった紐を解く立場であり仲裁機関ではない。双方が話をしようとしないうのに解決などないし、胸ぐらを掴んだとか殴りかかれたとか、警察を呼ばれたとかという話については事実関係云々以前の問題。当方はそういった暴力的なトラブルには一切関与しない。苦情については双方の話し合いを持って解決して欲しい。とにかく、販売店が本日は休みなので明日、サービス本部とお客相談室と営業所の所長にあなたから相談苦情があったことだけは伝えておく。あとはあなたと販売店とで話し合ってと言って、電話を切った。後日、販売店と相談窓口に連絡したところ、全店でこの情報は共有されており、当会が口を挟むものはないことがわかった。相談者への連絡についても任せると言って、相談を終了とした。

Case 4 エンジンの異音修理後、エンジンが焼き付いた

平成29年4月19日 和歌山県 男性

車名：軽自動車 登録年月：平成20年

走行距離：122,000km

【相談】

4月15日、エンジン部からの異音によりサブディーラーへ入庫。店舗サービスより、「部品2個の交換で大丈夫だと思います」との意見を受け、即交換。帰途時、異音はしていたが、幾分小さくなったかな？との程度であった。4月16日、桜を見に行った帰り道に異音の音に変化（カラカラ音⇒ギギギ音）があり、道路側帯に寄ったところエンジンが自然停止した。再度キーを回してもエンジンは始動しないため、レッカー移動により再度同店舗へ入庫した。事情説明したところ、故障診断に8千円要すると言われたが、渋々承諾。診断の結果、「オイル循環機能が不良でエンジンが焼けている。エンジン載せ換えには約30万円要する」と言われたが、納得できない。同社は本日定休日のため、明日4月20日に同事業場で話し合いを行うとのこと。

【対応】

異音については種々原因があり、特定に時間を要するケースもある。店舗サービスと相談者間での話の詳細は分からないため、現状では何とも言えない。店舗に連絡し折り返すことを提案したが、相談者より、話し合いの結果、了承できなければ再度報告を頂くことになった。4月24日、携帯へ電話するも出ず。自宅へ電話するも出ず。店舗サービスに連絡を入れる。管理責任者の談によると、当初入庫時の交換部品はイグニッションコイルとプラグの交換であり、オイルの量は確認したが依頼事項でないため交換はしなかったとのこと。レッカー入庫時の診断にてエンジン内オイルラインの詰まりが確認された。普段のメンテナンス不足が原因で、ヘッドカム焼付が発生した旨を説明し、相談者も納得したとのこと。最終的には同店舗にて廃車処理をし、新車を購入。円満に解決した。

Case 5 7ヶ月前に交換したタイミングベルトが切れた

平成29年4月19日 兵庫県 男性

車名：輸入車 登録年月：不明

走行距離：不明（ベルト交換後5,000km）

【相談】

9月、走行距離がタイミングベルト交換時期の規定に達しようとしていたので、ディーラーで見積りをお願いしたところ非常に高額だったのでA社（当会会員専業指定工場）でも見積りをお願いしたところ、かなりの安価であったことからA社にお願いした。ところが、交換から7ヶ月後の今月中旬、走行中に交換したベルトが切れ、バルブがピストンを突いておりエンジン載せ換えになると思われる。ただ、記録簿には交換部品の保証が「1万kmまたは6ヶ月」と明記されているので、保証期間は過ぎているが走行距離は規定内なのでいい方向に捉え、保証を受けられないか貴会に聞きたい。貴会が「それは無理だ」と言えばA社と揉めているわけでもなく、今後も揉める気はないので有償修理する予定だ。貴会に第三者としての意見を聞きたい。

【対応】

当該工場に直接相談する方がいいと思う。規定で話をするなら通常、交換後の経過日数または走行距離のいずれか早い方が到達するまでが保証期間。その通りなら保証対象外と言える。可能性の話として、作業ミス（立証責任はあるが）があり、それでベルトが切れたのであれば受託者保険（加入していれば）での対応の可能性もある。落ち着いて話をするし、有償修理を視野に入れているので、素直に交換後5,000km程度で切れたベルトの製造物責任が問えないかA社に聞いた上で、修理について相談するのが解決に向かう一番の近道だと思う。いずれにしろ当会に判断出来るものは何もないと言って、電話を切った。

Case 6 修理中にラジエターのパイプを壊された

平成29年4月21日 香川県 女性

車名：乗用車 登録年月：不明

走行距離：200,000km

【相談】

一昨日、指定工場にパワステのオイル漏れ修理を依頼した。修理中にラジエターのパイプを壊されファンベルトにも傷をつけられたため、ラジエターとファンベルトの交換が必要になった。店側は、ラジエターは社外品で対応すると言っているが、なぜメーカーの純正品ではいけないのか。警察にも相談したが、「器物損壊には該当しないが、損害賠償を請求することは可能」と言われた。指定工場には今回修理した人では心配なので、別の人に修理を依頼している。振興会から純正品を使用するよう指定工場に連絡して欲しい。

【対応】

指定工場に連絡し修理担当者に経緯を説明して貰ったが、相談者の言うことに間違いはなかった。しかし、ラジエターを社外品に交換することについては、「やはりまずいと思い、純正品を注文している」とのことだったため、工場側には苦情が無いように修理するようお願いした。相談者には純正品を注文している旨を伝え、修理完了まで様子を見るようお願いした。相談者も「代車は新車を貸してくれているし、ラジエターも純正品に交換してくれるなら、しばらく待ちます」と言ったので、修理後に何かあれば連絡をくれるよう伝えて電話を切った。後日、相談者から電話があり、車を見に行ったらラジエターは純正の新品に交換されているし、ファンベルトも交換されており、「あとは洗車して納車します」と言われ、結果には満足している。「振興会に相談して良かった」と感謝して貰い、本件は終了とした。

Case 7 自分の車と違うクルマが納車された

平成29年5月2日 兵庫県 女性

車名：乗用車 登録年月：平成25年

走行距離：不明

【相談】

ディーラーにリコール作業を行って貰うため車を預けたが、自分の車と違うクルマが納車された。ディーラーがこんなことをしているのか？消費生活センターに電話をしたら、こちらを紹介された。

【対応】

何を言っているのか話が全く見えない。とにかく、電話口で怒鳴り散らしている内容が相談にもあるように「違うクルマが納車された」で、他に「グローブボックスの中のものがなくなった」「ホイールに傷が入っている」「タイヤの上（フェンダーか？）が凹まされて色が黒く塗られた」等々、全く以て意味不明。要領を得ないので暫くおとなしく聞いて落ち着かせることにした。トーンが下がってきたところで工場を聞くと、リコールをしたのは間違いなく当会会員工場。そこで、その情報を得て担当者の名を聞き出そうとしたところ、「私は直接知らない」と口を滑らせた。「では、誰ならわかりますか」と聞くと、「購入店の息子のAから・・・もごもご」と、今までの勢いが一瞬でどこかへ消え、「預けた工場の名を教えて」と畳み掛けると未認証中古車販売店と判明した。しかも、販売はその中古車店ではなく、Aが直接仕入れ、直接販売したものがわかった。この話から推測すれば、会員工場のディーラーはほぼ無関係だろう。「違うクルマが納車されたのなら、そのことを直接Aに言えばどうか？」と言うと、「直接何度も言ったが、何の対応もしない。だから貴会に電話をした」ということだ。ここで、「その販売店は当会の会員ではないし、販売もその販売店の息子Aがあなたに安く販売したのなら、当会は関与できない。本当に違うクルマが納車されたのなら、警察に行かれたらどうか？」と言うと、「警察には言ったが、相手にされなかった」と言う。「では、弁護士を入れて対応するしかない。当会は何のアドバイスも出来ない」と言って、電話を切った。いくら未認証工場でも、違うクルマを納車するなんてことがあるはずない。出まかせを言うにもほどがある。二度と電話がかかってくることはなかった。

Case 8 修理は有料と言われたが、納得できない

平成29年5月9日 埼玉県 男性

車名：乗用車 登録年月：平成19年3月

走行距離：67,000km

【相談】

ディーラーより新車で購入し、以来同店で整備を受けている。他店での整備は一度も無く、交換部品等もすべて純正品を使用している。それまで何の問題もなく快適に乗っていたが、走行5万kmを過ぎた辺りから緩加速時に「カリカリ」というノッキングと思われる金属音が聞こえるようになった。初めの頃はたまにしか聞こえなかったため余りにせず乗り続けていたが、徐々に音が大きくなり心配になったので、先日いつものディーラーへ車を持ち込み点検して貰った。すると、「エンジン内部に多量のカーボンが堆積しているため、ノッキングが発生していると思われる」と診断され、「修理するにはエンジンのオーバーホール或いは載せ換えが必要」、そして「登録から10年を経過しているのでメーカー保証の対象にはならない。作業は有料となる」と言われたらしい。「エンジンのオーバーホール、載せ換え」となれば、かなりの費用になるのは当然である。車は買い物やレジャー等に使用しており、特に厳しい状況で運転をしている訳でもなく、ごく一般的な乗り方をしている（自身は、そう思っている）。今の時代に走行6万7,000kmでそんな修理が必要になること自体、エンジンに欠陥があるのではないかとメーカーにクレームを言いたいらしい。そして、「有料修理」とはどうしても納得できない。ディーラーでは埒が明かないので、振興会から無償修理するようメーカーに訴えて欲しいとの内容であった。

【対応】

話の様子からディーラーとの話し合いが十分ではないように感じられたので、要求をハッキリとディーラーに伝えたかを確認すると、「長年付き合いしている営業マンと不仲になりたくないことや、金銭に固執していると思われたくない」という思いがあるようで、

きちんと伝えられているか疑問に感じられた。ディーラーとの話し合いが不十分なままメーカーへ駆け込んでも、メーカーから「ディーラーと話し合って欲しい」と言われるのは明白であることから、ディーラーと再度話し合いをするしかないことを相談者に伝えた。また、相談者の強い要望により、当会よりディーラーへの仲介を依頼されたので電話を入れ、上記の件について対応をお願いした。以後、連絡はない。

Case 9 セルモーターの不良について

平成29年5月11日 京都府 事業者

車名：トラック 登録年月：平成24年

走行距離：35,000km

【相談】

当社（会員工場）より購入いただいた小型トラックについて、ユーザーよりクレーム。2年ちょっと経った頃からセルモーターの回りが悪い（重い）とのことで様子を見て貰っていたが、平成27年4月23日に保証期間内でディーラーにより交換。ところが再び同じ症状が出て、2年後の平成29年5月9日に再度交換。この間1万kmしか走っていないが、なぜ同じ症状になるのか？ディーラーに問い合わせても「たまたま」としか言わない。電装品のリビルド商品を扱っているA電器産業に尋ねると、「そのメーカーのセルモーターは話にならない」とのこと。手元に取り外したセルモーターがあるので一度見て欲しいとのこと。

【対応】

国交省の不具合情報を確認するとセルモーターの不良が6件あった（但し、型式は相違）が、セルモーターが同じものかなどは不明。翌12日午前、来会。当会の役職員が現物を確認すると、確かにガタ等ひどい状態であった。PLセンターを紹介したが、ユーザー、ディーラーとも揉めるようなことはしたくないとのことで、運輸支局に報告しておくこととした。なお、セルモーターの現物（1回目に交換されたもの）はリビ

ルド品であることが判明。新車の保証でリビルド品の使用はおかしいのではないかと、との疑義が呈された。

Case 10 車検チラシの料金表示に関するクレーム

平成29年5月12日 京都府 男性

車名：－ 登録年月：－ 走行距離：－

【相談】

車検チラシ等に車検費用内訳が印刷されているが、重量税欄にエコカー減税対象車の記載がない。例えば、中型車（1.5トン以下）は2万4,600円としか記載していない。エコカー減税対象車にこのままの費用を徴収すれば詐欺ではないか？！

【対応】

分解整備事業者には車検時（定期点検時）、概算見積書を交付する義務がある。その時、重量税に関しては正確な金額を提示できるはずなので、特に問題ないと思われる。もちろん、故意にエコカー減税対象車にエコカー減税対象外の金額を徴収すれば詐欺であろう。そのような当会会員はいないと言える。

Case 11 オーバーヒートの責任は販社にあり！

平成29年5月15日 兵庫県 女性

車名：乗用車 登録年月：平成19年

走行距離：約100,000km

【相談】

大手チェーンを配するA指定工場に検査をお願いしたら、「水漏れとオイル漏れとリコールがある。ディーラーに持ち込んだ方がいい」との提案があり、取扱いとなる近所のB社営業所に、水漏れとオイル漏れがあることを伝えて車検を依頼した。しかし、「水漏れはなく、このまま検査は通る」と言われたことから、修理せずに乗ることにした。しかし、1ヶ月でオーバー

ヒート。エンジンがかからなくなった。次の日、クラッキングしてみると、ものすごい音がするようになった。水漏れに関しては当方から、A社の水漏れ・オイル漏れの事実を事前にB社に伝えて修理の依頼をしたのに、大丈夫だと言ったのはB社。それなのに今回中古エンジン載せ換えの提案があり、見積り金額約30万円を提案してきた。最初の水漏れ（話ではウォーターポンプのようだ）を修理してくれていたなら、オーバーヒートに至っておらず修理も数万円で済んだはず。それが30万円となれば納得できない。それでもディーラーは「水漏れがなかったのだから車検に通るし、問題ない」と言って話にならないし、納得できない。貴会、このことどう思うか。

【対応】

安易に同調できない。ましてB社はディーラー。もちろんA社も会員事業場。「B社にも話を聞いて折り返し電話をする」と言って、一旦電話を切った。B社に連絡すると、すでに本社対応となっており、本社は内容を全て把握していた。相談者の訴えとB社の話には差異があり、特にウォーターポンプの水漏れについては、相談者は「A社で漏れていると言われたから修理して、と言った」と言うが、B社は「相談者に、水は洩れていないが交換は提案した」と言うし、「今、洩れていないのならそのまま乗る」と言ったのは相談者だと言い、ここで話が食い違う。このディーラーは以前、他の相談者とのトラブルで相談に乗ったことがあるが、その時はユーザーとのやり取りをきちんとノートに記録していた。そこで今回、そのノートの所在を確認したところ、顧客管理簿にポンプ交換不要と記していただけで、やり取りに関する記帳がノートに残っていなかった。こうなると、言った言わないの話になり当事者同士で話をするしか仕方がなくなる。相談者には「B社から連絡がなければ、また連絡して」と言い、B社には「当会が口を挟むところが何もないので、社としての対応をお願いしたい」と言って、相談を終えた。

環境家計簿システムで省エネしませんか？

～CO₂排出量を削減することは、経費削減にもつながります。～

《環境家計簿システムとは？》

インターネットを活用して、あなたの事業場の消費エネルギーの使用量を入力することで、事業場からの二酸化炭素排出量が容易に把握できるとともに、他の事業場の平均値と比較できます。

月毎にエネルギー消費量、CO₂排出量を算出し、実績の把握と分析に活用するとともに、省エネルギー目標を定めましょう。

《入力項目は？》

電気、都市ガス、LPガス、灯油、ガソリン、軽油、重油、入庫台数

《閲覧機能は？》

エネルギー使用量、CO₂排出量

まずはこちらのバナーをクリックしてみてください！



スキャンツール活用事業場認定制度がスタートしました

平成25年4月1日よりスキャンツール活用事業場認定〔コンピューター・システム診断認定店〕の申請が始まります。認定事業場には下記ツール（のぼり、卓上盾、看板）の掲示が可能となり、お客様に事業場をアピールするツールとして、ご活用いただけます。



のぼり (W600mm×H1,800mm)
2枚一組、竿無し 1,905円 (税抜)



卓上盾 (W180mm×H240mm)
2,857円 (税抜)



看板 (W600mm×H498mm)
4,333円 (税抜)

認定要件 ①スキャンツール応用研修修了者

又は、一級小型自動車整備士が1名以上勤務していること。

②スキャンツールを保有していること。

(J-OBD II対応、DTCの読み取り・消去、作業サポート、フリーズフレームデータ、データモニター、アクティブテストの機能を有するもの。)

③FAINES 通常会員に加入していること。

④振興会会員であること。

⑤上記ツール（のぼり、卓上盾、看板）のどれか一つ以上の購入

申請に必要なもの

・申請用紙⇒ホームページ又は、次ページをコピーしてください。

・スキャンツールの写真

・応用研修修了証又は一級小型自動車整備士の合格証の写し（コピー）

*認定には数日お時間をいただきますので、あらかじめご了承ください。

スキャンツール活用事業場認定制度フローチャート

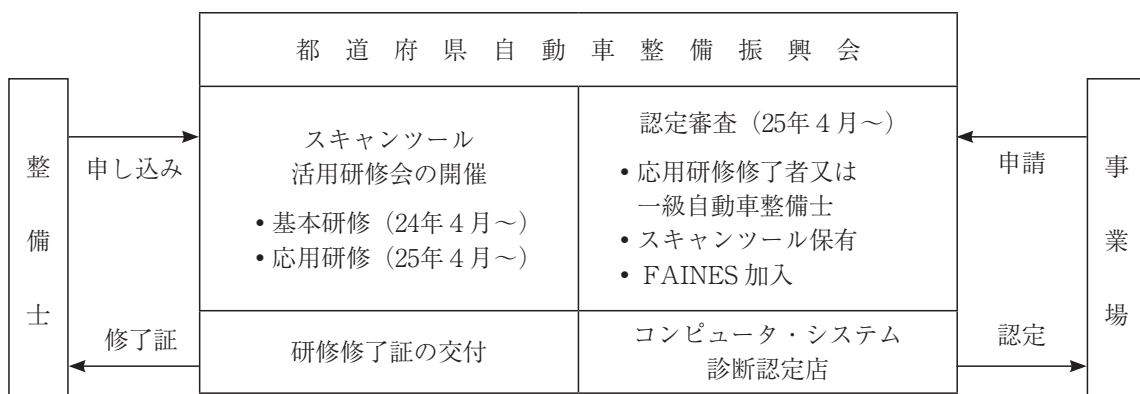

スキャンツール活用事業場認定申請書

【コンピューター・システム診断認定店】

平成 年 月 日

住所

電話番号

認証番号

事業場名

⑨ FAINES 会員番号

1. 応用研修修了者又は一級整備士【応用研修修了証又は一級整備士合格証書のコピーが必要となります。】

応用研修修了者又は一級整備士 氏名	応用研修修了証番号又は一級整備士合格証 番号
----------------------	---------------------------

2. 保有スキャンツール【写真が必要となります。】

メーカー名	機種名	シリアル NO
-------	-----	---------

保有する機能に○をつけてください。

J - OBD II 対応		データモニター		フリーズフレームデーター	
DTC 読み取り・消去		作業サポート		アクティブテスト	

3. 認定ツール【1つ以上の購入が必要となります。】

看板 (N43720024) 4,333円 (税抜)	卓上盾 (N43710024) 2,857円 (税抜)	のぼり旗 (N43730024) 1,905円 (税抜)
枚	枚	(2枚一組・竿なし (注)) セット

* ツール代金は後日、商品と引き換えでいただきます。

* 振興会記入欄

振興会認定日 平成 年 月 日	備考
--------------------	----

愛媛県自動車整備振興会

インターネットを利用して
自動車整備に必要な情報をゲット！！



FAINESでできること

- メーカーのマニュアルが直接閲覧できる。
- 故障整備事例&アドバイス情報を入手できる。
- 各車種の主要諸元値、点検基準値、標準作業点数が確認できる。
- リコール情報が入手できる。
- e t c . . . 。



入会金（初回のみ） 12,000円

基本料金（月額） 1,300円（3カ月毎の引き落とし）

FAINES に関するお問合せは、自動車整備振興会技術・教育課まで。

※ 表示金額は全て消費税抜きの金額です

技術相談窓口相談ルール厳守のお願い 並びに厳守事項と依頼書の一部変更について

平成27年9月3日に各ディーラー技術相談窓口担当者と振興会技術委員会委員による「技術相談窓口担当者意見交換会」を開催しました。

その際、各ディーラー相談窓口の実態と要望を伺ったところ、次の通り現状は、各担当者から同じような実態と要望がありましたので、再度次ページの『技術相談にあたっての厳守事項』を確認のうえ、相談をお願いします。

今回、『技術相談にあたっての厳守事項』と『整備技術相談依頼書』の一部変更しましたので、併せてお知らせします。なお、アンダーライン部分が変更箇所となります。

各ディーラー技術相談窓口の現状

・ F A X なしで電話での問い合わせが非常に多い。

→回答するための資料などが準備できないため、回答に時間がかかってしまいます。また、車両情報がなければ装備などもわからないため、どこを確認すればいいかの範囲が広がってしまいます。

・ 現車の点検、確認等を行わず、症状だけで答えを聞いてくる。

→担当者が実車を確認しているわけではないので、不具合部位の推定範囲を小さくするために、点検内容や問診内容が重要になります。その情報が少ないほど推定範囲は広がります。車の部品個数は約5万にもなります。その中から少しでも推定範囲を小さくしたいものです。

・ 相談時間外（昼休みや夜の業務時間外など）に問い合わせがある。

・ 問い合わせ者の都合で時間をせかされる。

→担当者の業務は相談窓口の対応だけではありません。自社の仕事を行いながら平行して相談にのっていただいております。同時に行う業務も多数あります。時には出張もあります。相談者の先にお客様が待っているのも知っています。相談者には相談者の、担当者には担当者の都合があります。相談者、担当者、どちらも少しでも円満に話がすすむように、また、ユーザーにご不便をかけないためにも、ルールを守りましょう！

厳守事項

F A X前に担当者に F A X を送る事を電話で伝え、F A X を送る。

F A X が届かない場合は、相談に応じません。

* 相談後は、結果を報告しましょう！ 担当者も人間です。相談ルールを守り、結果の報告があれば、次回も丁寧に相談にのっていただけるでしょう！

必ず守ってください！

技術相談にあたっての厳守事項

厳守事項を守らない方は、技術相談に応じられません。

1. 事前に相談窓口担当者に電話し、これから『技術相談依頼書』（別紙）をFAXすることを伝えます。その際に **社名、担当者名** を申し出てください。FAXによる事前相談がないと、相談に応じられません。
2. 事前に **基本点検、ダイアグ診断** 等を備え付けの整備マニュアルや技術資料又はF A I N E S（ファイネス：整備情報システム）で確認して点検を行い、『技術相談依頼書』に必要事項（点検結果等）を漏れなく記入し、相談窓口担当者にF A Xしてください。
3. 相談は、上記2. で基本点検、ダイアグ診断等を行った、整備主任者、2級整備士で **技術に関して詳しい方** が行ってください。
4. 相談時間帯は、**午前10時～午後4時** までとし、昼食時（12時～13時）は避けること。
5. 相談内容は、原則として **15分以内** で行うこととします。
6. 担当者が休みの場合があります。予めご了承ください。
7. 取扱車種以外の相談、質問はしないでください。
8. **タイミングベルト** 及び **セキュリティー関係**（イモビライザ、スマートキー等）の相談は **お断りします**。（タイミングベルトは、商工組合でマニュアルをお買い求めいただくか、F A I N E Sにご加入ください。）
9. 諸元・基準値及び整備料金に関する相談は、お断りします。
10. フリーダイヤルでの技術相談はお断りします。
11. 整備マニュアル等自動車メーカーの著作物をコピー、F A Xすることは自動車メーカーの著作権を侵害する恐れがありますので、相談に当たって、これらを要求することは厳に慎んでください。
12. 相談後は、相談窓口担当者に結果報告とお礼のF A Xをしてください。

様

整備技術相談依頼書

問い合わせ日	平成 年 月 日	FAINES加入状況	加入済み・未加入
事業場名		担当者名	
		認証番号	70-
TEL		FAX	

車種名		初度登録年月		エンジン型式	
型式		型式指定		類別区分	
車台番号				走行距離	
コーションプレートフル型式					

相談内容（症状、トラブル相談、希望資料等、できるだけ具体的に記入）

いつ、どんなとき 発生するか	始動時 アイドリング時	冷間時	暖気途中 加速時	暖機後 一定速時	常時 減速時	時々 他	_____警告灯の状態 (時々・常時)点灯・点灯せず
症状：							

確認・点検実施内容

基本点検結果 ()
自己診断結果 ()
.....
.....
.....
.....
.....
.....
.....

結果報告書

結果報告日	平成 年 月 日
結果報告内容	
.....	

(注) FAXによる事前相談がないと、相談に応じられません。

H27年9月作成



V.
整備技術
関係情報



FAS技術相談NEWS

当該技術相談は(一社)福岡県自動車整備振興会のご協力により情報提供を受けたものです。

「負荷試験において37Aは正常？異常？」

平成22年式トヨタ・WISH（車両型式DBA-ZGE20W、エンジン型式2ZR-FAE、走行距離155,000km）でハンドルが重く、その後エンストし、マルチインフォメーション・ディスプレイにVSCエラーと表示されていた。

DTC（ダイアグノーシス・トラブル・コード）を確認してもらうと、エンジン系統ではP0560「バッテリー異常」、ABS系統では、C1201「エンジン系異常」が入力していた。複数の系統のDTCが入力する場合は、バッテリー電圧低下が考えられるので測定してみると、バッテリー電圧が7Vだった、状況からバッテリーの不具合と思いバッテリーを交換、念のためチャージングシステムの点検を実施した。



無負荷試験（調整電圧点検）をすると発生電圧11.5V、発生電流が-5Aと充電していないようだ、しかしチャージランプは点灯していない。再度測定してみると無負荷試験では12Vに満たないが発生電流は16A（基準は10A以上）、バッテリーがやや上がり気味と思われるが、先ほどとは違い発生電圧は低いものの電流は流れていた。

負荷試験（出力電流点検）を実施すると37Aで数値が低い、修理書の基準値は10A以上になっているので、OKだがオルタネーターの定格出力が100Aになっているので、電流値はもっと高く出るはずだ。充電したりしなかったりしているので、よく確認してみるとオルタネーターより異音が出ているときに充電していないことがわかったため、オルタネーターを交換すると正常となった。

資料を確認すると、この車両のオルタネータープーリーにはエンジン正回転方向のみ動力を伝えるワンウェイクラッチが取り付けられており、ワンウェイクラッチに滑りが発生し、補機ベルトからの動力がオルタネーターに十分に伝わらずワンウェイクラッチの滑り具合によっては、少し充電したりほとんど充電しない場合があり、またオルタネーターのローターが完全に止まらず少し回っていたため、チャージランプは点灯しなかったと考えられる。

最近の車両は補機ベルトの負荷低減のため、オルタネーターにワンウェイクラッチを取り付けたり、充電制御システムでオルタネーターによる発電量を加速時に下げ、減速時に上げることでエンジン負荷を軽減し、エンジンの低燃費化をはかっています。そのため従来の充電システムの点検方法と一部違う部分もありますので修理書等を確認し点検を行っていただきたいと思います。なお、今回の車両の修理書を参考資料に載せていますので参考にして下さい。

オルタネーター点検

1. オルタネーター プーリ (クラッチ ツキ) 点検

- a. プーリを右回転させたときにロックし、左回転させたときにスムーズに回転することを点検する。

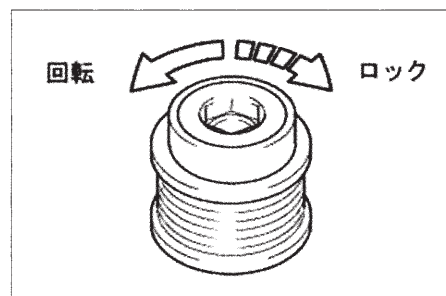

オルタネータープーリー

- ・プーリー外輪と内輪の間に配置されたヘリカルコイル状のクラッチの働きにより、エンジン正回転方向のみの伝達力をオルタネーターに伝え、補機ベルトにかかる負荷を低減します。
- ・内輪をオルタネーターシャフト締結用ナットと一体形状とすることでコンパクト化をはかりました。
- ・プーリー前面に樹脂製キャップを設け、内部をカバーすることにより泥水などの進入を防ぎ、劣悪環境下での信頼性を確保しました。

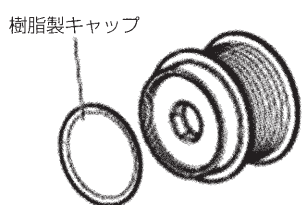

オルタネータープーリー外観

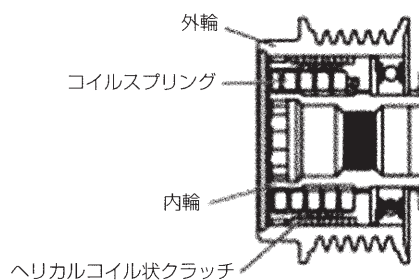

オルタネータープーリー断面

チャージングシステム（2ZR-FAE / 駆動方式2WD）車上天検

■ 注意 ■

- バッテリーケーブルが正しくターミナルに接続されているか確認する。
- バッテリーが急速充電されているときは、バッテリーケーブルを接続しない。
- エンジン始動中は、バッテリーを絶対はずさない。

1. バッテリー液量点検

a. 液量点検

- i. LOWレベル以下の場合は、バッテリー交換または、蒸留水を補充する。

2. バッテリー比重点検

a. 各セルのバッテリー比重を点検する。

基準値 1.25 to 1.29（液温20℃）

□ 参考 □

基準値以下の場合は、バッテリーを充電する。

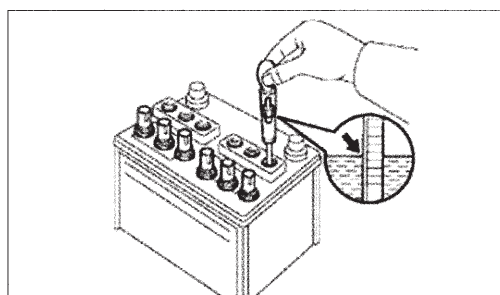

3. バッテリー電圧点検

- a. サーフフェイス充電分を取り除くために、IG OFFにてヘッドランプのスイッチを20 to 30秒程度ONにする。
- b. ヘッドランプのスイッチをOFFにする。
- c. ターミナル間のバッテリー電圧を測定する。

電圧値

点検端子	点検条件	基準値
バッテリープラス端子-	液温	12.6 to
バッテリーマイナス端子	20℃	12.8V

□ 参考 □

基準値以下の場合は、バッテリーを充電する。

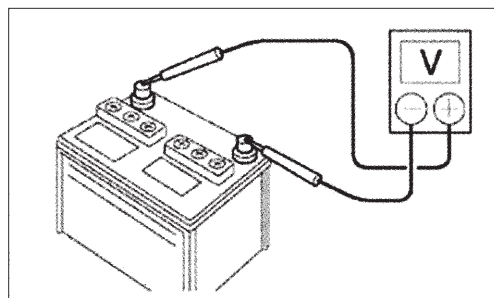

4. バッテリーターミナル、ヒューズリンクおよびヒューズ点検

- a. バッテリーターミナルが緩んでいないかまたは、腐食していないか点検する。

基準値

バッテリープラスターミナル $T = 5.4 \text{ N} \cdot \text{m}$ { 55 kgf · cm }

バッテリーマイナスターミナル $T = 5.4 \text{ N} \cdot \text{m}$ { 55 kgf · cm }

- b. ヒューズリンクおよびヒューズに導通があるか点検する。

5. ファン & オルタネータ Vベルト点検

□ 参考 □

再使用時のみ点検する。

6. オルタネータワイヤハーネス点検

- a. ワイヤハーネスに、亀裂や劣化がないか点検する。

7. オルタネータ異音点検

- a. エンジン始動中にオルタネータから異音がしないことを点検する。

8. チャージウォーニングランプ点検

- a. エンジンを暖機し、IG OFFにする。
b. 電気装置のスイッチを全てOFFにする。
c. IG ONにし、チャージウォーニングランプが点灯することを確認する。
d. エンジンを始動し、ランプが消灯することを確認する。

□ 参考 □

ランプが上記のように作動しない場合は、チャージウォーニングランプの回路をトラブルシュートする。

9. 無負荷試験

- a. 無負荷状態でエンジン回転を2000rpmまで上げたときのバッテリー電圧を測定する。

電圧値

点検端子	点検条件	基準値
B端子 - ボデーアース	10 A 以上	12.1 to 15.4 V

イラスト内指示文字

* 1	オルタネータ ASSY
* 2	バッテリー
* a	B端子
* b	AC/DC 400A プロープ
* c	電流

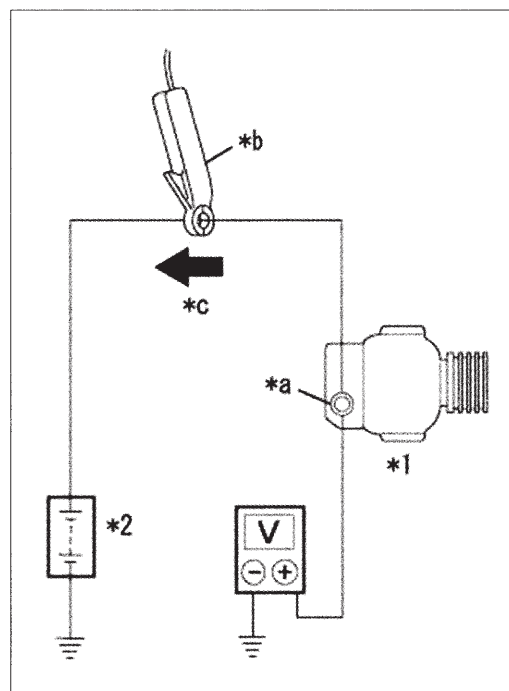

10. 負荷試験

- a. 無負荷試験の状態から、ヘッドランプをハイビームにヒータブロスイッチをHiにして、エンジン回転2000rpmにセットした状態でただちに電流値を測定する。

電流値

点検端子	点検条件	基準値
B端子-バッテリープラス端子	常時	30A以上

イラスト内指示文字

* 1	オルタネータASSY
* 2	バッテリー
* a	B端子
* b	AC/DC 400Aプローブ
* c	電流

□ 参考 □

基準電流以下を示してもバッテリーが完全充電状態の場合は、電流が小さくなるので負荷を増すためワイパモータおよびリヤウィンドウデフォッグなどを作動させて、再度測定する。

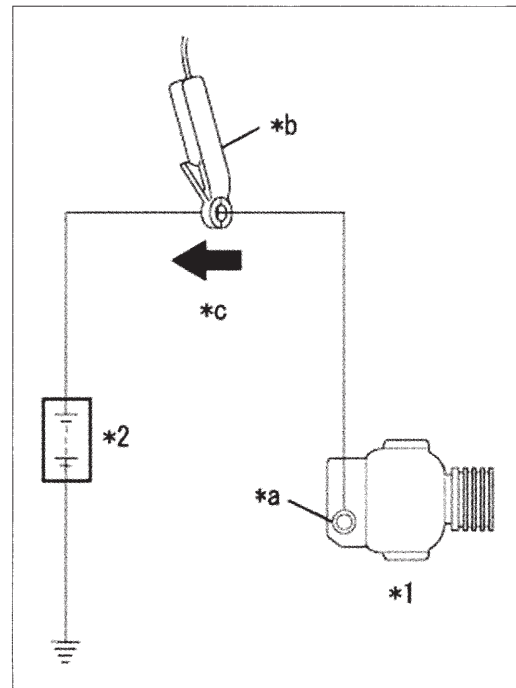

11. 充電制御システム点検

- a. ワイヤハーネス点検
- i. エンジンコントロールコンピュータのコンネクター C42を切り離す。
 - ii. オルタネータASSYのコンネクター C43を切り離す。
 - iii. 下表に従って、抵抗を測定する。

抵抗値

点検端子	点検条件	基準値
C42-61(LIN) - C43-2(LIN)	常時	1 Ω未満
C42-61(LIN)およびC43-2(LIN) - 他の端子間およびボデーアース	IG OFF (通信停止中)	10k Ω以上

街頭検査実施結果のお知らせ

愛媛運輸支局、警察、自動車技術総合機構、軽自動車検査協会及び振興会支部会員の皆様方のご協力により街頭検査を実施し、整備不良車、違法改造車の排除と「自動車の保守管理責任の啓蒙と点検整備の重要性、必要性等」の指導を行いましたので、下記の通りご報告いたします。

・ ・ お疲れ様でした ・ ・

- 実施日時** 平成29年 8月 8日 (火) 13時30分～15時00分
- 実施場所** 八幡浜市保内町宮内 3-150 国道197号
大峠トンネル手前交通検問所
- 協力支部** 西予支部 (半島ブロック)
- 出動人数** 国土交通省 2名、警察 2名、自動車機構 1名、軽検査協会 1名、
振興会会員 8名、振興会事務局 1名

合計出動人数 15名

検査車両数 108台
不良車両数 1台 ……………不良車両数の割合0.9%

整備命令交付車両数 0台

検査証有効期間切れ車両数 0台

定期点検整備未実施件数 18件……未実施車両数の割合16.7%
特種車両警告書件数 0件
整備不良車両関係 (口頭警告件数) 1件 車両法第54条
整備不良車両関係 (命令交付件数) 0件 車両法第54条
不正改造車両関係 (口頭警告件数) 0件 車両法第54条の2
不正改造車両関係 (命令交付件数) 0件 車両法第54条の2

装置別の保安基準不適合箇所数内容

・電気・灯火類 1件

※合計不良箇所件数 1件



街頭検査実施結果のお知らせ

愛媛運輸支局、警察、自動車技術総合機構、軽自動車検査協会及び振興会支部会員の皆様方のご協力により街頭検査を実施し、整備不良車、違法改造車の排除と「自動車の保守管理責任の啓蒙と点検整備の重要性、必要性等」の指導を行いましたので、下記の通りご報告いたします。

● ● お疲れ様でした ● ●

実施日時 平成29年 8月23日（水） 14時00分～15時00分
実施場所 西予市宇和町 国道56号線 江良検問所
協力支部 西予支部（宇和ブロック）
出勤人数 国土交通省 6名、警察 4名、自動車機構 1名、軽検査協会 1名、振興会会員 7名、振興会事務局 1名

合計出勤人数 20名

検査車両数 101台
不良車両数 3台 ……………不良車両数の割合3.0%

整備命令交付車両数 0台

検査証有効期間切れ車両数 0台

定期点検整備未実施件数 23件……未実施車両数の割合22.8%
特種車両警告書件数 0件
整備不良車両関係（口頭警告件数） 2件 車両法第54条
整備不良車両関係（命令交付件数） 0件 車両法第54条
不正改造車両関係（口頭警告件数） 1件 車両法第54条の2
不正改造車両関係（命令交付件数） 0件 車両法第54条の2

装置別の保安基準不適合箇所数内容

- 走行装置 2件
- 保安装置（着色フィルム） 1件

※合計不良箇所件数 3件



平成29年度 検査台数報告

(平成29年7月分)

登録自動車

平成29年 月別	新規		継続		計		4月よりの累計	
	指定	持込	指定	持込	指定	持込	指定	持込
7月	416	583	17,078	2,163	17,494	2,746	66,320	10,967
対前年同月比	108.1%	91.7%	109.9%	98.8%	109.8%	97.2%	107.9%	103.3%
前年同月	385	636	15,545	2,189	15,930	2,825	61,453	10,613

軽自動車

平成29年 月別	新規		継続		計		4月よりの累計	
	指定	持込	指定	持込	指定	持込	指定	持込
7月	426	219	13,548	2,898	13,974	3,117	57,401	13,192
対前年同月比	109.2%	92.8%	108.1%	103.0%	108.1%	102.2%	109.1%	104.7%
前年同月	390	236	12,532	2,814	12,922	3,050	52,601	12,603

登録車・軽

平成29年 月別	新規		継続		計		4月よりの累計	
	指定	持込	指定	持込	指定	持込	指定	持込
7月	842	802	30,626	5,061	31,468	5,863	123,721	24,159
対前年同月比	108.6%	92.0%	109.1%	101.2%	109.1%	99.8%	108.5%	104.1%
前年同月	775	872	28,077	5,003	28,852	5,875	114,054	23,216

平成29年7月の

四国の自動車保有台数と販売状況（速報）

四国運輸局

		徳 島	香 川	愛 媛	高 知	計			
検 査 自 動 車	前年同月末車両数	315,185	400,905	489,505	253,114	1,458,709			
	前月 末 車 両 数	315,070	402,285	490,786	253,846	1,461,987			
	登 録 自 動 車	新 規 登 録	新 車	前 月	1,649	2,250	2,758	1,468	8,125
				当 月	1,594	2,031	2,333	1,255	7,213
				前月比	96.7	90.3	84.6	85.5	88.8
		中 古	前 月	529	695	806	337	2,367	
			当 月	483	643	688	336	2,150	
			前月比	91.3	92.5	85.4	99.7	90.8	
		計	前 月	2,178	2,945	3,564	1,805	10,492	
			当 月	2,077	2,674	3,021	1,591	9,363	
			前月比	95.4	90.8	84.8	88.1	89.2	
	抹 消 登 録	1,636	2,141	2,535	1,119	7,431			
	管 轄 変 更 (入)	599	1,109	1,132	435	3,275			
	管 轄 変 更 (出)	739	1,326	1,333	696	4,094			
	小 型 二 輪 車 増 減	51	85	64	39	239			
	当 月 末 車 両 数	当 月 末 車 両 数	315,422	402,686	491,135	254,096	1,463,339		
		対 前 年 同 月 比	100.1	100.4	100.3	100.4	100.3		
対 前 月 比		100.1	100.1	100.1	100.1	100.1			
軽 自 動 車	前年同月末車両数	307,629	383,779	529,685	310,701	1,531,794			
	前月 末 車 両 数	308,123	385,293	531,530	311,342	1,536,288			
	検 査 対 象 軽 自 動 車	届 出	新 車	前 月	1,271	1,848	2,198	1,388	6,705
				当 月	1,104	1,743	1,919	1,330	6,096
				前月比	86.9	94.3	87.3	95.8	90.9
		中 古	前 月	497	578	761	494	2,330	
			当 月	414	479	645	454	1,992	
			前月比	83.3	82.9	84.8	91.9	85.5	
		計	前 月	1,768	2,426	2,959	1,882	9,035	
			当 月	1,518	2,222	2,564	1,784	8,088	
			前月比	85.9	91.6	86.7	94.8	89.5	
	検 査 証 返 納	1,198	1,555	1,887	1,163	5,803			
	転 入 ・ 転 出	54	-127	96	-104	-81			
	軽 二 輪 車 増 減	46	72	97	53	268			
	当 月 末 車 両 数	当 月 末 車 両 数	308,543	385,905	532,400	311,912	1,538,760		
		対 前 年 同 月 比	100.3	100.6	100.5	100.4	100.5		
		対 前 月 比	100.1	100.2	100.2	100.2	100.2		
総 合 計	前年同月末車両数	622,814	784,684	1,019,190	563,815	2,990,503			
	前月 末 車 両 数	623,193	787,578	1,022,316	565,188	2,998,275			
	当 月 末 車 両 数	623,965	788,591	1,023,535	566,008	3,002,099			
	対 前 年 同 月 比	100.18	100.50	100.43	100.39	100.39			
	対 前 月 比	100.12	100.13	100.12	100.15	100.13			

小型二輪車増減欄は、当月の小型二輪車の増減車両数の差引値

検査対象軽自動車の転入・転出欄は、当月の検査対象軽自動車の転入・転出による増減車両数の差引値

軽二輪車増減欄は、当月の軽二輪車の転入・転出による増減車両数を除いた増減車両数の差引値（速報値）

総合計の対前年同月比及び対前月比は、変化が小さいため小数点以下第2位まで算出している

Ⅷ. 商工組合だより

商工組合だより

平成30年版車検予約用カレンダーのご注文を承ります

日頃は、商工組合事業にご支援ご協力頂き感謝申し上げます。

標記の「車検予約用カレンダー」は昨年同様ご希望の組合員さんに無料で配布することにいたしました。ご希望の方は、お手数ではございますが以下の注文書に必要事項をご記入の上、**10月31日(火)**までに商工組合までお申し込みください。

本年も**希望者のみ**の配布とさせていただきます。お申し込みのない方への配布は行いませんのでご注意ください。

.....平成30年版車検予約用カレンダー注文書.....

FAX：089-914-8412

に✓印をしてください。

事業場単独注文

認証番号		ブロック名	
事業場名			
所在地			
T E L			

ブロック一括注文

ブロック名		件数	件
ブロック長 事業場名・氏名			
連絡先			

組合員各位

愛媛県自動車整備商工組合

T E L : 089 - 956 - 7677

F A X : 089 - 914 - 8412

BP オイル一部代替商品のお知らせ

初秋の候、貴社ますますご盛栄のこととお慶び申し上げます。平素は格別のお引き立てをいただき、厚く御礼申し上げます。

さて、先日「BP オイル商品の一部生産終了のお知らせ」をご案内させていただきましたが、生産終了商品の内、BP スーパーV プラス0W-20につきまして、供給元のBPカストロール(株)より整商連を通して代替品の紹介がありましたのでご紹介いたします。

記

BP スーパーVプラス0W-20代替商品		荷姿	組合員価格 (税別)
カストロール マグナテック プロフェッショナル	0W-20	20ℓ	¥17,000
BP バービス フル シンセティック	0W-20	4ℓ×6	¥27,280

※送料について、BP 商品 2ヶ口以下の場合は400円 (税別)、3ヶ口以上は無料です。



カストロール



BP

マグナテック プロフェッショナル 0W-20、バービス フル シンセティック 0W-20

以上

平成29年度オイルキャンペーンご協力のお願い

平成29年9月吉日

組合員 各位

愛媛県自動車整備商工組合
理事長 日野 利一

拝啓 初秋の候、時下ますますご清祥の段、お慶び申し上げます。

平素は当組合事業にご尽力を賜り、厚く御礼申し上げます。

さて、標題のオイルキャンペーンは、組合員の皆様の多大なご協力により昨年度も目標を達成することができました。

このオイルキャンペーンの目標を達成することによって、組合の運営をより良くすることができることから、今年度も各ブロック別に目標数量を設定させていただき、**10月～11月**の2ヶ月間販売を行うこととなりました。

昨年度は、媛整商オイル・J S オアシスオイル (SN 5W-30)・コスモディーゼル快星 (DH-2 10W-30) 等が好評でございました。今年度は、整商連より、**BP・J S オアシスは5円/ℓ、ガルフについては、10円/ℓ**の協賛を頂いた価格となっております。是非ともご検討をお願いいたします。

組合員皆様のご理解ご協力をいただきますよう、よろしくお願い申し上げます。

敬具

追伸 振興会ブロック長さんよりご案内がございましたら、一層のご協力を賜りますようお願い申し上げます。

☆次ページ以降の掲載内容

- ブロック別目標数量
- キャンペーン用注文書
- メーカー別価格表
 - i. コスモ石油
 - ii. B P
 - iii. J S オアシス (整商連)
 - iv. 媛整商オイル
 - v. ガルフ
 - vi. 日本サン石油 (SUNOCO)

平成29年度オイルキャンペーン (10月～11月)【二輪認証除く】
 (ブロック別) 目標数量一覧表

ドラム換算

ブロック別	組合員数	目標本数	ブロック別	組合員数	目標本数
川之江	28	6.4	33号線南	31	7.1
伊予三島	21	4.8	56号線	52	11.8
土居	22	5	三津	16	3.7
新居浜南	27	6.2	北条	14	3.2
新居浜東	35	8	上浮穴	15	3.4
新居浜西	15	3.5	伊予市・伊予郡	46	10.5
西条	50	11.4	中予支部計	326	74.5
西条西	54	12.3	内山	22	5
東予支部計	252	57.6	長浜	10	2.3
桜井	10	2.3	大洲東	9	2.1
今治東	18	4.1	大洲西	10	2.3
今治西	23	5.3	大洲中央	13	3
今治南	16	3.7	八幡浜	17	3.9
朝倉	12	2.8	半島	14	3.2
今治北	18	4.1	三瓶	5	1.2
今治中央	8	1.8	宇和	24	5.5
大西・菊間	8	1.8	野村	13	3
大三島	12	2.8	西予支部計	137	31.5
伯方	12	2.8	宇和島東部	18	4.1
大島	8	1.8	宇和島中部	12	2.8
今治支部計	145	33.3	宇和島南部	15	3.4
城北	26	6	吉田	7	1.6
城南	10	2.3	鬼北	20	4.6
城西	19	4.4	津島	7	1.6
11号線	49	11.2	南宇和	22	5
33号線北	22	5	南予支部計	101	23.1
33号線中央	26	5.9	合計	961	220

商工組合 FAX番号  089-914-8412

注文書

注文日 年 月 日

ブロック名	事業場名
	TEL() FAX()

必ずドラム・ペールの区別を記入してください。

※請求書は注文主にお送りします。また、納品先と請求先が異なる場合は、納入先を備考欄へ記入してください。

認証番号	注文主	商品名	粘度	荷姿	個数	備考 (納品先等)

◎同一メーカーのペール缶を1個又は2個ご注文の際には、メーカーごとに送料が発生することをご了承の上、右欄に「✓」を記入してください

確認欄	
-----	--

(例)媛整商、BP、Gulfのペール缶を合わせて3缶注文しても、それぞれに送料(432円:税込)がかかります。

記入例

規格は記入不要です

認証番号	注文主	商品名	粘度	荷姿	個数	備考 (納品先等)
****	〇〇モータース	モーターオイル2	5W-30	1D	1	
△△△△	×××自動車整備工場	BP スーパーV	10W-30	20ℓ	3	商品は 〇〇モータースへ
××××	△△自動車	BP スーパーVプラス	5W-40	20ℓ	2	

上記記入例では、商品は〇〇モータースへ送り、請求書は3ヶ所の注文主へ送ります。

ドラム☆☆☆ 昨年度キャンペーン人気商品ベスト3 ☆☆☆ ペール

1. JSオアシスR SN/GF-5 5W-30 (JSオイル)
2. コスモディーゼル快星 DH-2 10W-30 (コスモオイル)
3. コスモターオイル SL 10W-30 (コスモオイル)

1. モーターオイル12 SN 5W-30 (媛整商オイル)
2. コスモディーゼル快星 DH-2 10W-30 (コスモオイル)
3. JSオアシスR SN/GF-5 5W-30 (JSオイル)

主な用途別適合につきましては価格表をご覧ください。

価格表と適合表

価格は平成29年9月1日現在のものです。

■コスモ石油オイル						ガソリンエンジン			ディーゼルエンジン				
商品名	成分	規格	粘度	ペール価格 (税込)円	ドラム価格 (税込)円	ターボ	省燃費 エンジン	小型・ 普通車	大型車	小型・ 普通車 ターボ	ローアッシュ規格		
											DH-2	DL-1	
コスモ リオエコロード	合成油	SN GF-5	0W-20	—	93,200 (100,656)	○	×	◎	×	×	×	×	×
コスモ リオフルロード	VHVI	SN GF-5	5W-30	—	85,100 (91,908)	○	○	◎	×	×	×	×	×
コスモ モーターオイル	鉱 物 油	SM	5W-30	—	39,100 (42,228)	○	○	◎	×	×	×	×	×
コスモ モーターオイル		SL(GF-3)	10W-30	9,500 (10,260)	38,000 (41,040)	○	○	○	×	×	×	×	×
コスモ リオディーゼル		DL-1	5W-30	9,800 (10,584)	89,700 (96,876)	×	×	×	○	×	○	×	◎
コスモ ディーゼル快星		DH-2	10W-30	8,200 (8,856)	40,300 (43,524)	×	×	×	◎	◎	◎	◎	×
			15W-40	8,200 (8,856)	40,300 (43,524)	×	×	×	◎	◎	◎	◎	×
コスモ ディーゼル		DH-2	10W-30	—	34,500 (37,260)	×	×	×	○	○	○	○	×
			15W-40	—	34,500 (37,260)	×	×	×	○	○	○	○	×
コスモ ディーゼルCF	CF	30	5,400 (5,832)	38,000 (41,040)	×	×	×	○	○	○	×	×	
						ミッション			ディファレンシャル				
商品名	成分	規格	粘度	ペール価格 (税込)円	ドラム価格 (税込)円	FF	FR	大型車	乗用車	乗用車 LSD	大型車		
コスモ 耐熱マルチギヤー	鉱物油	GL-5	80W-90	—	62,100 (67,068)	◎	◎	◎	◎	×	◎		
コスモギヤー		GL-5	80W-90	7,900 (8,532)	52,900 (57,132)	○	○	◎	○	×	○		
			90	6,800 (7,344)	50,600 (54,648)	×	×	○	◎	×	◎		



価格は平成29年9月1日現在のものです。

■BPオイル						ガソリンエンジン			ディーゼルエンジン				
商品名	成分	規格	粘度	ペール価格 (税込)円	ドラム価格 (税込)円	ターボ	筒内 噴射	小型・ 普通車	大型車	小型・ 普通車 ターボ	ローアッシュ規格		
											DH-2	DL-1	
カストロール マグナテック プロフェッショナル	全 合 成 油	SN GF-5	0W-20	17,000 (18,360)	—	低粘度指定車 専用オイル			×	×	×	×	×
BP パワース フル シンセティック		SN GF-5	0W-20	40×6缶 27,280 (29,462)	低粘度指定車 専用オイル			×	×	×	×	×	
BPスーパーVプラス		SN/※ GF-5	5W-30	10,500 (11,340)	95,800 (103,464)	◎	○	◎	○	×	○	×	×
		SN/※ ACEA A3/B4	5W-40	11,000 (11,880)	100,200 (108,216)	◎	◎	○	○	×	◎	×	×
BPスーパーV	部分合成油	SM/※	5W-30	8,800 (9,504)	81,900 (88,452)	◎	○	◎	○	×	○	×	×

※API CF規格認証が終了しましたが、「CF相当」の性能を有しています。

★BPスーパーVプラス 5W-40は、欧州自動車工業会(ACEA)規格(A3, B4)に合格し、ダイムラー(メルセデス ベンツ)、BMW、VWの3社のエンジンオイル規格に認定を受けております。

価格は平成29年9月1日現在のものです。

■ JSオアシスオイル						ガソリンエンジン			ディーゼルエンジン				
商品名	成分	規格	粘度	ペール価格 (税込)円	ドラム価格 (税込)円	小型・普通車	ターボ	省燃費エンジン	小型・普通車	大型車	小型・普通車ターボ	ローアッシュ規格	
												DH-2	DL-1
JS-オアシスオイル H	全合成油	SN GF-5	0W-20	7,200 (7,776)	49,600 (53,568)	低粘度指定車専用オイル			×	×	×	×	×
JS-オアシスオイル R		SN GF-5	5W-30	6,700 (7,236)	49,600 (53,568)	◎	○	◎	×	×	×	×	×
JS-オアシスオイル S		SN GF-5	10W-30	—	49,600 (53,568)	○	◎	○	×	×	×	×	×
JS-オアシスオイル FD	鉱物油	DH-2 CF4	10W-30	—	51,800 (55,944)	×	×	×	◎	◎	◎	◎	×
JS-オアシスオイル FD			15W-40	—	54,000 (58,320)	×	×	×	○	◎	○	◎	×

価格は平成29年9月1日現在のものです。

■ 媛整商オイル						ガソリンエンジン			ディーゼルエンジン				
商品名	成分	規格	粘度	ペール価格 (税込)円	ドラム価格 (税込)円	ターボ	筒内噴射	小型・普通車	大型車	小型・普通車ターボ	ローアッシュ規格		
											DH-2	DL-1	
モーターオイル1	全合成油	SN (GF-5相当)	0W-20	—	49,400 (53,352)	低粘度指定車専用オイル			×	×	×	×	×
モーターオイル2	部分合成油	SN (GF-5相当)	5W-30	—	46,800 (50,544)	◎	○	◎	×	×	×	×	×
モーターオイル3		SN/CF	10W-30	—	46,800 (50,544)	○	◎	○	○	○	○	×	×
モーターオイル4	鉱物油	SL/CF	10W-30	—	43,200 (46,656)	○	○	○	○	○	○	×	×
モーターオイル5		DH-2 CF-4	10W-30 15W-40	—	34,500 (37,260)	×	×	×	○	○	○	◎	×
モーターオイル12	部分合成油	SN (GF-5相当)	5W-30	6,600 (7,128)	—	◎	○	◎	×	×	×	×	×
モーターオイル13		SN/CF	10W-30	6,600 (7,128)	—	○	◎	○	○	○	○	×	×
モーターオイル14	全合成油	SN (GF-5相当)	0W-20	7,100 (7,668)	—	低粘度指定車専用オイル			×	×	×	×	×
FUCHS Hyper TITAN Super Syn		SM/SN/CF ACEA A3/B4	5W-40	27,800 (30,024)	—	◎	◎	MB229.5 AMG BMW Longlife-01 VW 502.00/505.00 Porsche A40					
FUCHS TITAN GT1 PRO C-3		SM/SN/CF ACEA C3/A3/B4	5W-30	35,500 (38,340)	—	◎	○	MB229.51 BMW Longlife-04 VW 504.00/507.00 Porsche C30					
GSP	部分合成油	DL-1	5W-30	8,700 (9,396)	67,000 (72,360)	×	×	×	×	×	×	×	◎
GSP・作動油	鉱物油	ISO3448 VG32	ISO VG32	—	43,900 (47,412)	一般作動油							
		ISO3448 VG46	ISO VG46	—	43,900 (47,412)								

「GSP」は1缶のみでも送料は発生しません。

注意)「GSP・作動油」は、高圧・高速で使用する油圧機器ではご使用になれませんのでご注意ください。

【送料について】

- ★コスモ石油のペール缶は、1缶から送料が発生しません。
- ★媛整商のペール缶は、1缶では432円(税込)、2缶以上は無料です。
- ★BP、Gulf、JSのペール缶は、2缶までは432円(税込)、3缶以上は無料です。
- ただし異なるメーカーのオイルを合わせて出荷することはできません。

★キャンペーン中は、納品にお時間をいただきますことをご了承ください。また、期間中はたいへん込み合いますので早目にご注文ください。

★ポンプアップは行っておりません。

★DL-1指定車は車輛メーカーが必ずJASO DL-1を使用するよう指示していますので、ご注意ください。DL-1以外のオイルを使用しますとDPF装置の性能が低下する恐れがあります。

★適合表は代表的な例です。詳しくは各車のサービスマニュアル等でご確認ください。

■ガルフオイル		Gulf		ガソリンエンジン			ディーゼルエンジン				
商品名	基油規格	粘度	パール価格 (税込)円	ドラム価格 (税込)円	NA	ターボ	二輪車	DPF装着車		DH-2	DL-1
								小型・普通車	大型車		
プロテクノ プレミアム エコ	全合成油 SN	0W-16	40×3缶 荷姿 8,200 (8,856)	8,780 (9,482)	0W-16、0W-8(相当)のエンジンオイル指定車専用 0W-20以上の指定車にはご使用になれません。						
	全合成油 SN GF-5	0W-20	8,200 (8,856)	69,900 (75,492)	低粘度 指定車 専用オイル	×	×	×	×	×	×
		5W-20	7,800 (8,424)	65,700 (70,956)			×	×	×	×	×
プロテクノ プレミアム	全合成油 SN GF-5	5W-30	7,700 (8,316)	66,900 (72,252)	◎	○	×	○	×	×	×
	全合成油 SN	5W-40	7,900 (8,532)	68,200 (73,656)	◎	◎	×	○	×	○	×
フォーミュラ GVX	全合成油 ACEA:C3	5W-30	16,800 (18,144)	-	◎	○	VW504.00.VW507.00 MB:229.51 BMW Longlife-04 Porsche:C30				
フォーミュラ ULE	全合成油 ACEA:A3/B4/C3 SM/CF	5W-40	10,100 (10,908)	60,297 (32,076)	◎	◎	×	○	×	○	ACEA C3 指定車 使用可
		5W-30	10,100 (10,908)	-							
プロテクノ	部分合成油 SN GF-5	5W-30	7,100 (7,668)	60,200 (65,016)	◎	○	×	○	×	×	×
		10W-30	6,900 (7,452)	60,100 (64,908)	◎	◎	×	○	×	○	×
	部分合成油 SN	15W-40	6,900 (7,452)	60,100 (64,908)	◎	◎	×	○	×	○	×
プロテクノ GP	鉱物油 SJ/CF JASO:MA 二輪車・高粘度 を要求される低年 式四輪車に	10W-40	6,700 (7,236)	56,900 (61,452)	○	◎	◎	○	×	○	×
		15W-50	6,700 (7,236)	56,900 (61,452)	○	◎	◎	○	×	○	×
プロテクノ ディーゼル DH-2	鉱物油 JASO:DH-2 CF-4	10W-30	7,200 (7,776)	60,700 (65,556)	×	×	×	◎	◎	◎	◎
		15W-40	7,200 (7,776)	60,700 (65,556)	×	×	×	◎	◎	◎	◎
プロテクノ ディーゼル DL-1	部分合成油 JASO:DL-1	5W-30	9,100 (9,828)	75,600 (81,648)	×	×	×	○	×	○	×

※省燃費規格SNに適合するオイルは、2輪車の湿式クラッチを滑らせる可能性があります。その為、2輪車への使用はお勧めできません。プロテクノGPをご使用ください。

※実際の使用にあたってはオーナーズマニュアルに記載されている規格及び粘度に従ってください。

■ガルフギヤオイル		Gulf		ミッション			ディファレンシャル			
商品名	基油規格	粘度	パール価格 (税込)円	ドラム価格 (税込)円	F F	F R	大型車	乗用車		大型
								LSD	大型	
プロテクノ ギヤー	鉱物油 API:GL-5	75W-90	10,300 (11,124)	90,100 (97,308)	◎	◎	○	○	×	×
		80W-90	7,300 (7,884)	63,400 (68,472)	○	○	◎	◎	×	○
		90	7,600 (8,208)	68,100 (73,548)	使用は出来ませんが、 寒冷時にミッションの 入りが悪くなる可能 性があります。		○	◎	×	◎
プロテクノ ギヤー LSD		85W-90	8,500 (9,180)	71,200 (76,896)	○	◎	◎	◎	◎	
プロテクノ ATF	部分合成油 JASO:01A / DEXRON-III(G)		9,700 (10,476)	78,100 (84,348)	1995年以降の一部欧州車を除く、全ての車種に最適 パワステフルードとしても使用可能(ギヤ式ポンプ車を除く)					
プロテクノ LV-ATF	部分合成油 JASO:01A		10,200 (11,016)	-	プロテクノATF対象+低粘度AT用 トヨタフルードWS、日産フルードS、ホンダウルトラATFDW-1					
プロテクノ LV-CVTF	部分合成油		11,800 (12,744)	-	エクストロイドCVT、ホンダマルチマチックを除く金属ベルト式CVTに最適					



※送料について:パール缶(18L・20L)、ポリ段及びケース物は合計2ヶ口までは432円(税込)、3ヶ口以上は、無料です。



スノコ オイル 組合員価格表・適合表

価格は平成29年9月1日現在のものです。

エンジンオイル				価格(税込)円		ガソリンエンジン			ディーゼルエンジン			
商 品 名	基油規格	粘 度	規 格	ペール価格	ドラム価格	HV	NA	ターボ	NA	ターボ	DPF装着車	
											DH-2	DL-1
プレミア	全合成	0W-20	SN GF-5	9,500 (10,260)	80,300 (86,724)	◎	◎	×	×	×	×	×
		5W-30		8,900 (9,612)	79,400 (85,752)	○	◎	○	△	△	×	×
		5W-40	SN/CF相当 ACEA:A3/B4	9,500 (10,260)	80,300 (86,724)	△	○	◎	○	○	×	×
エコロジー	部分合成	0W-20	SN GF-5	8,100 (8,748)	67,100 (72,468)	◎	○	×	×	×	×	×
		5W-20		8,000 (8,640)	66,000 (71,280)	◎	○	×	×	×	×	×
スーペリア	部分合成	5W-30	SN GF-5 CF 4相当	7,500 (8,100)	66,000 (71,280)	○	◎	△	△	△	×	×
		10W-30		7,300 (7,884)	63,400 (68,472)	○	○	○	○	○	×	×
		10W-40	SN CF-4相当	7,300 (7,884)	63,400 (68,472)	△	○	◎	○	○	×	×
ディーゼル スペシャル	部分合成	10W-30	DH-2 SH相当	7,800 (8,424)	67,100 (72,468)	×	△	△	◎	○	◎	×
	鉱物油	15W-40		7,700 (8,316)	66,000 (71,280)	×	△	△	○	○	◎	×
	部分合成	5W-30	DL-1 SH相当	8,600 (9,288)	74,800 (80,784)	×	△	△	◎	△	×	◎

ギヤオイル				価格(税込)円		ミ ッ シ ョ ン			デ ィ フ ァ レ ン シ ョ ン		
商 品 名	基油規格	粘 度	規 格	ペール価格	ドラム価格	F F	F R	大型車	乗用車		大型
									乗用車	LSD	
GEAR 8090 (LSD対応)	鉱物油	80W-90	API: GL-5	8,400 (9,072)	72,600 (78,408)	○	○	○	○	○	○

※実際の使用にあたってはオーナーズマニュアルに記載されている規格及び粘度に従ってください。

◎:最適 ○:良い △:使用可能ですが、サービスマニュアルで粘度、規格が推奨されている車種のみ使用可。 ×:使用できません

※送料について:一個口の場合は別途送料¥800がかかります。(ドラム除く)

※一部離島は別途実費を頂きます。

潤滑油に関する技術的なお問い合わせは、スノコ テクニカル コールセンターまでご連絡ください。
 コールセンター電話番号: 0120-12-4130 (10時~20時)、年中無休(1/1、会社の創立記念日は除く)



オイルキャンペーン価格表と適合表 価格表と適合表

価格は平成29年9月1日現在のものです。

■SUNOCO (日本サン石油) オイル [本体価格(税込)]

商品名	成分	粘度	1ケース (1L×10缶)	1ケース (4L×4缶)	ペール価格
BRILL (ブリル)	全合成油	0W-20	19,600	24,100	27,800
		12.5W-40			
		17.5W-50			
			(21,168)	(26,028)	(30,024)

※用途に合わせて混ぜあわせることで、様々なドライバーに応えるオイルを作ることができます。

混合油SAE 粘度 (Blends) (Viscosity)	0W-20	12.5W-40	0W-20	12.5W-50	12.5W-40	12.5W-50
2.5W-20	90%	10%	95%	5%	—	—
5W-20	75%	25%	80%	20%	—	—
5W-30	60%	40%	75%	25%	—	—
7.5W-30	50%	50%	60%	40%	—	—
7.5W-35	30%	70%	50%	50%	—	—
10W-35	25%	75%	45%	55%	—	—
10W-40	10%	90%	35%	65%	—	—
12.5W-45	—	—	—	—	65%	35%
15W-45	—	—	—	—	50%	50%
17.5W-45	—	—	—	—	10%	90%

■SUNOCO (日本サン石油) オイル 【二輪用】 [本体価格(税込)]

商品名	成分	粘度	1ケース (1L×10缶)	1ケース (4L×4缶)	ペール価格
RED FOX (レッドフォックス) RACING & SPORTS	全合成油 JASO MA2	0W-30	14,900	—	27,300
		10W-40			
		15W-50			
			(16,092)	—	(29,484)

※用途に合わせて混ぜあわせることで、様々なライダーに応えるオイルを作ることができます。
※ポリオールエステルベースの全合成オイルです。
※取り扱いの際は、日本サン石油株式会社HP内の、RED FOX取り扱い店登録【無料】がされます。

0W-30比率	10W-40比率	混合油粘度グレード
100%	—	0W-30
90%	10%	0W-30
80%	20%	2.5W-30
70%	30%	2.5W-30
60%	40%	5W-30
50%	50%	5W-30
40%	60%	7.5W-30
30%	70%	7.5W-40
20%	80%	10W-40
10%	90%	10W-50
—	100%	10W-50

0W-30比率	15W-50比率	混合油粘度グレード
100%	—	0W-30
90%	10%	0W-30
80%	20%	2.5W-30
70%	30%	5W-30
60%	40%	7.5W-30
50%	50%	10W-40
40%	60%	12.5W-40
30%	70%	15W-45
20%	80%	15W-50
10%	90%	15W-50
—	100%	15W-50

商品名	成分	粘度	1ケース (1L×10缶)	1ケース (4L×4缶)	ペール価格
RED FOX (レッドフォックス) COMFORT & STREET	部分合成油 JASO MA2	10W-40	8,600	—	12,600
		15W-50			
			(9,288)	—	(13,608)

※エステル配合の部分合成油オイルです。
※金属面に結合する性質をもつエステルを配合することで、ドライブスタート時のダメージを最小限に抑えます。
※取り扱いの際は、日本サン石油株式会社HP内の、RED FOX取り扱い店登録【無料】がされます。

■SUNOCO (日本サン石油) オイル [本体価格(税込)]

商品名	成分	規格	粘度	1ケース (4L×4缶)	ペール価格	ドラム価格
Svelt (スヴェルト)	全合成油	API: SN	0W-16	13,100	14,000	—
				(14,148)	(15,120)	—

注意) 0W-20以上の指定車ではご使用になれませんのでご注意ください。

ガソリンエンジン
0W-16、0W-8 (相当) のエンジンオイル指定車専用 トヨタ: アクア(NHP10) ヴィッツ(NSP130)等 日産: DAYZ(B21W)等 ホンダ: NBOX(JF1) NWGN(JH1) フィット(GK3) ライフ(JC1)等 三菱: ek7コン(B11W)等 低粘度油「0W-16」他指定車種一覧をご覧ください。

■SUNOCO (日本サン石油) オイル [本体価格(税込)]

商品名	成分	規格	粘度	1ケース (4L×4缶)	ペール価格	ドラム価格
プロ ワークス ATF	部分合成油	JASO: M315	—	—	8,700	80,300
プロ ワークス CVT			—	—	11,300	—
					(9,396)	(86,724)
					(12,204)	—

ミッション
SUNOCO PRO WORKS ATF/CVTF 適合表を ご覧ください。

潤滑油に関するお問い合わせは、スノコ テクニカル コールセンターまでご連絡ください。

コールセンター電話番号: 0120-12-4130 (10時~20時)、年中無休 (1/1、会社の創立記念日は除く)

【送料について】SUNOCO (日本サン石油)

★SUNOCO (日本サン石油) のペール缶又はケースは、1缶 (1ケース) までは800円 (税別)、2缶 (2ケース) 以上は無料です。

★キャンペーン中は、納品にお時間をいただきますことをご了承ください。また、期間中はたいへん込み合いますのでお早目にご注文ください。

★ポンプアップは行っておりません。

★適合表は代表的な例です。詳しくは各車のサービスマニュアル等でご確認ください。

日本サン石油株式会社 <http://www.sunoco.co.jp/>

不要なドラム缶、引き取ります！

◆組合員を対象に、不要なドラム缶の回収を始めました。

- 委託回収業者までご連絡いただきますと、ご指定の場所へトラックにてお伺いします。
(初回のみ商工組合への申込が必要です)
- 回収にお伺いするのは、連絡翌日～1カ月程度かかる場合があります。

<注意事項>

経費はかかりませんが、一部回収不能な場合がございます。

★回収不能なケース（一例）

- ①橋、船を使って移動する島しょ部の組合員（数量によっては相談可）
- ②距離・時間による都合で、一部遠方エリアの組合員（数量によっては相談可）
- ③残ったオイル、廃油、ゴミ等の内容物で重たいドラム缶等
- ④蓋を切っているもの、加工したドラム缶等
- ⑤プラスチック、ポリ素材を含む金属以外のドラム缶等

※注意事項は一例であり、ご不明な点やご質問等お気軽にお問合せください。

委託回収業者（直接お伺いする業者になります。）

◆幸和産業 株式会社 松山営業所
担 当：新丸(シンマル)・宮植(ミヤウエ)
T E L：089-965-1533
F A X：089-965-1550

初回申し込み先

愛媛県自動車整備商工組合
TEL：089-956-7677
FAX：089-914-8412

不要ドラム缶引き取り申込書

認証番号	70-	申込日	年	月	日
事業所名					
住 所	愛媛県				
T E L		F A X			
担 当 者		定休日	曜日		

事務局確認欄

JSオアシスエンジンオイルは、省燃費からスポーツ走行まで
走りに合った快適なドライビングをご提供いたします。

JS OASIS ENGINE OIL

JS OASIS_H (JS-オアシス_H)

0W-20
SN/GF-5



最新の高性能の省燃費エンジンオイルです。
ILSAC]GF-5 規格にも適合しています。



全合成



20 200

JS OASIS_R (JS-オアシス_R)

5W-30
SN/GF-5



最新の最高品質スタンダードガソリンエンジンオイルです。



全合成



20 200

JS OASIS_S (JS-オアシス_S)

10W-30
SN/GF-5



高品質のスタンダードガソリン専用エンジンオイルです。ディーゼル車、DH-2、DL-1 指定車には使用できません。



全合成



200

JS OASIS_FD (JS-オアシス_FD)

10W-30
DH-2



DPF装着の環境対応車両に適合したディーゼルエンジンオイルです。



鉱物



200

JS OASIS_FD (JS-オアシス_FD)

15W-40
DH-2



JASO/DH-2に適合する環境対応型最高級ディーゼルエンジンオイルです。



鉱物



200

JS-オアシスエンジンオイル

全合成

← 全合成油

鉱物

← 鉱物油



← ガソリンエンジン用



← ディーゼルエンジン用



← 20 & ベール



← 200 & ドラム

☆用途に合わせてお選びください。



JS オアシス エンジンオイル

◇日本自動車整備商工組合連合会◇

整備のプロのためのオイル、ガルフプロテクノシリーズ

エンジンオイル 全合成油

【プロテクノ プレミアム・エコ】

最新の省燃費車両が指定する超低粘度・高性能ガソリンエンジンオイルです。

0W-16 SN 4L×3

最新のAPI:SN/ILSAC:GF5規格に認定された、省燃費型高性能ガソリンエンジンオイルです。

0W-20 SN/GF5 20L 200L

5W-20 SN/GF5 20L 200L

【プロテクノ プレミアム】

最新のAPI:SN/ILSAC:GF5規格に認定された、高性能エンジンオイルです。

5W-30 SN/CF/GF5 20L 200L

API:SN規格に認定された、高粘度の高性能エンジンオイルです。

5W-40 SN/CF 20L 200L



エンジンオイル 部分合成油

【プロテクノ】

最新のAPI:SN/ILSAC:GF5規格に認定された、高性能エンジンオイルです。ディーゼル規格のCF相当の性能もありますが、DH-2やDL-1指定車には使用できません。

5W-30 SN/CF/GF5 20L 200L

10W-30 SN/CF/GF5 20L 200L

API:SN規格に認定されています。CF規格相当の性能もありディーゼルにも使用できます。(DL-1/DH-2指定車には使用できません)

15W-40 SN/CF 20L 200L



ディーゼルオイル

【プロテクノ ディーゼル DL-1】

新長期排気ガス規制に適合する小型ディーゼルエンジンのために開発されたJASO DL-1適合油です。DH-2指定車には使用出来ません。

5W-30 DL-1 20L 200L

【プロテクノ ディーゼル】

JASO DH-2に適合した、ターボ対応の中・大型車向けの高性能ディーゼルエンジンオイルです。DL-1指定車には使用出来ません。

10W-30 DH-2/CF4 20L 200L

15W-40 DH-2/CF4 20L 200L

旧車・二輪車向け 鉱物油

【プロテクノ GP】

旧車や低年式車、またJASO MAに適合しているため、湿式クラッチを採用している二輪車にも安心してご使用いただける高粘度の鉱物油です。

10W-40 SJ-CF/MA 20L 200L

15W-50 SJ-CF/MA 20L 200L

輸入車向け 全合成油

【フォーミュラ ULE】

ヨーロッパ主要カーメーカーの規格に適合した高性能エンジンオイルです。欧州クリーンディーゼル車にも安心してご使用いただけます。

□ACEA A3/B4/C3 □MB 229.51 □BMW Longlife-04 □VW 502 00/505 00/505 01 □Porsche A40 (カイエンV6を除く 5W/40のみ)

5W-30 20L

5W-40 20L 60L 200L

【フォーミュラ GVX】 *New*

ヨーロッパ主要カーメーカーの規格に適合した高性能ロングライフ・エンジンオイルです。フォルクスワーゲンでは最長で2年または30,000kmまで交換不要です。

□ACEA C3 □VW 504 00/507 00 □MB 229.51 □BMW Longlife-04 □Porsche C30

5W-30 20L



ATF・CVTF

【プロテクノ ATF】

高性能車から軽自動車まで、メーカーを問わず幅広く対応する高性能ATFです。

20L 200L

【プロテクノ LV-ATF】

低粘度ATFを指定する省燃費車種から、通常のAT車まで幅広く対応する最新フルードです。

20L



【プロテクノ CVTF】

金属ベルト式CVT用に専用開発した高性能CVTFです。

20L

【プロテクノ LV-CVTF】

低粘度CVTFを指定する省燃費車種から、通常のCVT車まで幅広く対応する最新フルードです。

20L



【ガルフ オートマ相談室】

ガルフATF、CVTFをご利用いただいている方へのサポートサービスとして「ガルフ オートマ相談室」を開設しております。技術的な問題を解決しトラブルの予防に役立てていただくと幸いです。

Tel. 072-290-7601

【業務内容】
・AT/CVTの技術的相談
・メカニカルトラブルの相談
・フルード交換方法の相談

【受付時間】

月曜～金曜 9:00～18:00
祝日・お盆・年末年始を除く

【注意】フルードの適合については、ゴトコ・ジャパンまでお問い合わせ下さい。

ギヤオイル

【プロテクノ ギヤー】

幅広くトランスミッションやデファレンシャルにご使用いただけます。

75W-90 GL-5 20L 200L

80W-90 GL-5 20L 200L

【LSD】

LSDにも使用できるデファレンシャル専用の高性能ギヤオイルです。

85W-90 GL-5 20L 200L

【シングル90】

ノーマルデファレンシャル専用の高性能ギヤオイルです。

90 GL-5 20L 200L



ブレーキフルード

【プロテクノ ブレーキフルード】

優れたドライ/ウェット沸点を誇り、高温域でも安定した性能を発揮する、ブレーキフルードです。

グリコール系

DOT-4 1L×20 18L

DOT-3 1L×20 18L



スーパーLLC

【プロテクノ スーパークーラント】

全量交換により、通常使用で4年もしくは10万km交換不要の長寿命クーラントです。希釈してありますので原液のままご使用下さい。

希釈不要

ピンク 青

20L

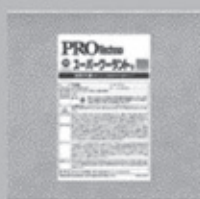

ハイパフォーマンスLLC

【プロテクノ LLC】

安心してご使用いただける、アミンフリーの高性能ロングライフクーラントです。液色は一般的な緑色と赤色です。200Lドラムもあります。

JIS2種

ノンアミン

緑 赤

18L 20L 200L



クーラント性能回復剤

【クーラントライフ エクステンダー】

耐熱・耐久性に優れた金属防錆剤を高濃度に配合し、劣化したクーラント性能を回復させ、寿命を延長させる添加剤です。防錆性能回復、消泡性再生、オーバーヒート予防に。スーパーLLCにも対応しています。

300ml×24



日本自動車整備商工組合連合会
各都府県自動車整備商工組合
北海道は地区自動車整備協同組合



ゴトコ・ジャパン株式会社
〒102-0074 東京都千代田区九段南 2-5-1
<http://www.gulf-pro.jp>

クーラント性能回復剤

★幅広く使っていただく為、窓口の商品を置きました。窓口では1本~お買い求めいただけます★

商品名	荷姿	組合員価格(税別)
ガルフプロテク クーラントライフエクステンダー	【300ml×24本】/カートン 送料無料	¥13,100
	300ml×1本 〔窓口で購入できます。直送は1本から可能ですが、送料400円(税別)が必要です。〕	¥560

●使用方法

- ① エンジンを止めてから冷却液システムを点検し、液漏れや不良箇所があればトラブルの原因となりやすいため補修して下さい。
- ② 冷却液が冷えたことを確認してからラジエータキャップを外して下さい。
- ③ 冷却液とラジエータ内の汚れ具合を確認して下さい。
- ④ スポイト等で冷却液を300ml以上抜き取って下さい。
- ⑤ 本品を冷却水容量5~10Lに対して1本(300ml)をラジエータ本体へ直接注入して下さい。
※ 300ml以上抜き取れない場合はリザーブタンクに注入して下さい。リザーブタンクに注入した場合、速効性はありませんが、走行中に徐々に混合します。
- ⑥ あらかじめ抜き取った冷却液をラジエータキャップの口先まで戻し、残った液はリザーブタンクに戻して下さい。
- ⑦ 本製品は1年に1回もしくは20,000km、目安に使用していただくと効果的です。

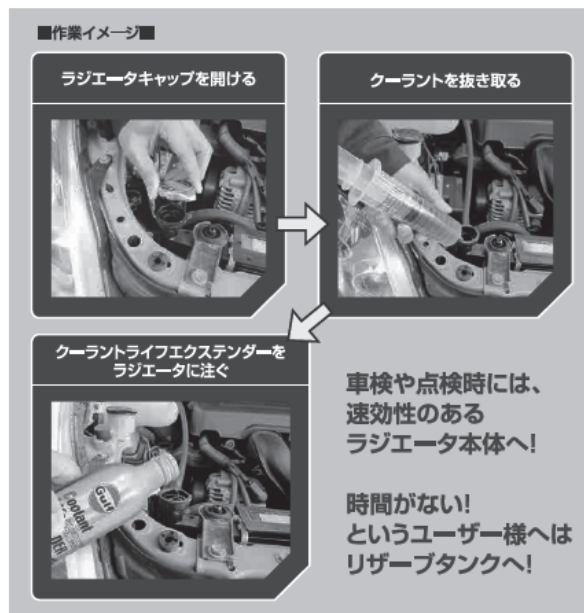

●車検時のプラスワン商品	→	・低価格化している車検費用の単価アップ ・忙しく時間の無いユーザー様へのアピール
(例) お客様販売価格: 1,500円 - 組合員価格: 560円 = 1台あたりの利益: ¥940		
●長寿命型 LLC に使用されている有機酸系防錆剤を主体に濃縮配合 (一般的な LLC 原液の 5 倍濃度)	→	・LLC の防錆性能回復 従来型・長寿命型 LLC 問わず使用可能
●消泡剤を高濃度に配合することにより、消耗した LLC の消泡性能を回復させ泡立ちを抑制 (一般的な LLC 原液の 20 倍濃度)	→	・LLC の冷却性能回復 気泡の発生を抑えて、オーバーヒートを予防
●液色は黄色を採用	→	・液色(赤・ピンク・緑・青)を選ばずに使用可能
●原液処理問題の解消	→	・廃 LLC の処理費用は 200L で約 10,000 円 大幅な経費削減に繋がる
●スーパークーラントのメンテナンスにも最適	→	・長寿命クーラントも性能は劣化するので、 車検時の注入が効果的

~愛媛県自動車整備商工組合 TEL: 089-956-7677 FAX: 089-914-8412~



秋のLLCまとめ買いキャンペーン

期間：2017年9月1日（金）～2017年10月30日（月）

対象：プロテクノ LLC、プロテクノ スーパークーラント
商品：プロテクノ クーラントライフエクステンダー

LLC及びスーパークーラントを一括5缶（組み合わせ自由）か1ドラム
内容：または、エクステンダー1ケース発注でフタつきジョッキセット（青、黄フタ付きジョッキ各1個+ロングノズル1本）を1セット進呈

発送はご注文商品に1セット付けて同時に送付いたします



その他		Gulf	価格(税込)円		備考
商品名	荷姿	価格			
プロテクノ LLC (緑)	18L缶	5,300	(5,724)	凍結温度(°C) 50% 水溶液 -37.3 (°C) 30% 水溶液 -15.5 安心してご使用いただける、アミンフリーの 高性能ロングライフクーラントです	
	20Lポリ段	5,800	(6,264)		
	20Lポリ缶	5,900	(6,372)		
プロテクノ LLC (赤)	18L缶	5,300	(5,724)		
	20Lポリ段	5,800	(6,264)		
	20Lポリ缶	5,900	(6,372)		
プロテクノ スーパークーラン (ピンク) (ブルー)	20Lポリ段	5,100	(5,508)	全量交換により、通常使用で4年もしくは10万km交換 不要。希釈しないで原液のままご使用ください。	
	20Lポリ段				
プロテクノ クーラントライフエクステンダー	【300ml×24本】 /1カートン	13,100	(14,148)	クーラント性能回復剤	

※送料について：ペール缶(18L・20L)、ポリ段及びケース物は合計2ヶ口までは432円(税込)、3ヶ口以上は、無料です。
クーラントライフエクステンダーは1カートン～送料無料で

(株)日本政策金融公庫の貸付利率の改訂について

(株)日本政策金融公庫における、貸付（融資）期間の一部の利率が改訂されたのでお知らせいたします。

詳細につきましては、日本政策金融公庫ホームページ「<http://www.jfc.go.jp/>」の金利情報及び融資制度をご覧ください。

記

貸付制度等	新利率（年利％）	旧利率（年利％）	実施日
基準利率	1.21 (1.16～2.35)	1.21 (1.16～2.35)	8月9日
小規模事業者 経営改善資金	1.11	1.11	

(注1) 基準利率は、貸付期間5年以内の利率です。

(注2) 基準利率の（ ）外は、中小企業事業の標準的な利率です。また、（ ）内は、国民生活事業の担保を提供する融資の利率です。

(注3) 「小規模事業者経営改善資金」は、国民生活事業の「特利F」の利率です。

— 各商工組合・道内事業協同組合の皆様へ —
皆さまからの“ふれあい情報”をお待ちしております。

ETCセットアップ はじめました

9月より商工組合窓口にてETCセットアップを始めました。

窓口でナンバープレート交付後すぐにセットアップが可能ですので、そのまま納車に向かうことができます。

必要書類…「車載器番号」「車検証」「本人確認できる

免許証」「委任状※代理の方が申込みの際に必要」

■ETC車載器の付け替えや、ナンバープレートが変更になった場合など、再セットアップが必要です。



ETC/ETC2.0セットアップ料金(税別)

	一般	会員(組合員)
ETC	2,500円	2,000円
ETC2.0	3,000円	2,500円

二輪車、ETC2.0は9月末頃に開始予定

純正交換用補修バーナー



- D2S、D2Rはヨーロッパ基準Eマーク取得
- 色光は純正よりやや白い(5000K)

- 安心の1年保証
- 簡素化された白箱仕様

品番	規格	参考価格(税別)	組合員価格(税別)
D-1454	D2S	5,800円	3,500円/個
D-1455	D2R	5,800円	
D-1456	D4S	6,300円	3,900円/個
D-1457	D4R	6,300円	



ETC/ETC2.0

セットアップ店募集中

自社で
セットアップ
しませんか？

ETCセットアップ店登録の要件

1. 愛媛県自動車整備商工組合の組合員であること。
2. 自動車分解整備業の認証を受けていること。
3. セットアップ業務を自ら行えること。
(お客様からのセットアップの申し込みの受け付けを行い、実際のセットアップ業務は他社に委託する業態や、セットアップカードを他の店舗等に配送してセットアップを行う業態は、登録店として認められません。)
4. 車載器の販売または取り付けが行えること。
5. セットアップ業務の適正な実施が危ぶまれるような状況が、特に認められないこと。
6. 経営内容が健全で、社会的信用を有する法人であること。

※登録店の申請には、インターネット環境、メールアドレス及びPCが必要です。

登録店申請時必要費用(消費税別)

ETC 登録店保証預り金	10,000円
ETC 開業時セット	5,000円
ETC2.0 開業時セット	4,000円
初期設定料	10,000円
貸与機器使用料	2,000円/月
セキュリティ管理料	2,000円/年

☆詳しくは、商工組合(☎ 089-956-7677 担当:池田)まで!

資料請求申込書

認証番号	70-	ご担当者様	
事業場名			
住所			
電話番号	089 - -	FAX番号	089 - -
メールアドレス			



愛媛県自動車整備商工組合 TEL 089-956-7677 FAX 089-914-8412



申込日 年 月 日

債権回収、お困りではありませんか？

売掛未収金回収制度のご案内



お客様が修理代や車検代を払ってくれない…
電話や郵送で何度も請求するのが大変…

新しくなった『売掛未収金回収制度』は、回収専門の弁護士事務所に回収業務を委託し、あなたの事業場を力強く支援します。

おすすめポイント

回収できるまでは、費用ゼロ！

完全成功報酬制なので事前の費用負担なし。

回収できた場合のみ、回収額のうち業務委託手数料として 30%をお支払いいただきます。（法律事務所委託手数料 25%、商工組合制度運用経費 5%）

本来の業務に集中できる！

未収金回収の対応は全て法律事務所が行います。

法律事務所の弁護士があなたに代わって電話や督促状で繰り返し請求します。

金額、内容に制限無し！昔の未収金でもOK！

少額の債権や、途中まで支払われた債権も承ります。

内容は車検・点検整備・車の代金等、業務に関わるあらゆるものが対象です。

償却(貸し倒れ)手続きをしたものでも依頼できます。

※時効を主張されているものや業務などに紛争を提起されているもの、債務者が自己破産している場合等、対象外となりお引き受けできないものもあります。

お問い合わせ ・ お申込みは 愛媛県自動車整備商工組合

TEL 089-956-7677 FAX 089-914-8412

オートバイ用バッテリー



☆ゲルタイプバッテリー

- ・電解液を特殊ゲル状にすることで自己放電を抑えます。
- ・充電済みなので液入れや初期充電の手間がありません。
- ・最新ACOS技術の製法により電極版を改良して業界最高の大容量化を実現しました。(一部機種を除く)



電圧	コード	形式	組合員価格	メーカー小売 希望価格	発注数
12V	101728	BGZ4A-BS (BG4A-BS)	2,700	12,900	※
	101729	BGZ4B-BS (BG4B-BS)	2,700	12,900	※
	101730	BG4L-BS	2,600	12,500	※
	101731	BG5L-BS	3,100	15,500	※
	101732	BG7L-BS	4,000	16,900	※
	101733	BG7A-BS	3,900	16,900	※
	101912	BG7B-4	4,400	20,000	※
	101734	BG9-BS	4,300	17,700	※
	101913	BG9B-4	6,800	21,000	
	101739	BG10L-A2	7,300	15,800	
	101735	BG12-BS	6,500	20,700	
	101740	BG14L-A2	7,000	17,000	
	101742	BG16-B	9,600	19,300	
	101741	BG16CL-B	8,900	21,500	
	101736	BG20L-BS	11,000	32,500	
	101737	BG7ZS	5,800	18,400	
	101820	BG10ZS	6,300	21,600	
	101738	BG12ZS	8,300	22,900	
	101821	BG14ZS	9,300	24,500	
	101170	BG12B-4	7,700	23,500	
101171	BG16AL-A2	9,600	19,400		

●※の商品は単品注文の場合、別途送料として500円かかります。 ●価格は全て税抜です。

適合表はこちら → <http://www.k-broad.co.jp/bikefirst.html>

発注者(お届け先)		ご注文日: 年 月 日	
認証番号:	事業場名:		
所在地: 〒			
電話番号:		FAX番号:	



愛媛県自動車整備商工組合 TEL:089-956-7677 FAX:089-914-8412

使用済みバッテリー 適正処理協力店募集中

愛媛県自動車整備商工組合が提案する使用済みバッテリー回収事業は

- ◆**安心（遵法）** : 回収されたバッテリーは適正処理されます。
- ◆**安定回収** : 鉛相場により、買取価格は変動しますが、必ず回収致します。
- ◆**資源循環** : 回収された物はリサイクル・リユースされ、国内資源循環に活用されます。

《 使用済みバッテリーリサイクルフロー 》

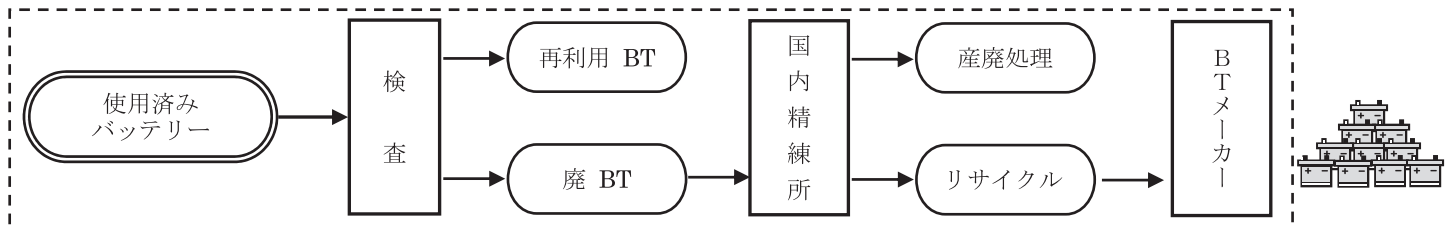

指定回収事業者：株式会社アクト ●古物商許可 第 63168800001 号

委託回収業者（直接お伺いする業者になります。）

◆株式会社アリュース（香川県所在）

担当：松佐 章

TEL:087-895-2368 FAX:087-895-2369

- ・資源循環にご協力をお願い致します。
- ・本システムは資源循環技術・システム表彰受賞の流れであり、多大な評価を受けております。

◆回収・買取システム

- ①協力店申込書のFAX（組合員→商工組合）
- ②引き取り（アリュース→組合員）
 ※ご依頼後、約 1 ヶ月以内にお伺い致します。
- ③代金支払い（アリュース→組合員）
 ※引き取り時にお支払い致します。

※初回の回収以後、約 1 ヶ月に 1 度ご連絡させて頂き、定期買取いたします。

使用済みバッテリー適正処理協力店申込書

認証番号	70-	申込日	年	月	日
事業所名					
住所	〒 愛媛県				
TEL		FAX			
担当者		定休日	曜日		

問合せ先：愛媛県自動車整備商工組合

TEL:089-956-7677 FAX:089-914-8412

事務局確認欄



リユース(復元)バッテリー 注文書

<対象ユーザー車種> ※バッテリー選択にご不安がある場合などにご記入下さい。

メーカー	車名	車両型式	エンジン型式	年式

高容量リユースバッテリー (充電・発電制御車 対応)			2年もしくは 4万km補償
サイズ	L・R	価格(税別)	数 量
44B19	L	¥2,100	個
	R		個
65B24	L	¥4,600	個
	R		個
85D23	L	¥5,400	個
	R		個
115D26	L	¥5,900	個
	R		個

高容量リユースバッテリー (アイリングストップ車 専用)			18ヶ月もしくは 3万km補償
サイズ	価格(税別)	数 量	
M 42	¥3,600	個	
N 55	¥5,400	個	
Q 85	¥7,100	個	
S 95	¥7,600	個	

備考: 同容量がない場合、同サイズの
互換性商品の発送となります。

備考: L端子のみ販売となります。

通常リユースバッテリー(充電・発電制御車には使用不可)				2年もしくは 4万km補償
サイズ	L・R	価格(税別)	数 量	
55B24	L	¥3,600	個	
	R		個	
75D23	L	¥4,600	個	
	R		個	
85D26	L	¥4,800	個	
	R		個	
95D31	L	¥5,100	個	
	R		個	
105D31	L	¥5,700	個	
	R		個	
130F51		¥7,600	個	
外車用 (62Ah)	L	¥4,640	個	
外車用 (80Ah)	L	¥5,500	個	

納期返答	
------	--

補償に関して/注意喚起について(H27.7.1以降発注分に適用)

※補償対象は別途申込み書をお送り頂きましたら、JSバッテリー(新品)を基本とした交換対応となります。
(型式によっては他メーカーの場合もあります)。交換対応された後、調査のためご返却をお願い致します。
※補償対応に関しては交換品の提供のみとさせて頂き、その他付随に関しては補償対応に含まれません。
※事業用(緑ナンバー)例: 運送業・タクシー等では高負荷がかかるため、走行距離による補償が早期到達に条件
になることが多いので、走行距離にご注意下さい。(高負荷環境なので、お勧め致しません)

【組合員名】		認証番号	
組合員名			
所在地			
T E L	F A X		
備 考			担当者名

※ 商品は、1個より送料無料で直送納品させて頂きます。 ●請求書は後日、商工組合からお送りします。
 ※ 16時まで(株)アクトへFAX到着分は、最短で当日出荷の翌日納品となります。
 ※ 在庫切れ、交通事情等により、商品到着が遅れる場合も御座いますので、ご了承願います。
 価格等に関するお問い合わせ .. 愛媛県自動車整備商工組合 TEL (089) 956-7677
 商品に関するお問い合わせ .. 株式会社アクト TEL (0790) 62-8661

HIGH TECHNOLOGY
CC 365.
Graphite wiper

CC 365. グラファイトワイパーは、高品質天然ゴムを採用。
ゴム先端は高精度のカット工法により、水滴を逃がさず拭き取ります。
そして、ゴム表面には、グラファイトをコーティング。
グラファイトは、別名、黒鉛と呼ばれる炭素微粒子で、
この粒子をゴム表面にコーティングすることで、
ガラス面との摩擦抵抗を低減し、不快な音、ビビりのない
スムーズな動きを実現します。

PIAA

グラファイトコーティングにより、
スムーズな拭きで視界スッキリ!!

ガラスに撥水コーティングを
施工してある車にも、してい
ない車にも静粛性のあるワイ
パー動作を発揮します。

ゴム断面図
(※イメージ)







グラファイト粒子

ワイパーが
スムーズに動く

ガラス

替えゴムUシリーズ (U-1 ~ U-15)
10本パック新発売

CC 365. グラファイトワイパーブレード・替えゴム商品一覧

ワイパーブレード			ワイパー用替えゴム				ユニブレード専用替えゴム				樹脂製ワイパーブレード専用替えゴム			
パッケージ	品番	長さ	パッケージ	断面形状	品番	長さ	パッケージ	断面形状	品番	長さ	パッケージ	断面形状	品番	長さ
	NO-1	300mm			U-1	300mm			Y-3	350mm			K-1	305mm
	NO-2	330mm			U-2	330mm			Y-5	400mm			K-3	350mm
	NO-3	350mm			U-3	350mm			Y-6	425mm			K-4	375mm
	NO-4	380mm			U-4	380mm			Y-7	450mm			K-5	400mm
	NO-5	400mm			U-5	400mm			Y-8	475mm			K-6	425mm
	NO-6	430mm			U-6	430mm			Y-9	500mm			K-7	450mm
	NO-7	450mm			U-7	450mm			Y-11	550mm			K-8	475mm
	NO-8	475mm			U-8	475mm			Y-12	600mm			K-9	500mm
	NO-9	500mm			U-9	500mm			Y-13	650mm			K-10	525mm
	NO-10	525mm			U-10	525mm			Y-15	700mm				
	NO-11	550mm			U-11	550mm			Y-16	750mm				
	NO-12	600mm			U-12	600mm								
	NO-13	650mm			U-13	650mm								
		U-14	550mm											
		U-15	700mm											

*U-PRO: 切れる金属レール付 ワイパー用替えゴム 20本入
適用寸法(mm) 430/450/475/500/525/550

※ユニブレード専用替えゴムには、金属レールは付属して
おりません。真正の金属レールをご使用ください。

☆これらの商品はすべて信頼ある PIAA 製品です。

◇商品のお問い合わせ・ご購入は自動車整備商工組合まで◇

PIAA製 CC365. グラフアイトワイパー 注文書

替えゴム(樹脂製[リヤ]ワイパーブレード用)

品番	長さ	幅	ご注文数	組合員価格 (税別)	入り数
K-1	305mm	ダブル ストッパー 	本	420円	1本
K-3	350mm		本		
K-4	375mm		本		
K-5	400mm		本		
K-6	425mm		本		
K-7	450mm		本		
K-8	475mm		本		
K-9	500mm		本		
K-10	525mm		本		

ワイパーブレード

品番	長さ	幅	ご注文数	組合員価格 (税別)	入り数
No.1	300mm	6mm	本	560円	1本
No.2	330mm		本		
No.3	350mm		本		
No.4	380mm		本		
No.5	400mm		本		
No.6	430mm		本		
No.7	450mm		本		
No.8	475mm		本		
No.9	500mm		本		
No.10	525mm		本		
No.11	550mm	8mm	本	660円	1本
No.12	600mm		本	720円	
No.13	650mm		本	840円	

替えゴム (8.6mm幅ユニブレード用)

品番	長さ	幅	ご注文数	組合員価格 (税別)	入り数
Y-3	350mm	8.6mm	本	560円	1本
Y-5	400mm		本		
Y-6	425mm		本		
Y-7	450mm		本		
Y-8	475mm		本		
Y-9	500mm		本		
Y-11	550mm		本		
Y-12	600mm		本		
Y-13	650mm		本		
Y-15	700mm		本		
Y-16	750mm		本	850円	

替えゴム (ユニバーサルタイプ)

品番	長さ	幅	ご注文数	組合員価格 (税別)	入り数
U-1	300mm	6mm	本	280円	1本
U-2	330mm		本		
U-3	350mm		本		
U-4	380mm		本		
U-5	400mm		本		
U-6	430mm		本		
U-7	450mm		本		
U-8	475mm		本		
U-9	500mm		本		
U-10	525mm		本		
U-11	550mm		本		
U-12	600mm		本		
U-13	650mm		本		
U-14	550mm		本		
U-15	700mm		本		
U-PRO	カットタイプ20本入(6mm幅) 430~550mm		セット	5,600円	20本

替えゴム10本パック (1パック・10本入り)

品番	長さ	幅	ご注文数	組合員価格 (税別)	入り数
U-1	300mm	6mm	パック	2,600円	10本
U-2	330mm		パック		
U-3	350mm		パック		
U-4	380mm		パック		
U-5	400mm		パック		
U-6	430mm		パック		
U-7	450mm		パック		
U-8	475mm		パック		
U-9	500mm		パック		
U-10	525mm		パック		
U-11	550mm	8mm	パック	2,700円	10本
U-12	600mm		パック		
U-13	650mm		パック		
U-14	550mm		パック		
U-15	700mm		パック		
U-15	700mm		パック	3,200円	

商工組合窓口では1本からお買い求めいただけますが、
ブレード 10本 以上、または 替えゴム 20本以上より、
送料無料で直送 致します。
上記本数に満たない場合は、別途 送料500円(税別)が必要です。

適合表1冊同梱希望 [不要・必要]

※ 13時までのご注文の場合、当日出荷の翌日到着ですが、地域・交通事情等により到着に2日かかる場合がございます。

発注者(お届け先)

ご注文日 年 月 日

認証番号: 70-

ご担当者様:

事業所名:

所在地: 愛媛県

TEL: 089 - -

FAX: 089 - -

商工組合人気商品



オイルフィルター

日本製・品質保証付き

(静岡県御前崎市)



C-932

ダイハツ : 15601-87703
ダイハツ : 15601-87204
スズキ : 16510-81403

4,100 円

/ケース (10個入)

C-901

三菱 : MD134953
スバル : 15208-AA080
スバル : 15208-KA010
マツダ : B6Y1-14-302

4,220 円

/ケース (10個入)

C-110

トヨタ : 90915-10003

4,310 円

/ケース (10個入)

C-809

ホンダ : 15400-PLC-004
ホンダ : 15400-RTA-004

4,920 円

/ケース (10個入)

全て消費税別です

その他種類揃えています。適合車種等ご不明な点はお気軽にお問合せください。



愛媛県自動車整備商工組合

TEL 089-956-7677

FAX 089-914-8412



VIC(エイケン工業(株)・日本製) オイルフィルター 注文書

(価格は全て税別表示となっております。)

VIC品番	純正適応番号	組合員価格	定 価	注文数
NEW O-116	トヨタ 04152-31060	5,248 円/ケース (10個入り) [1個あたり 524.8 円]	1,280円/個	ケース
O-117	トヨタ 04152-40060	3,854 円/ケース (10個入り) [1個あたり 385.4 円]	940円/個	ケース
C-101	トヨタ 15600-41010	3,015 円/ケース (5個入り) [1個あたり 603 円]	1,470円/個	ケース
C-112	トヨタ 90915-30001	5,595 円/ケース (5個入り) [1個あたり 1,119 円]	2,730円/個	ケース
C-110	トヨタ 90915-10003	4,310 円/ケース (10個入り) [1個あたり 431 円]	1,050円/個	ケース
C-111	トヨタ 90915-20003	6,030 円/ケース (10個入り) [1個あたり 603 円]	1,470円/個	ケース
C-115	トヨタ 90915-30002	6,460 円/ケース (5個入り) [1個あたり 1,292 円]	3,150円/個	ケース
C-113	トヨタ 90915-10004	4,310 円/ケース (10個入り) [1個あたり 431 円]	1,050円/個	ケース
C-116	トヨタ 90915-30003	6,460 円/ケース (5個入り) [1個あたり 1,292 円]	3,150円/個	ケース
C-218	ニッサン 15208-53J00	4,720 円/ケース (10個入り) [1個あたり 472 円]	1,150円/個	ケース
C-224	ニッサン 15208-65F00	5,130 円/ケース (10個入り) [1個あたり 513 円]	1,250円/個	ケース
C-225	ニッサン 15208-31U00	5,130 円/ケース (10個入り) [1個あたり 513 円]	1,250円/個	ケース
C-226	ニッサン 15208-20N10	6,870 円/ケース (5個入り) [1個あたり 1,374 円]	3,350円/個	ケース
C-207L	ニッサン 15208-H8904	4,720 円/ケース (10個入り) [1個あたり 472 円]	1,150円/個	ケース
C-307	ホンダ 15400-PR3-004	6,560 円/ケース (10個入り) [1個あたり 656 円]	1,600円/個	ケース
	ミツビシ MD352626			
	マツダ RFY6-14-302			
C-808	ホンダ 15400-PFB-007	4,100 円/ケース (10個入り) [1個あたり 410 円]	1,000円/個	ケース
C-809	ホンダ 15400-PLC-004	4,920 円/ケース (10個入り) [1個あたり 492 円]	1,200円/個	ケース
	ホンダ 15400-RTA-004			
C-415	マツダ JEYO-14-302	5,740 円/ケース (10個入り) [1個あたり 574 円]	1,400円/個	ケース
	ミツビシ MD360935			
C-901	ミツビシ MD134953	4,220 円/ケース (10個入り) [1個あたり 422 円]	1,030円/個	ケース
	スバル 15208-AA080			
	スバル 15208-KA010			
	マツダ B6Y1-14-302			
C-306	ミツビシ MD069782	7,585 円/ケース (5個入り) [1個あたり 1,517 円]	3,700円/個	ケース
C-313	ミツビシ ME215002	7,585 円/ケース (5個入り) [1個あたり 1,517 円]	3,700円/個	ケース
C-932	ダイハツ 15601-87703	4,100 円/ケース (10個入り) [1個あたり 410 円]	1,000円/個	ケース
	ダイハツ 15601-87204			
	スズキ 16510-81403			
C-933	スズキ 16510-61A01	5,130 円/ケース (10個入り) [1個あたり 513 円]	1,250円/個	ケース

※1ケースから、送料無料でご送いたします。

適合表同梱希望 [不要・必要]

ECOオイルフィルター(ろ紙交換タイプ)

VIC品番	純正適応番号	組合員価格	定 価	注文数
O-115	トヨタ 04152-31080	531円/個	1,180円/個	個
O-116	トヨタ 04152-31060	576円/個	1,280円/個	個
O-117	トヨタ 04152-40060	423円/個	940円/個	個
O-118	トヨタ 04152-31090	576円/個	1,280円/個	個
O-119	トヨタ 04152-37010	378円/個	840円/個	個

※詰め合わせ10個未満の場合は、別途送料(500円:税別)が必要です。

※12時までのご注文の場合、当日出荷の翌日到着ですが、地域・交通事情等により到着に2日かかる場合がございます。

発注者(お届け先)		ご注文日	年	月	日	出荷日
認証番号: 70-	ご担当者様:					
事業所名:						受付者
所在地: 愛媛県						
TEL: 089	-	-	FAX: 089	-	-	

Lucas



ルーカス ブレーキパッド

自動車ブレーキ部品において、マーケットシェア
“世界第2位”の「ルーカス」

TRWルーカスは歴史的には、最初にディスクブレーキの実用化に
成功したメーカーです。1958年のトリアンプTR3に生産車と
しては初めてディスクブレーキが採用されました。



TRWルーカスのブレーキ部品は、
世界中の4台に1台
欧州車の3台に1台
日本車の2台に1台は、
ルーカスの技術が安全確実に車をストップ。

2トン車用ブレーキパッド “8アイテム追加発売！”

(○三菱キャンター ○いすゞエルフ)

※アスベスト材(石綿)は
使用しておりません。

ドライバーが100%信頼できるブレーキパッド「ルーカス」
過酷な条件下で幾度となく繰り返し返される
ブレーキテスト。
徹底した品質管理と、継続した素材開発。
総合ブレーキメーカーだから成し得る、
性能とフィードバックを重視した設計。
1世紀以上の実績と信頼により、
世界のカーメーカーに採用されています。

日本車に適應する3000種類以上の品揃え。

◇商品のお問い合わせ・ご購入は自動車整備商工組合まで◇

交換周期は早め目の方が安心。具体的にはブレーキパッドの摩擦材部分の厚みをチェックし、4mm以下であれば安全走行のため交換を推奨します。

商工組合窓口 人気商品



Lucas(日本製)
ルーカス

ブレーキパッド

定価の
60%OFF

・ワゴンR・アルト 品番 S027 **¥2,960**

・ワゴンR・アルト 品番 S041 **¥2,560**

・ムーヴ・タント・
ミニカ 品番 M100 **¥2,600**

全て税別価格です

適合品番をお調べいたします。お車の情報をご記入ください。

メーカー名	車名	初年度登録(検査) 年月	車台番号	フロント	リア	自動車型式指定番号	類別区分番号

●適合品番お問い合わせの回答(※メーカー返信欄)

*上記の商品以外も取扱いがございます。

運輸支局にお越しの際には、ぜひ商工組合までお立ち寄りください。

認証番号		ご担当者様	
事業所名			
T E L		F A X	

愛媛県自動車整備商工組合 TEL : 089-956-7677 FAX : 089-914-8412



O₂ Sensor

YOUR FIRST CHOICE IN QUALITY PRODUCTS

高 精 度
低 排 出
長 寿 命
燃 費 改 善
優れた耐環境性

【 高度な技術で生み出された高精度・高品質・高信頼性のある純正部品に替わるオアシス O₂ センサーです。 】

■ O₂センサーとは

排気ガス中の残留酸素量を検出するセンサーのこと。混合気が完全燃焼するためには、理論空燃比(空気 14.7 : 燃料 1)の保持が必要です。理論空燃比が燃焼させる事により、触媒の排ガス浄化能力が最大限発揮されます。O₂センサーで検出したデータを元にECUで空熱をコントロールしています。

■ O₂センサーが劣化すると

O₂センサーが劣化すると、誤った信号をECUに送り、本来のエンジン性能を発揮できなくなります。その結果、必要以上に燃料を消費し、有害物質を排出することで環境に悪影響を与えます。燃費の悪化、パワーダウン、触媒の劣化にもつながります。

■ O₂センサーを交換するメリットは

●燃費向上 ●エンジンパワー回復 ●触媒劣化進行抑制
●有害物質の減少 ●走行性能回復
などの効果が期待できます。

■ 100%純正スペック

センサー部・コネクター・配線を主要純正メーカーから調達し、取り付け組み立てし、OEMスペックを満たす品質・性能で製品化している世界で唯一のメーカーです。

■ ハイクオリティテスト

センサーは長い間使用するもの。当然クオリティは最高級でなければなりません。純正供給メーカーから仕入れたパーツを組み立て後、コネクター引っ張り強度テスト、実走行テスト、配線配置テスト等あらゆるテスト、チェックでクオリティを維持しています。

(オアシス O₂ センサー)



オアシスO₂センサーは、米国で1946年から半世紀にわたり燃料系統およびエンジンコントロール装置を製造、組み立てを行なっているメーカーより供給しています。純正部品メーカーより部品を調達し、配線・コネクターを自社にて組み付けるため、良質でコストを抑えた製品化を実現。米国で長期にわたり高い信頼を得ています。

◇日本自動車整備商工組合連合会◇

O₂センサー 注文書

兼 品番、在庫問い合わせ書

● 品番検索等々でメーカーよりお電話させて頂く場合もあります。ご注文(問い合わせ)日 年 月 日
O₂センサー適合について
何れかに✓をつけてください お問合わせ ご注文

発注者(お届け先)			
認証番号	70-	ご担当者様	
事業所名			
住 所	愛媛県		
電話番号	089 -	FAX番号	089 -
メーカー		初年度登録年月	年 月
車 種 名		型 式	
車 台 番 号		型式指定番号	類別区分番号
純正品番がお分かりになる場合は、ご記入をお願いします。			
純正品番		<input type="checkbox"/>	オアシス品番
純正品番		<input type="checkbox"/>	オアシス品番
その他の情報があれば、ご記入ください。(OBD診断機の情報・センサー位置など)			
例1) P0135			
例2) B1S1			
通 信 欄			

下記、口欄にチェック(✓)をご記入ください。

直3/直4/直6エンジン [横置き] 集合タイプ	直4/直6エンジン [横置き] 分割・集合タイプ	V6/V8エンジン [横置き] 集合タイプ	V6/V8エンジン [縦置き] 集合タイプ	V6/V8エンジン [縦置き] セパレートタイプ
<p>【車両▲前側】</p>	<p>【車両▲前側】</p>	<p>【車両▲前側】</p>	<p>【車両▲前側】</p>	<p>【車両▲前側】</p>

- 商品は、1個から送料無料にて発送いたします。
- 月曜日・祝日の翌日は13時00分、平日は14時00分までのご注文の場合、当日出荷の翌日到着ですが地域・交通事情等により商品到着が2日掛かる場合がございます。
- 価格につきましては、別紙価格表をご確認ください。

送料 1個から 無料	※ご注意ください	
	組合員価格は定価の	
	トヨタ車用以外	トヨタ車用
	40%オフ	15%オフ

多種多様な箇所に使える

万能オイル添加剤『SOD-1 Plus』がさらに高性能を実現して
エスオーディーワンプラス

リニューーアル新発売

1 大幅な低粘度化で 使い易くなりました

低粘度化と油膜厚さの増加は相反することが一般的ですが、新製品は特殊合成油の配合により、安定した油膜厚さを維持できます。低粘度オイルにも安心してお使い下さい。

2 摩耗防止性能を強化

高品位合成エステルが強固な吸着膜と特殊合成油による油膜保持力の強化により油膜切れを防ぎます。また、特殊極圧剤が耐荷重強化被膜を形成し、従来品より高い摩耗防止性能を発揮します。



3 ミクロン粒子が 潤滑性を強化

ミクロン粒子が高荷重下で起きる金属同士の直接接触を防ぎ、高馬力を得意とするスポーツカー用途でも安心して使用できます。また、オイル滲みにも効果を発揮します。

4 洗浄性能を強化

燃料の燃焼やオイル劣化により生成する酸化物質スラッジ等を速やかに分解し新車時に近づけます。

実車でも『SOD-1 Plus』 NEW の効果を検証済み!

SOD-1 Plus を添加した使用油の方が、シェル四球摩耗痕径（耐荷重能を評価する試験）が小さく、更に摩耗によって発生する鉄粉の混入が少ないため、市販 ATF 単体の使用油より耐摩耗性能が高いという結果がでました。

【試験について】

右下写真試験車両のオートマチックミッションで使用した、市販 ATF 単体の使用油と同 ATF に SOD-1 Plus(New) 7% を添加した使用油（どちらも約 6500 km 走行した使用油）の性能を比較しました。

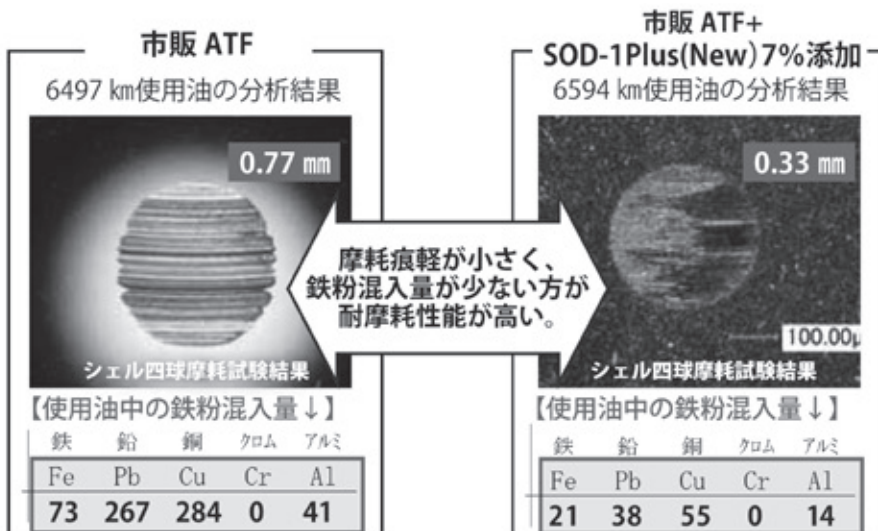

加速がスムーズになり、音が静かになりました!

試験車両

新手法によるATF交換作業により集客拡大！

ATF・CVTF 無交換車のフルードを安全に交換する方法として以下2つの手法を推奨しています。

手法1

ATF コンタミチェッカーで機械内部の摩耗を推測

ATF 交換の可否診断に、交換後のトラブル発生の要因となる「コンタミ（鉄粉）」を検出するコンタミチェッカーを活用。AT 本体内部の摩耗（主に摩擦材の摩耗）を推測し、お客様に ATF 交換が可能かどうか根拠を持って説明できます。これまでは走行距離や色で ATF 交換をお断りしていた車輛でも、交換可能な状態を判断することができ収益に繋がります。



少量のATFをフィルターを通して抜き取る



手法2

SOD-1Plus でフルード交換後のトラブルを予防

効果

- ・AT機構内部に蓄積した酸化物質の還元洗浄
- ・クラッチディスク・ギア・ベアリングの摩耗防止
- ・ゴム製Oリング・シールの硬化抑制と柔軟性の回復

お客様より感動の声が多数届いています！

- オイル漏れ、しみ予防・改善
- 発進時のジャダー（車体振動）が改善した
- 軽度な変速ショック、すべりが改善した
- 走行に伴う、うなり音、異音が改善した

HPにお客様の声を掲載しています。

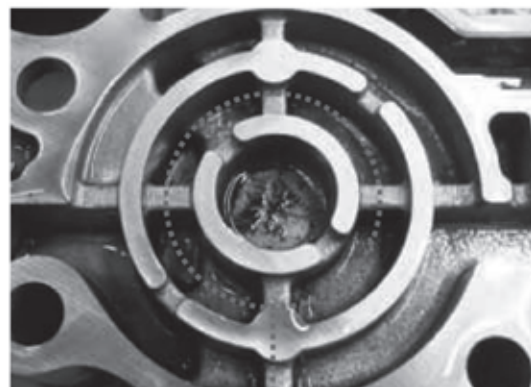

バルブボディ内に蓄積した酸化物質

オイル劣化により生じた酸化物質（スラッジ）や金属摩耗粉は変速ショックやすべりなどの原因になります。

詳しい使用方法等については弊社HPをご確認下さい。

上記手法により ATF 交換の信頼性の高さを PR しユーザーの集客にご活用いただけます！

当社ホームページ（施工店一覧）掲載申し込み書

お客様より沢山のお問合せが有ります。SOD-1Plus 添加ご希望のお客様へのご案内にご協力をお願いします。

会社名・法人名		ご担当者様	
郵便番号・住所	〒		
TEL		FAX	
ホームページアドレス		お取引先名 (〇〇商工組合、〇〇部品商)	

FAX またはお電話でお申込み下さい。

FAX 092-292-4451 / TEL 092-292-4439

有限会社 D1 ケミカル 福岡市博多区半道橋 1 丁目 3 番 45 号

<http://d1-chemical.com/>



— AT・CVT に対する主な特徴 —

強力な洗浄作用

- ATF・CVTF の劣化によるスラッジ等の汚れを分解洗浄
- 継続使用によりAT・CVT内部を常にクリーンに保つ

高温・高圧に強い油膜（コーティング効果）

- 回転抵抗の軽減とギヤ耐久性確保

ゴム・シール材をやわらかくする（膨潤作用）

- オイルしみ、僅かなオイル漏れの改善、予防
- ゴム製のパッキン・シール材の硬化・劣化防止

改善効果

変速ショック 軽いすべり ジャダー など

※SOD-1Plusで改善できない場合は、部品の損傷・摩耗が考えられますので交換をおすすめします。

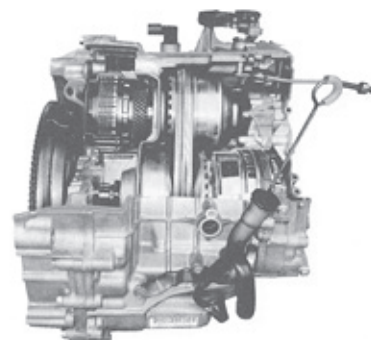

ジャダーの改善・予防



走行を続けているとクラッチにスラッジが付着しジャダー（車体振動）が起こります。クラッチに付着したスラッジを取り除きジャダーの発生を未然に防ぎます。クラッチの摩耗も防止します。

摩耗焼き付き防止



金属に吸着して油膜を作る特性により、油膜が破断しにくく、ギヤ・ベアリングを保護し摩耗・焼き付きを防止する効果が高い。

変速ショックの改善



バルブボディにスラッジが溜ると誤作動が発生し、変速ショック等に繋がります。スラッジを安全に分解しスムーズに油圧をクラッチに伝えます。

変速ショックの改善

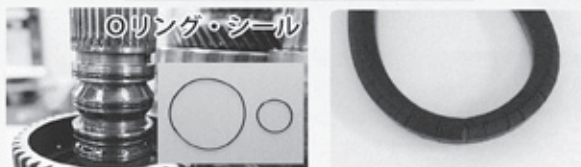

「Oリング」はバルブボディやトルクコンバーター内など油圧を受ける各所に付いており油圧の制御に重要な役割を担っています。「Oリング」の硬化・劣化は変速ショック、さらにはクラッチの摩耗を促進します。硬化しかけている「Oリング」を柔らかくすることで油圧を回復し伝達能力を改善します。

商品概要問合わせ先：(有)D1ケミカル TEL：092-292-4439

SOD-1Plus 注文書

愛媛県自動車整備商工組合 宛

FAX 番号 089-914-8412

TEL番号 089-956-7677

注文日 年 月 日

車種名	
年式	
車両型式	
エンジン型式	
グレード	

組合員価格（税別）		
荷姿	価格	注文数
40缶（送料込）	26,300円	
10缶（送料込）	8,400円	

認証番号	70-
事業所名	
住所	愛媛県
電話番号	089 - -

有限会社 D1ケミカル

AT・CVTフルード用ハンドポンプ

AT/CVT/DCT
レベルゲージレス車の
フルード交換が簡単に！



裏側：タンク目盛
最大9.0L(0.5L刻み)



タンク補充用ジョウゴ1個付属



国産車、輸入車対応の
アタッチメントが17種類

●製品仕様●

品番：D1-99

タンク容量：9.0L

排出能力：75cc/サイクル

ホースサイズ：3/8"×1400mm

内部の摩耗の程度を簡易的に検査
できるコンタミチェッカーを使用した
「AT/CVTオイルを安全に交換する方法」
はこちらをご参照ください。⇒



●価格●

標準価格

組合員価格

66,000円(税別) 59,800円(税別)

※フルード交換は車種によっては診断機が必要になる場合があります。
詳しい作業手順、油量、適正温度についてはメーカーのマニュアルに従って下さい。
また、本製品はAT/CVTフルードの充填専用です。それ以外の使用はしないで下さい。

愛媛県自動車整備商工組合 TEL:089-956-7677 FAX:089-914-8412

～实用新案登録～
 ～究極～
 AT/CVTフルードチェック
 「コンタミチェック」が
 効率的に進化！



AT/CVT摩耗診断ツール

「コンタミ」とは「contamination(不純物)」=摩耗粉を意味します

～コンタミチェック！～30万台のチェック実績！

～ご安心下さい～

- ・異常摩耗なし！
- ・ATF交換可能！
- ・安心カーライフ！
- ・安心の継続検査！



フィルターがきれい



フィルターが変色

～キケン！～

- ・異常摩耗あり！
- ・ATF交換キケン！
- ・ユーザーへ注意喚起
- ・車両乗換のご提案



引いて



ロック



放置でOK！

効率改善ポイント！

専用オイルテスターの開発により「引いて・ロック」の二ステップ
 オイルの抜取りが超カンタンに！

(特許庁实用新案登録：第3203208号)

- ・専用フィルターでプロの判断！
- ・ATF/CVTFを売り逃しません！
- ・交換後のトラブル発生を徹底回避！
- ・短時間で簡単チェック！

過走行でも怖くない！

～チェック方法はとても簡単～

専用オイルテスターにコンタミチェック専用フィルターを差込み、吸引ホースをジョイント。レベルゲージパイプから20cc(専用テスターの6割程度)ATFを抜き取り、専用フィルター内に残ったATFをエアとパーツクリーナーで飛ばします。あとはフィルターを目視チェックするだけ。AT内部の異常摩耗を簡単に判別できます。



キット内容

- ・専用オイルテスター
- ・専用フィルター40ヶ
- ・吸引ホース1m(FR用)
- ・吸引ホース1.5m(FR用)
- ・エア注入用注射器
- ・マニュアル付収納ケース

品番	商品名	組合員価格(税込)
CCK-05	AT/CVT摩耗診断ツール(コンタミチェッカー改)	¥25,500
CFF-05	コンタミチェッカー専用フィルター(40個入)	¥8,500

お問い合わせ・ご注文は
 愛媛県自動車整備商工組合 TEL:089-956-7677 FAX:089-914-8412 まで

製造・発売元:株式会社新生製作所

～AT内部の異常摩耗が検査可能になります～

「コンタミチェッカー」では、これまで不可能であった～AT内部の異常摩耗～の検査を可能にしました。
 ～AT内部の異常摩耗～はATトラブルやATF交換に関する最も重要な判断材料となります。
 「コンタミチェッカー」の検査結果は以下の内容を意味します。

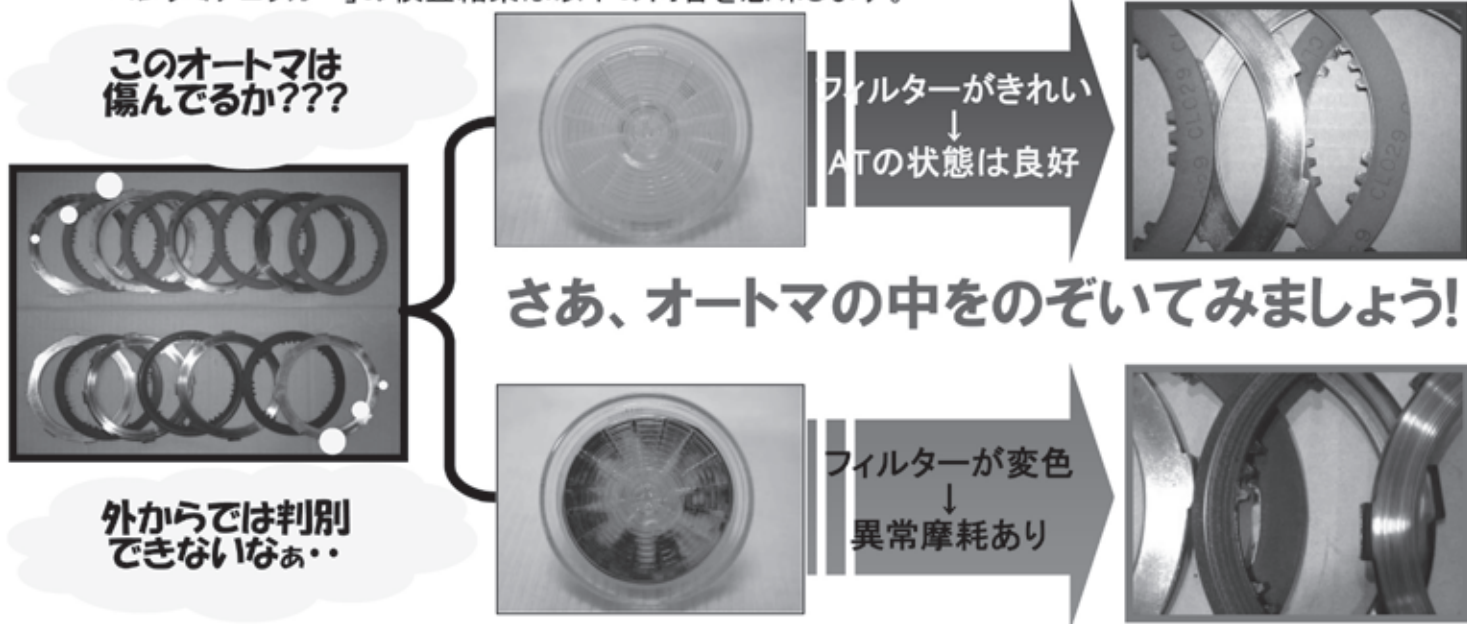

AT本体のトラブルには、ほとんどの場合多板クラッチをはじめとする、摩擦材の異常摩耗が関連します。この「異常摩耗」という重要な判断材料を得ることで、次のような効果が期待されます。

ご提案その①ATF交換のお勧めに...

ATF交換の判断で「ATFが黒い」や「走行距離が多い」というのは非常に大雑把な判断材料に過ぎません。ATF交換後に起こるATトラブルの主な原因は「摩擦材の異常摩耗」です。「ATFが黒い」や「走行距離が多い」という車でも「異常摩耗」さえなければATF交換後に大きなトラブルが起こることはありません。

ご提案その②ATF交換後のトラブル回避に...

定期的にATF交換していれば当然ATFは赤みが保たれます。「ATFが赤い」「走行距離が少ない」からといって安心は出来ません。ATFが赤くても「異常摩耗」が起こっていれば大きな危険がひそんでいます。

ご提案その③ATトラブルシューティングの時間短縮に...

「AT本体が悪いのか?」こんな悩みを抱えることも少なくありません。真の原因が何であれ「異常摩耗」していれば「AT本体も悪い」のは明白です。あれこれ悩む時間も削減できます。

ご提案その④お客様へより有意義な提案を...

「車検受けたばかりなのにATが滑りだした...」というような事例も少なくありません。AT修理の費用負担は大きくお客様の満足度低下を招く恐れがあります。車検時に「異常摩耗」をチェックしておけば...

「異常摩耗あり」...「新車乗換えのお勧め」「異常発生時の早期入庫」

「異常摩耗なし」...「ATF交換のお勧め」「継続検査のお勧め」

といった、より有意義な提案が可能となります。

これからの常識

ATFが黒い＝コンタミチェックOK＝ATF交換可能
 走行距離が多い＝コンタミチェックOK＝ATF交換可能
 ATFが黒い＝コンタミチェックOK＝AT良好
 走行距離が多い＝コンタミチェックOK＝AT良好

これまでの常識

ATFが黒い＝ATF交換不可
 走行距離が多い＝ATF交換不可
 ATFが黒い＝ATが摩耗している
 走行距離が多い＝ATが摩耗している

「AT/CVT摩耗診断ツール」はATトラブルの主原因である「異常摩耗」のチェックを可能にしました。これまで見極めきれなかった「異常摩耗」は、AT関連の整備・メンテナンスにおいて非常に重要な判断材料となります。AT異常には電磁部品の故障をはじめ突発的な故障もありますので「コンタミチェッカー」の検査結果はATF交換後のノントラブルを保証するものではありませんが、「コンタミチェックの結果」と「AT分解チェックの結果」を照らし合わせながら多くのデータを背景としておりますので、「異常摩耗」を見極めるには十分な精度を備えております。これまでの経験や、走行状態・ATF交換歴を含め、「コンタミチェック」を整備/メンテナンスの判断材料として是非ご活用ください。

自動車検査証の有効期間及び定期点検の間隔・使用記録簿の早見表

2013.9

対象車種		点検区分等	主な車種等	定期点検の間隔							車検証の有効期間		使用記録簿(車検)				
				3	別	3	別	6	別	1	別	1	別	初	2	認	指
				か	表	か	表	か	表	年	表	年	表	回	回	証	定
運送事業用	旅客	普通・小型	バス、タクシー、ハイヤー	○								1年		1	8		
		軽	軽福祉タクシー	○								2年		1	8		
	貨物	車両総重量8t以上	貨物運送事業者のトラック(3輪車含む)	○								1年		1	8		
		車両総重量8t以上(トレーラ)			○							1年		2	9		
		車両総重量8t未満		○								2年	1年	1	8		
家用	二輪	軽(旅客を除く)					●					2年		6	11		
		普通							●			3年	2年	7	12		
	霊柩	通常タイプ	霊柩車	○								2年		1	8		
		定員11名以上	霊柩車バス形状	○								1年		1	8		
	自家用	貨物	車両総重量8t以上	トラック(3輪車を含む)	○								1年		1	8	
車両総重量8t以上(トレーラ)					○							1年		2	9		
車両総重量8t未満						○						2年	1年	3	10		
車両総重量8t未満(トレーラ)						○						2年	1年	3	10		
乗用		軽						●					2年		6	11	
		定員11名以上	バス、マイクロバス	○									1年		1	8	
		幼児専用車	園児送迎車(大人換算10名以下)			○							1年		3	10	
		普通・小型	一般の乗用車(マイカー)					●				3年	2年	5	11		
		軽						●			3年	2年	6	11			
		三輪				○						2年		3	10		
特種	小型	250ccを超えるバイク(側車付二輪自動車含む)							●			3年	2年	7	12		
	検査対象外軽自動車	125ccを超え250cc以下のバイク(側車付二輪自動車含む)							●			なし		7	12		
	普通・小型	キャンピング車	8t以上○		○							2年		1又は3	8又は10		
	貨物	車両総重量8t以上	給油車、タンク車、給水車、現金輸送車、コンクリートミキサー車、ボート・トレーラー、冷蔵冷凍車、活魚運搬車、散水車、塵芥車	○	トレーラ○							1年		1又は2	8又は9		
レンタカー	貨物	車両総重量8t未満			○							2年	1年	3	10		
		軽						●				2年		6	11		
	大型特殊	車両総重量8t以上	ホイール・クレーン	○								2年		1	8		
		車両総重量8t未満	フォークリフト				○					2年		3	10		
	乗用	車両総重量8t以上	ストラドル・キャリア、ポール・トレーラー	○	トレーラ○							1年		1又は2	8又は9		
		車両総重量8t未満				○					2年	1年	3	10			
		検査対象外軽自動車	そり付、カタピラ付軽自動車			○						なし		3	10		
		二輪	小型	250ccを超えるバイク(側車付二輪自動車含む)			○						2年	1年	3	10	
	力	貨物	検査対象外軽自動車	125ccを超え250cc以下のバイク(側車付二輪自動車含む)			○						なし		3	10	
			普通・小型	キャンピング車	○								2年	1年	1	8	
大型特殊		車両総重量8t以上	タンク車、冷蔵冷凍車等	○	トレーラ○							1年		1又は2	8又は9		
		車両総重量8t未満		○	トレーラ○							2年	1年	1又は2	8又は9		
乗用		軽				○							2年		3	10	
		定員11名以上	マイクロバス	○									1年		1	8	
	幼児専用車	園児送迎車	○									1年		1	8		
	普通・小型	一般の乗用車(マイカー型)			○						2年	1年	3	10			
軽				○						2年		3	10				
三輪				○						2年	1年	1	8				

※記録簿 認証…No.1 事業用等・No.2 被牽引自動車・No.3 自家用貨物等・No.4 自家用乗用等(1年)・No.5 自家用乗用等(2年)・No.6 自家用乗用等(軽)・No.7 二輪自動車
 指定…No.8 事業用等・No.9 被牽引自動車・No.10 自家用貨物等・No.11 自家用乗用等・No.12 二輪自動車
 (注) ポール・トレーラ、キャンピング・トレーラ、ボート・トレーラで車両総重量が8t以上の場合は、点検基準は別表4、記録簿は認証がNo.2、指定がNo.9
 (注) 点検整備記録簿の保存期間…●印：2年、○印：1年

※別表3 事業用等
 別表4 被牽引自動車
 別表5 自家用貨物等
 別表6 自家用乗用等
 別表7 小型二輪等

カーセキュリティ 特許出願中

OBD LOCK

OBDL-110

主な適合車種

C-HR / プリウス / プリウスα / ハイエース / アクア
アルファード / エスティマ / ランドクルーザー

自動車盗難件数 11,655 件

【警察庁 犯罪統計資料 H28年1月～12月】

簡単取付 3ステップ!!

- 1 専用キーでアンロック
左に回す
- 2 OBDロック本体を
車両OBDIIコネクタに
挿入します。
- 3 専用キーでロックします。
右に回す



OBDIIコネクタを利用した
車両盗難からガード!

OBDロック本体の取付け方

1. 専用キーでアンロックの状態にします。

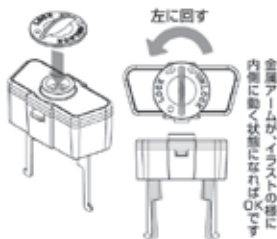

2. OBDロック本体を車両OBDIIコネクタに挿入します。

※車両によって、車両OBDIIコネクタの向きは異なります。

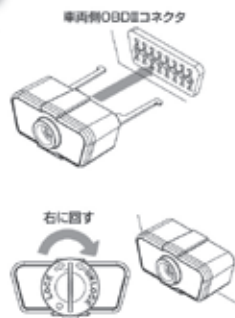

3. OBDロック本体を奥まで
しっかり挿入した状態で、
専用キーでロックします。



主な適合車種

プリウス
プリウスα
ハイエース
アクア
アルファード
エスティマ
ランドクルーザー

OBDロックの適合車種
は下記QRコード「OBD
ロック車種別適合表」に
てご確認ください。



http://www.e-comtec.co.jp/taiou/set/obd_lock.pdf

OBDロック本体の取外し方

1. 専用キーでアンロックの状態にします。



2. OBDロック本体についているプルレバーを矢印の方向へ
引張りながらOBDロック本体を抜取ります。

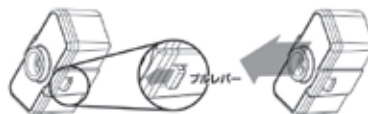

車両側OBDIIコネクタ取付け条件

下記の表の条件のすべてを満たさない車両は、取付けできません。

OBDIIコネクタ色	白 又は 黒
長方形穴サイズ	A 3.6mm以上
	B 1.6mm以上
OBDIIコネクタ長さ	C 26mm
長方形穴深さ	D 12~14mm

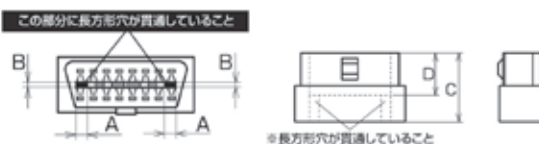

付属品

●OBDロック本体



●専用キー



ストラップ取付穴(市販の携帯ストラップを通すことができます)
※専用キーを紛失すると本体を取外せなくなります。取扱いにはご注意ください。

仕様

■ OBDロック本体

製品サイズ 40.5(W)×19.5(H)×20.4(D)/mm
(樹脂部のみ、突起部/金属部除く)

製品重量 13g

■ 専用キー

製品サイズ 20(W)×9.2(D)/mm
製品重量 0.7g

OBD LOCK OBDL-110



4 952040 049029

品番	商品名	定価	組合員価格
OBDL-110	カーセキュリティーOBD LOCK	¥9,800 (税別)	¥7,800 (税別)

高画質&最大2カメラ対応

ドライブレコーダー DN-PROⅢ

2017年12月～

貸切バス
装着義務化

ドライバーの安心と 安全運転をサポート!

万一の際を鮮明に記録する、200万画素高画質ドライブレコーダー。
GPS+Gセンサーの情報を活用しエコ運転や安全運転を支援。



本体

装着義務化必要オプション品 (別売)



microSDHCカード
32GB



室内用カメラ
(赤外線)



取付イメージ

不正操作防止カバー



豊富な機能が安心・安全をバックアップ

録る

キーONからOFFまで映像を自動記録。Gセンサーを用いた衝撃検知、手動スイッチによる映像記録も可能。

■目安記録時間

フレームレート	1カメラ使用時		2カメラ使用時	
	22fps	11fps	22fps	11fps
フルHD (1920×1080)	約3時間 (12時間)	約6時間 (24時間)	約3時間 (12時間)	約4時間 (16時間)
HD (1280×720)	約6時間 (24時間)	約12時間 (48時間)	約4時間 (16時間)	約6時間 (24時間)
SD (640×360)	約12時間 (48時間)	約24時間 (96時間)	約6時間 (24時間)	約10時間 (40時間)

■トリガ記録件数

イベント	常時記録		目安記録時間
	ON	OFF	
衝撃	30件	100件	前20秒/ 後10秒
手動SW	3件	10件	前90秒/ 後10秒
速度超過	3件	5件	前20秒/ 後10秒

※記録は、付属マイクロSDHCカード(8GB)使用時の目安時間です。
()内時間は、オプションマイクロSDHCカード(32GB)使用時となります。
※2カメラ時は、11fps/SDサイズ固定となります。
※記録時間は、録画する風景や明るさによって変動します。
状況によっては、記録内容の半分以下になることもあります。

見る

記録された映像を、パソコンやテレビ、カーナビで見る事が可能。

※テレビ/カーナビなどで映像を確認する場合は、別売のオプション品が必要になります。
※ナビ側にAV入力端子(HCA)が無い場合は、ナビ側でも別売オプションが必要になる場合があります。

- 2カメラ室内映像
- 撮影モード情報
- 速度、ウィンカー、ブレーキ情報
- 加速度グラフ

GPSセーフティアナウンス

GPS+Gセンサーの情報を利用し、エコ運転や安全運転を支援するアナウンスを実施。

この先、事故多発ポイントです

※地図表示にはGoogleMap™を利用しております。

注意

- ルームミラー裏面への取り付けは、道路運送車両法に基づく保安基準により設置場所が限定されています。運転者の視界の妨げにならないようフロントガラス上部(ルームミラー裏面)へ設置してください。
- LED式信号機はLEDが高速で点滅している為、信号機の色が識別できない場合があります。そのような場合は、前後の映像、周辺車両状況から判断してください。信号の識別、記録に関する内容については弊社は一切の責任を負いませんのでご了承ください。
- また逆光や強光が強い等、信号機の色が識別できない場合があります。そのような場合は、前後の映像、周辺車両状況から判断してください。信号の識別、記録に関する内容については弊社は一切の責任を負いませんのでご了承ください。
- 本製品は全ての映像を記録することを保証するものではありません。あらかじめご了承ください。
- 本製品で記録した映像を確認、設定するにはパソコンが必要になります。パソコンで確認、設定を変更する場合は、弊社ホームページに掲載のユーザーマニュアルをダウンロードする必要があります。microSDHCに付属したカードリーダーが必要になります。テレビで確認、設定する場合はAVケーブル、ACアダプタが必要になります。
- 本製品の近くにGPS機能を持つ製品やVICS受信機を設置しないでください。誤作動を起こす可能性があります。
- テレビアンテナの近くには設置しないでください。テレビの受信感度の低下・チャタリングノイズの原因となる可能性があります。
- 本製品をイタズラなどの目的で使用しないでください。個人情報保護法に抵触する恐れがあります。また使用方法によりプライバシーなどの権利を侵害する恐れがありますのでご注意ください。これらの件について弊社は一切の責任を負いません。
- 本製品はDC12/24V車専用です。
- 本製品の仕様及び外観は改良の為、予告なく変更することがあります。ご了承ください。

●このカタログの内容は、2017年8月現在のものです。 ●商品の色は印刷のため実際とは異なる場合があります。 ●商品の外観・仕様は予告なく変更される場合があります。 ●記載している写真やイラストは実際とは異なる場合があります。(写真はパノミクス成産です。)

CHECK! 貸切バス事業者に対する改正指示の特筆

旅客自動車運送事業者が事業用自動車の運転者に対して行う指導及び監督の指針の一部改正	施行日
①初任運転者等への指導において、20時間以上の実任運転の義務付け、実任記録以外の指導(実任)時間の延長(6時間→10時間)等を行います。	H28年(2016年)12/1
②運転者に直近1年間に乗務していなかった車種区分(大型・中型等)の貸切バスを運転させる場合に、初任運転者等と同様の実任記録を義務付けます。	
③一般的な指導・監督の内容として、安全性の向上を図るための装置(ASV装置)を備える貸切バスの適切な運転方法等を追加します。	H29年(2017年)12/1
④ドライブレコーダーの設置及びこれによる映像の記録や当該記録を活用した指導・監督を義務付けます。	

※詳細は、国土省報道発表資料参照ください。
http://www.mlit.go.jp/report/press/jidoshita02_1h_000272.html

CHECK! ドライブレコーダー装着義務化性能要件

■機器性能要件

① 前方用カメラ(画角/解像度/fps/夜間撮影)	⑤ 改ざん、不正操作防止対策
② 運転者用カメラ(画角/fps/夜間性能)	⑦ 日付/時刻
③ 加速度記録計(精度/軸数/サンプリング周期)	⑧ 耐久性
④ 開閉速度記録計(精度/サンプリング周期)	⑨ 音声センサー
⑤ 記録装置(記録時間、他)	

■スケジュール

時期	新車	既販車
H29年(2017年)12/1~	全性能要件適合品の装着	
H31年(2019年)12/1~		【当期期間内の必要な性能要件】 前方用/運転者用カメラの2カメラ設置・車速・加速度・日時・警報音・24時間以上の映像記録・記録された映像の改ざん/不正操作防止対策。 ※ただし、カメラにおける画角、解像度、フレームレート、記録計における分解能などの詳細項目は、一部除外機能としての扱い。
H36年(2024年)12/1~		全性能要件適合品の装着

製品構成

主な仕様	付属品
カメラ	● 取付ステー ● 内蔵バッテリー ● microSDHCカード 8GB (アダプター付き) ● 車両接続ケーブル 5m ● 両面テープ
機能	● 別売オプション ● 赤外線カメラセット ● microSDHCカード 32GB ● 不正操作防止カバー
カメラ機能	● カメラ個数 最大2個※(本体1個+赤外線カメラ1個)
カメラ仕様	● 前方カメラ画素数 200万画素
	● 室内カメラ画素数※ 30万画素
	● 前方カメラ画角 水平110°/垂直80°
	● 室内カメラ画角※ 水平105°/垂直76°
映像サイズ	● フルHD/HD/SD
前方フレームレート	● 22/11fps
室内フレームレート※	● 11fps
記録媒体	● microSDHCカード
記録時間	● 3-24H
本体サイズ	● 116(W)×54(H)×29.5(D)mm
重量	● 200g

※赤外線カメラセット(別売オプション)を購入した場合の仕様となります。

●お問い合わせは...

愛媛県自動車整備商工組合

TEL:089-956-7677 FAX:089-914-8412

株式会社デンソー

〒448-8661 愛知県刈谷市昭和町1-1
お客様ご相談窓口
(携帯電話からもご利用できます)
0800-700-1084 (通話料無料)
受付時間/9:00~17:00(土・日・弊社休日を除く)

322101-012 78-100A

ドライバーの安心と安全運転をサポート!

- ・万一の際を鮮明に記憶する、200万画素高画質ドライブレコーダー。
- ・GPS+G センサーの情報を活用しエコ運転や安全運転を支援。
- ・エンジンキーONからOFFまで最大24時間の映像と音声を記録。
- ・ブレーキ、ウィンカー信号取得が可能。室内用赤外線カメラも接続可能。

品名	定価	組合員価格 (税別)
DN-PROⅢ	¥42,300	¥32,900
室内用赤外線カメラ	¥14,000	¥10,900
SD カード 32GB	¥8,000	¥6,200
操作防止カバー	¥2,000	¥1,600

軍手じゃない

No.581

人気の作業用手袋あります

アクティブグリップ

油・摩擦に強いニトリルダフルコーティング



特殊スベリ止め

細かな凹凸の特殊スベリ止め・MF(マイクロフィニッシュ)加工はドライ状態はもちろん、ウエット状態でもほとんど変わらない高いグリップ効果を発揮します。

耐油性

ニトリルゴムは耐油、耐候性に優れた素材です。

通気性

背抜きタイプで通気性がよく、汗をかき作業もムレにくく快適です。

耐久性

指・手のひら部を、引っ掻き・摩擦強度に優れたニトリルゴムでコーティング。

柔軟性

しなやかで伸縮性に優れているため指先までフィットし、長時間作業でも手が疲れません。

◆期間限定◆

商工組合5番窓口にて

1双 350円(税別)

取扱いはじめました

抜群のグリップ、しなやかな動き。

- 材質■ 表：ニトリルゴム 裏：ナイロン100%
- サイズ■ S/M/L/LL
- 長さ■ S/22.0cm M/23.0cm L/24.0cm LL/25.0cm
- カラー■ ブルーグレー

組合員 10双 3,200円(税別)
価格

愛媛県自動車整備商工組合 TEL 089-956-7677 FAX 089-914-8412

REO

2016-1101

New
Basic **ITEM**

InformationS

UV硬化接着剤**BONDIC**

販売店 愛媛県自動車整備商工組合

TEL:089-956-7677 FAX:089-914-8412

BONDIC スターターキット ¥2,700 (税別)

BONDIC 替えカートリッジ ¥1,600 (税別)

※商工組合窓口にて販売中！！

歯医者さんが開発した新世代の接着剤!!

UVライトを当てない限り硬化しませんので、使おうと思ったら固まっていた、という事はありません。

たった4秒で固まる!!**液体プラスチック接着剤****UVライトで硬化**

塗布 UV照射&硬化 完成

プラスチック、金属、木材、石、レンガ、
ガラス、セラミックなど
あらゆる素材に接合可能!

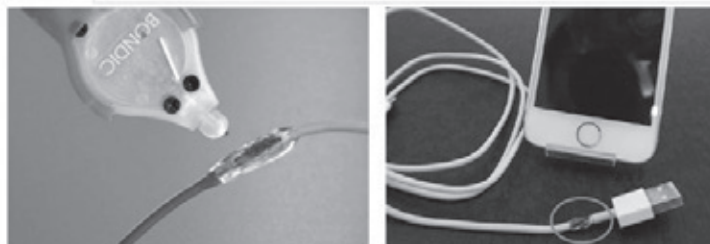
**簡単・スピーディーに**

水の中でも接合可能



クラフト制作やホビーに



ケーブルの修復



リモコンの欠損部分を修復

**接着・接合・修復・成形に**

デジタル機器のコード修復



ルアーのリップの修復



パイプの穴埋めに



スペア部品の修復

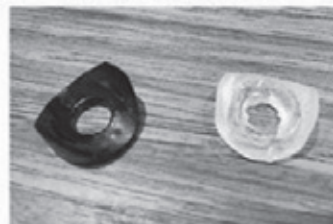

型番:BD-SKCJ BONDICスターターキット

入組内容:液体プラスチックカートリッジ、専用UVライト、専用保管ケース、日本語説明書

型番:BD-CRJ 替えカートリッジリフィルも設定ございます。 使用期限 約2年間

7月18日より発売

作って使って! ハロウィンセット

HALLOWEEN SET



今年のハロウィンセットは、とっても楽しい3種の手作りキットつき!
ご家族ご友人みーんなで、作って使ってそして飾って、ワクワク楽しいハロウィンをお過ごしください!

セット内容	
ハロウィントイレット1R パンプキン	5個
ハロウィントイレット1R マジカルナイト	5個
ハロウィンティッシュ 120W パンプキン	4個
ハロウィンティッシュ 120W マジカルナイト	3個
ハロウィントイレット4R	1パック
ハロウィンキューブティッシュ	2個
ハロウィンキャンディーロール	1個
手作りキット	1セット



↓3種類、各2つの手作りキットつき↓

1 段ボール de おしゃれジャックオランタン

外装の段ボールを切り貼りして作る、おしゃれなジャックオランタン!



2 トイレットペーパー de 簡単ジャックオランタン

ご自宅のトイレットペーパーを不織布で包めば、簡単かわいいジャックオランタンのできあがり!!



3 ワイヤーモール de 本物みたい!? スパイダー



ワイヤーモールで作るリアルな毛並のスパイダーで、みんなをビックリさせちゃおう!!



楽しいプリント入りのボックスでお届けします!

ケースサイズ: 440x370x215
重さ: 3.34kg
JAN: 4970570746287

愛媛県自動車整備商工組合

TEL 089-956-7677 FAX 089-914-8412

製造元 イトマン株式会社 愛媛県四国中央市金生町下分681



2017年

9月30日までの数量限定!!

商品名

組合員価格

ご注文数

作って使って!

ハロウィンセット

3,300円

箱

※早期終了の場合もございますので、お早めのご注文をお待ちしております

※価格は税別です。

四国4県は送料無料、県外にも発送できます。(送料についてはお問い合わせください)

発注者(ご請求先)		ご注文日		年	月	日
認証番号	70-	ご担当者様				
事業場名						
住所						
電話番号	089 - -	FAX番号	089 - -			

お届け先			
○を付けてください	同上	その他	ご記入ください↓↓
名前			
住所	〒 -		
電話番号	089 - -		

請求書は後日、商工組合からお送りします。



気になる商品がございましたら、お気軽に商工組合へお問い合わせください。



愛媛県自動車整備商工組合 TEL 089-956-7677 FAX 089-914-8412

パソコン・タブレット・スマートフォンで
簡単 “クレジット決済”

商 整 媛
組合員限定

自動車業界専用決済システム

[Web決済]

導入費用 全て無料

**決 済
手数料**

2.9%~

4.4%~

VISA・MasterCard



JCB・アメックス・ダイナース



自動車業界専用決済システム

[web決済]

まずは体験版をお試しく下さい で検索



日本流通株式会社ホームページより、デモ版公開中！

<http://nihonryutsu.jp/> **DEMO** をクリック

簡単操作で、早い決済スピードを確立！
移動先でもご利用頂けます。

★少しでも気になった方は愛媛県自動車整備商工組合にご連絡ください！★

インターネットで簡単にクレジット決済ができるシステムのご紹介です。

導入費用は無料、使い方も簡単です。クレジットカード時代の今、**車検**、**整備**、**車販**などに活用してください。

セキュリティ対策もバッチリ、まずはお気軽にお問合せください（提携会社の担当者から連絡が入ります）

パソコンは苦手だな・・・と思われる方も安心！**裏面に端末機**の情報もございます。



クレジットカード 決済端末

0 円～
(※注1)

**端末代
月額使用料**

決済手数料 3.9%
※VISA・マスターカードに限ります。

こんな方にお勧め!



- ✓ check! **1**
- ✓ check! **2**

- 1 クレジットカード決済端末の導入を検討しているが、どこに依頼すればいいのかわからない。
- 2 現在の手数料が高くて困っている

各種クレジット
ご利用頂けます



※JCB・アメリカンエクスプレス・ダイナースクラブは、直接カード会社をご紹介します。

【詳しく説明が聞きたい 1. Web 決済 2. 端末決済】

事業所名	認証番号
住所	
電話番号	ご担当者名

(※注1) 決済端末機をご希望の方は、クレジットカードの決済金額が年間 250 万円以上の場合新品端末を無償にてご提供させていただきます。上記以外の場合は、リサイクル端末 (12,960 円 / 税込) ※リサイクル端末は在庫確認が必要になります。又は新品端末 (32,400 円～ / 税込) にてご提供させていただきます。

愛媛県自動車整備商工組合
〒791-1113
愛媛県松山市森松町 1075-2

FAX:089-914-8412
☎ 089-956-7677

日本流通株式会社 東京都港区三田3丁目7番18 THE ITOYAMA TOWER 13F
TEL 03-6809-6561 FAX 03-6809-6562 E-mail:info@nihonryutsu.com

お客様の車検業務を ご支援します!

記録簿に記入するような感覚で入力ができ、作業指示書・指定整備記録簿が自動作成できます。
また、入力チェック機能・保安基準チェック機能で「記載モレやミス」も解消!!

点検結果入力

検査機器による検査

作業指示書作成

目視による検査

車検・点検支援システム

スーパー検査員.NS



株式会社ブロードリーフ

検査員さんをサポート! 車検業務をご支援します!



スーパー検査員、こんなことができます

1 自動車検査員様の知識補助、ケアレスミス防止

- 保安基準値、用紙判定、特殊装置、外車特例データ等の提供
- 点検結果の入力漏れ、入力矛盾のチェック

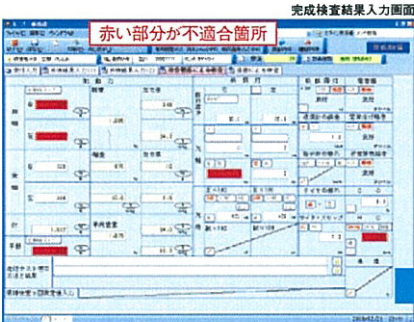

完成検査の項目も、検査機器で測定された検査結果を入力することで、保安基準値に不適合が無いかの確認をシステムで自動チェック

一般的には自動車検査員様が判定している検査数値の判定についてもシステムで保安基準値と照合して判定する事が可能です。この機能により、検査員様とシステムでのダブルチェックが可能となります。

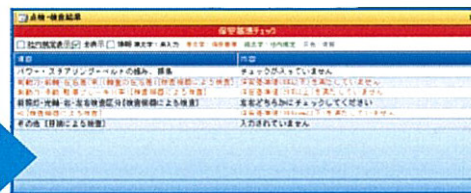

システム提供データ

- 保安基準値
- 搭載ルール(地域別)
- オバシメータ基準
- 外車特例基準
- CO/HC基準
- 黒煙基準
- 近接排気音基準
- 特殊な装置の点検基準

※保安基準とは別に「社内基準」を設けることでお客様へ「より安全な」提案を行うことも可能です。

保安基準値に不適合があった際に「エラーメッセージ」がすぐに表示され「どこの箇所、不適合なのか」把握できます。

2 検査ラインとの連動による業務効率化

- 検査ライン機器と指定整備記録簿の検査測定値の共有を自動化

運動先メーカー様につきましては担当へお問い合わせください。

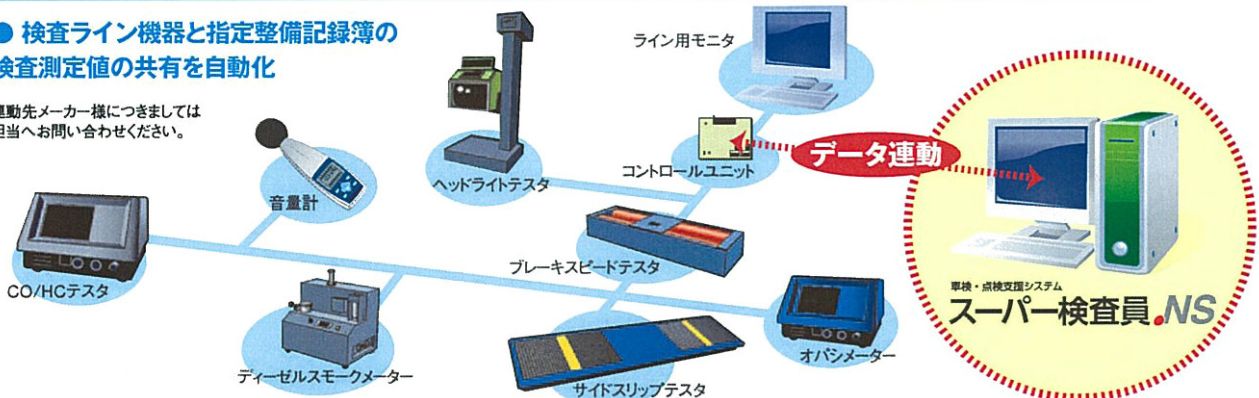

検査ラインとの連動により、検査車の車両情報や測定後の検査数値を、ボタン1つで連動が行え、1台の車両検査・1枚の記録簿作成における、業務をより効率化することが可能

3 A3白紙への印刷対応

- A3のコピー用紙に指定整備記録簿の内容をカラーで印刷できます。野線から、定期点検基準、検査数値まで、すべてシステムから印刷を行います。

