

◆◆◆ 『聞こえてる？ 車のアラート マイカー点検』 ◆◆◆

目 次

I. 特 報

- ☆「点検・整備で当たるけん！キャンペーン2018」開催のお知らせ …… 1
- ☆全日本自動車整備技能競技大会「愛媛県予選」出場選手の募集について〈再掲載〉 …… 7

II. 試験・講習会・研修会等のご案内

- ☆平成30年度第1回自動車整備技能登録試験実施のご案内 …… 10
- ☆車積載車による『事故車等の排除業務に係る有償運送許可のための研修会』 …… 12

III. お知らせ

- ☆平成30年度第1回 有機溶剤取扱業務従事者の出張健診のご案内 …… 18
- ☆損保会社の社名及び略称が変更されました …… 22
- ☆未認証事業者に係る情報収集・調査を実施します …… 23
- ☆全国の整備相談所に寄せられた整備相談事例のご紹介 …… 25

「再掲載」コーナー

- | | |
|----------------------------|----|
| ☆スキャンツール認定制度のご案内 …… | 31 |
| ☆技術相談の厳守事項と相談依頼書の変更について …… | 33 |
| ☆F A I N E S の紹介 …… | 36 |

IV. 整備技術情報

- ☆F A S（福岡整振）技術相談NEWS …… 37

V. 事務局報告

- ☆街頭検査実施報告（H30.6.21 久万） …… 41

VI. 統計・資料関係

- ☆平成30年度検査台数（平成30年5月） …… 42
- ☆四国の保有台数5月 …… 43



VII. 商工組合だより

☆2019年カレンダー注文受付開始しました	44
☆自動車検査員必携 追録第17号発行のお知らせ	45
☆日本政策金融公庫貸付利率の改訂	46
☆ TENSION MASTER	47
☆撥水シャンプー30	49
☆アイリスオーヤマ 工業扇風機	50
☆愛媛整商窓口在庫限り商品	51
☆エアコンガス	51
☆錆転換塗料	52
☆ PAC デバイス / DPF インテグレート	54
☆エンジンシステムリカバリー G	55
☆ KYK 商品一覧	56
☆アクティブグリップ / 耐油トワロンハード	57
☆スマホとWiFi でつながる内視鏡	58
☆ AT/CVT 摩耗診断ツール	59
☆ SOD-1Plus 注文書	60
☆ PRO WORKS シリーズ	61
☆ SUNOCO PRO WORKS ATF/CVTF 適合表 (国産車)	62
☆価格表と適合表	63
☆自動車検査証の有効期間及び定期点検の間隔・使用記録簿の早見表	66
☆中古部品 & リビルト部品 検索・発注できます	67
☆使用済みバッテリー適正処理協力店募集中	68
☆不要なドラム缶、引き取ります!	69
☆売掛未収金回収制度のご案内	70



「点検・整備で当たるけん！ キャンペーン2018」 開催のお知らせ



定期点検整備の促進及び会員事業場への入庫促進を図るために、平成30年度 懸賞付定期点検整備促進キャンペーンを、「点検・整備で当たるけん！キャンペーン2018」と題して実施いたします。

今回は、国土交通省が近年「自動車点検整備推進運動」の重点項目としております、『長期使用車両〔初度登録（検査）年から10年を超える車両〕のユーザーへの点検・整備の必要性の啓発』を念頭に、よりメンテナンス費用の掛かる長期使用車両をお持ちのお客様をメインターゲットに実施します。会員の皆様におかれましても主旨・目的をご理解のうえ、事業場ででのポスターの掲示や、DMによるお客様へのご案内等、キャンペーンにご参加いただきますようお願い申し上げます。

見 本

てんけんJr.の看板のあるお店で

初度登録(検査)年 平成19年以前の車両の定期点検整備を受けられた方
or
マイカーの定期点検整備を受けられた方
or
3,000円以上の部品・用品を交換もしくは購入された方

点検整備サービス券 1万円コース
or
点検整備サービス券 5千円コース

点検整備サービス券が抽選で毎月70名様に当たる!!

点検・整備で当たるけん！キャンペーン2018 (懸賞付自動車定期点検整備促進キャンペーン!)

応募期間 平成30年8月1日(水) ▶ 平成31年1月31日(木)

応募方法 抽選 実施期間中、1か月ごとに状として毎月抽選します。

当選発表 抽選の結果、抽選日には発表をメールでお知らせいたします。

詳しくはこの看板の整備工場へ

定期点検忘れていませんか？ EASPA JP

一般社団法人 愛媛県自動車整備振興会 <http://www.easpa.jp>
〒791-1113 松山市藤松1075-2 TEL:089-956-2181 FAX:089-956-2188

2018年度 点検整備サービス券

発行日 平成30年8月1日
2018.8 No.000

¥10,000

上級点検 割引致します。

●本券は右記の「てんけんJr.」の看板のある愛媛県自動車整備振興会加盟工場でのみ使用頂けます。
●本券は次回のご来店(点検・整備)時、必ずお持ち帰りいただき、次回点検整備(点検・整備)に併せてご使用いただけます。
●本券の再発行はできません。

★ 本券期限 / 2020年2月末日迄 ★ (一社)愛媛県自動車整備振興会

2018年度 点検整備サービス券

発行日 平成30年8月1日
2018.8 No.000

¥5,000

上級点検 割引致します。

●本券は「てんけんJr.」の看板のある愛媛県自動車整備振興会加盟工場でのみ使用頂けます。
●本券は次回のご来店(点検・整備)時、必ずお持ち帰りいただき、次回点検整備(点検・整備)に併せてご使用いただけます。
●本券の再発行はできません。

★ 本券期限 / 2020年2月末日迄 ★ (一社)愛媛県自動車整備振興会

お客様へ	当分会員工場へ
<ul style="list-style-type: none"> ●「てんけんJr.」の看板のある当分会員工場を確認の上本券をご使用ください。 ●本券は現金とのお引換えは致しません。 ●額面金額以下のご利用の場合約法できませんのであらかじめご了承ください。 ●本券の盗難、紛失等につきましては、ご自身で責任を負っていただきます。 ●お客様の住所、氏名、電話番号を必ず記入してください。 	<ul style="list-style-type: none"> ●本券をご持参の方には、表示金額を、貴工場の上乗せ費用などから差し引いてください。 ●下記の欄に「記入」のうえ、本券を振興会へ持ち込み、請求ください。
国が認めた 当店で	2018年8月31日迄
住所 氏名 電話番号	支店名 振替口座 振替名

【 実 施 要 領 】

1. 実施期間

2018(平成30)年8月1日(水)～2019(平成31)年1月31日(木)

2. 応募資格

1万円コース

(1) 会員事業場において基本点検料3,000円以上の定期点検整備を実施した、初度登録(検査)年平成19年以前の車両

○対象車種及び点検の内容(事業用自動車は除きます。)

自家用軽自動車	1年点検
自家用乗用車	
自家用小型二輪車(250cc超)	
自家用小型貨物車	6ヶ月点検

(注)定期点検整備実施によるご応募は、1台につき1回のみのご応募とします。

5千円コース

(2) 会員事業場において基本点検料3,000円以上の定期点検整備を実施した、(1)以外の車両

○対象車種及び点検の内容(事業用自動車は除きます。)

(1)に同じ

(3) 会員事業場において部品・用品の交換または購入された方

① 1回に3,000円以上ご利用の方

② 部品・用品の交換または購入による応募は、交換・購入ごとに1回応募することができます。ただし、1回の整備作業工程で修理部品交換が複数あった場合でも1回のご利用とみなします。

③ 一度応募しても、実施期間中に再度3,000円以上の部品・用品の交換・購入があれば、その都度応募することができます。

④ 実施期間中に、当選した『点検整備サービス券』のご利用があった場合、ご利用金額が3,000円以上であれば再応募できます。

3. 賞品

1万円コース

額面1万円の『点検整備サービス券』が毎月40名、
合計で240名様に当たります！

5千円コース

額面5千円の『点検整備サービス券』が毎月30名、
合計で180名様に当たります！

4. 応募方法（お客様が直接振興会に応募することはできません）

（1）専用応募用紙によるご応募

専用応募用紙は、情報誌の誌面やホームページに掲載してあるものを印刷してご利用ください。

必要事項を全て応募用紙に記入し、毎月1か月分をまとめて振興会事務局宛に郵送、FAXまたはお持込等でお届けください。

（2）振興会ホームページからのご応募

キャンペーン特設ページに応募フォームを掲載しますので、応募フォームよりご応募ください。

5. 応募締め切りおよび抽選

（1）応募締め切りは、翌月5日（振興会休業日の場合は、翌業務日）とします。

（2）1月及び2月（最終）の応募締め切りは、それぞれ8日とします。

（3）抽選は、応募を締め切った日の10日後を目途に行います。

6. 当選発表および賞品の進呈

毎月の抽選後、当選者の該当する事業場へ当選通知を送付し、数日後に、当選者に対し当選通知と共に『点検整備サービス券』を郵送します。

7. 告知方法

（1）テレビCMでの告知は実施しません。

（2）情報誌に掲載し、振興会ホームページに特設サイトを公開します。

（3）会員事業場にDM用ハガキを30枚ずつ無料でお送りしますので、お客様へのご案内をお願いします。DM用ハガキは、印刷用画像を振興会ホームページに公開しますので、追加で必要な場合は印刷してご利用ください。

8. 印刷画像のダウンロードおよび応募フォームのご利用

ホームページに公開した印刷画像をダウンロードする際または応募フォームをご利用になる際には、次のID、パスワードを入力してご利用ください。

ID : easpa パスワード : 9562181 （共に半角英数）

9. 『点検整備サービス券』の取り扱いについて

(1) お客様のご利用方法

- ① 『点検整備サービス券』は次回のご来店から使用できます。(車検・点検整備・一般整備・オイル交換・部品用品購入等)
- ② お客様のご利用期限は当キャンペーン終了から13か月間〔2020年2月29日(土)まで〕とします。(有効期限をサービス券の表面に表示します。)
- ③ 『点検整備サービス券』はどちらの会員事業場でもご利用可能です。

(2) 会員事業場の対応方法

- ① お客様から『点検整備サービス券』の提示があった場合は、額面金額を売上費用から差し引いてください。
- ② 『点検整備サービス券』のご利用があったときは、サービス券の裏面に必要事項をご記入のうえ、振興会にサービス券を持ち込み換金してください。
- ③ 上記換金の期限は2020年3月31日(火)までとします。(換金有効期限をサービス券の裏面に表示します。)
- ④ 『点検整備サービス券』は、会員事業場において現金と引き換えはできません。ただし、表示金額以下のご利用の場合の釣り銭の返金は、事業場の判断にお任せします。



点検・整備で
あたるけん!
キャンペーン2018

応募用紙

1万円
コース

初年登録
(検査)年
平成19年以前車
対象



※ご記入いただいた個人情報につきましては厳正に管理し、
個人情報保護法に定める個人情報取り扱い業者として
適切に取り扱います。

お客様のお名前

ご住所 〒

登録(車両)番号

初度登録(検査)年

年

事業場名・認証番号

点検・整備で
あたるけん!
キャンペーン2018

応募用紙

1万円
コース

初年登録
(検査)年
平成19年以前車
対象



※ご記入いただいた個人情報につきましては厳正に管理し、
個人情報保護法に定める個人情報取り扱い業者として
適切に取り扱います。

お客様のお名前

ご住所 〒

登録(車両)番号

初度登録(検査)年

年

事業場名・認証番号

点検・整備で
あたるけん!
キャンペーン2018

応募用紙

1万円
コース

初年登録
(検査)年
平成19年以前車
対象



※ご記入いただいた個人情報につきましては厳正に管理し、
個人情報保護法に定める個人情報取り扱い業者として
適切に取り扱います。

お客様のお名前

ご住所 〒

登録(車両)番号

初度登録(検査)年

年

事業場名・認証番号

点検・整備で
あたるけん!
キャンペーン2018
応募用紙

5千円
ユース



※ご記入いただいた個人情報につきましては厳正に管理し、
個人情報保護法に定める個人情報取り扱い業者として
適切に取り扱います。

お客様のお名前

ご住所 〒

1 登録番号(定期点検車両)

または

2 購入部品用品名

事業場名・認証番号

点検・整備で
あたるけん!
キャンペーン2018
応募用紙

5千円
ユース



※ご記入いただいた個人情報につきましては厳正に管理し、
個人情報保護法に定める個人情報取り扱い業者として
適切に取り扱います。

お客様のお名前

ご住所 〒

1 登録番号(定期点検車両)

または

2 購入部品用品名

事業場名・認証番号

点検・整備で
あたるけん!
キャンペーン2018
応募用紙

5千円
ユース



※ご記入いただいた個人情報につきましては厳正に管理し、
個人情報保護法に定める個人情報取り扱い業者として
適切に取り扱います。

お客様のお名前

ご住所 〒

1 登録番号(定期点検車両)

または

2 購入部品用品名

事業場名・認証番号

全日本自動車整備技能競技大会「愛媛県予選」 出場選手の募集について

標記、技能競技大会は第一線で活躍されている自動車整備士の技能等について適正な評価を行い、技能のより一層の向上を促すと共に職責の誇りと励みを与え、かつ、業界に対する正しい理解と認識を高め、業界の健全な発展と自動車の安全確保及び環境保全に寄与することを目的に隔年ごとに開催されており、2019年秋、東京において開催予定の全国大会に出場する県代表を決めるため、前年度に県予選を実施いたします。

つきましては、県大会出場チーム（2名で1チーム）を会員事業場から出場選手を募集いたしますのでご参加ください。【尚、予選への参加は、先着10チームとします】

参加を希望される方は、下記の出場資格等を参照していただき、「**出場申込書**」に**必要事項**ご記入のうえ、**振興会教育課**へご提出ください。

※申込期日 **7月27日（金）**

尚、出場者の方には、参加賞として1級小型自動車整備士用テキストを差し上げます。

記

1、県予選開催日

平成30年11月11日（日） 10時～15時

※参加者には別途詳細についてご案内します。

2、場 所

一般社団法人愛媛県自動車整備振興会 自動車会館

松山市森松町1075番地の2

3、出場資格

(1) 振興会会員工場に所属しており、自動車整備士資格を取得されている方。(※1)

(※1. 但し、メーカー系列のディーラー及びサブディーラーは除く)

(2) 優勝した際に全国大会へ出場していただける方。

(3) 優勝した際に全国大会へ向けてのトレーニング(※2)に参加していただける方。

(※2. 『7、優勝チーム（2名）のトレーニングについて』をご覧ください)

4、競技内容（学科競技のみ）

競技内容は、1級小型自動車整備士用テキストを基本とした応用問題とする。

- (1) 電気・電子回路の構成と測定技術
- (2) センサ・アクチュエータ及びコントロール・ユニットの回路構成、信号形態、異常検知、回路点検
- (3) 車載故障診断装置を活用する故障診断方法
- (4) 新技術の構造・機能・点検・整備
- (5) 総合診断、環境保全、安全管理の内容説明における知識

5、競技方法

学科競技1チーム2名の合計得点とする。

6、入賞等

優勝チームは、2019年秋、東京において開催予定の第22回全日本自動車整備技能競技大会に出場していただきます。

合わせて、優勝から3位までには賞状と副賞を授与。

参加賞として1級小型自動車整備士用テキスト一式を進呈。

7、優勝チーム（2名）のトレーニングについて

2018年11月～2019年秋開催予定の全国大会までの間で複数回（月4回程度）実施します。

事業者と出場選手に相談のうえ、日時とトレーニング会場を決定します。

- トレーニング会場（例）
- 選手の事業場
 - 支部又は組合の実習場
 - 振興会技能センター（松山） など

全日本自動車整備技能競技大会愛媛県予選 出場申込書

氏 名
生 年 月 日
昭和 年 月 日生 平成
所属事業場名
整備士の種類
事業者の出場同意
<p>出場資格を確認のうえ、上記申込者について出場することに同意します。</p> <p>事業者名</p> <p style="text-align: right;">印 (捺印)</p>

【出場資格】

- (1) 振興会会員工場に所属しており、自動車整備士資格を取得されている方。(※1)
(※1. 但し、メーカー系列のディーラー及びサブディーラーは除く)
- (2) 優勝した際に全国大会へ出場していただける方。
- (3) 優勝した際に全国大会へ向けてのトレーニング(※2)に参加していただける方。
(※2. 募集の『7、優勝チーム(2名)のトレーニングについて』をご覧ください)

Ⅱ. 試験・講習会・研修会等のご案内

平成30年度 第1回自動車整備技能登録試験実施のご案内

平成30年度第1回標記試験を下記のとおり実施いたします。

詳細は下記の通りです。

記

【学科試験】

1. 学科試験日 平成30年10月7日（日曜日）
2. 試験種類 **二級ガソリン自動車 ※**
二級ディーゼル自動車
二級二輪自動車
三級自動車シャシ ※
三級自動車ガソリン・エンジン
三級自動車ディーゼル・エンジン
自動車車体
3. 受付期間 平成30年8月6日（月）～8月10日（金）（期間厳守）
（原則として郵送での受付は認めません）
4. 受付場所 振興会教育課
5. 受験料 **¥4,200-**
（現金）
6. その他 ●受験資格を証明できる書面（二級・三級・電気装置・車体の合格証書、実務経験証明書等）が必要です。
●申請書は、振興会7番窓口にて無料配布いたしております。
●官製ハガキ2枚

●受験資格等ご不明な点は、振興会教育課までお問い合わせください。

【TEL：089-956-2181】

【実技試験】

1. 実技試験日 平成31年1月20日（日曜日）
2. 試験種類 二級ガソリン自動車
三級自動車シャシ
3. 受付期間 平成30年8月6日（月）～8月10日（金）（期間厳守）
（原則として郵送での受付は認めません）
4. 受付場所 振興会教育課
5. 受験料 **実技試験 ￥12,000-**
（現金）

第1回 実技試験受験料の納付期間

- ① 実技試験のみ受験する者。 **平成30年8月6日（月）～8月10日（金）**
- ② 平成30年8月6日～8月10日に受験申請した者で、学科試験合格後に実技試験を受験する者。（ただし、学科試験と実技試験を同時に受験する場合に限る。）

平成30年10月29日（月）～11月2日（金）

■上記②の期間に受験料を納付される際、郵便はがきを2枚持参してください。

6. その他 ●**学科試験合格者のみ受験可能です。**
 - 学科試験合格者は、学科（検定試験、登録試験）の合格を証明できる書面が必要です。
 - 受験資格を証明できる書面（二級、三級、電気装置の合格証書等）が必要です。
 - 申請書は、振興会7番窓口にて無料配布いたしております。
（学科試験と同時申請の場合は1枚で申請可能です）
 - 官製ハガキ2枚

※実技試験は原則香川県で実施しますが、受験者が少数の場合は他の会場（広島、福岡、大阪など）で受験していただく場合があります。



車積載車により道路上の事故車・故障車を排除する業務については、二次災害の防止及び交通渋滞の回避等の公共の福祉を確保するために、一定の条件のもと国土交通大臣の許可を受けて、自家用自動車（白ナンバー）による有償運送が可能となっています。この許可を受けるためには**研修の受講が必要**であり、当会は研修実施団体である日整連からの委託を受け実施しております。

今年度は、下表のとおり開催いたしますのでご案内いたします。

なお、下表の開催日程で終了となり、追加講習の予定はございませんので、受講を希望される方はご留意いただきますようお願いいたします。

記

1. 受講対象者
 - ① 有償運送許可を新たに受けようとする方
 - ② 2019年8月までに許可期間が満了し、許可の更新をしようとする方
2. 開催日時、場所等

開催日時	講習場所	定員
8月7日(火) 10:00~16:00	愛媛県自動車整備振興会	50名

3. 講師 整備振興会 職員
4. 会員受講料 5,000円(税込)
5. テキスト代(第3版) 500円(税込)

必要な場合は、参加申込書に必要数をご記入ください。

6. お申し込み方法

13ページの参加申込書に必要事項をご記入のうえ、振興会・指導課までFAXしてください。

7. 申し込み締め切り

平成30年7月30日(月)

8. 研修当日の持参物

- ① 申請するお車の**有効な自動車検査証**（写）
（注）使用する車は、**車積載車、クレーン付き貨物車等**であること。
（レッカー車による牽引は対象外です。）
- ② 申請するお車に加入している**任意保険の証書**（写）
（注）**対人賠償無制限の任意保険を締結していることが必要です。**
- ③ **委任状**（14ページをコピーして内容ご記入のうえ、研修当日にご持参ください。）
- ④ 申請するお車の**所有者（または使用者）が申請者と異なる場合**（例：申請者が法人で所有者が代表者個人の場合）は、15ページの**使用承諾書**をご用意ください。

..... 自家用有償運送許可・取得研修会 参加申込書

振興会・指導課 行き FAX 089-956-2188

申し込み締め切り：平成30年7月30日（月）

事業場名	
事業者名	（個人の場合は代表者名、法人の場合は社名及び代表取締役氏名）
事業者住所	（個人の場合は代表者の現住所、法人の場合は法人登記の本店所在地）
T E L F A X	
参加者氏名	
申請するお車の登録番号	（例）愛媛100さ4249
現在の許可期間 〔許可証をご確認ください〕	
テキスト(第3版)が必要な場合は、必要数をご記入ください。	冊

注1. 許可申請に必要な書類作成のため、**正確**にご記入ください。

注2. ご記入いただいた個人情報、研修会の運営及び許可の申請を目的とし、振興会で適切に取り扱います。

平成 年 月 日

(研修実施団体名)

一般社団法人 日本自動車整備振興会連合会 殿

(排除業務事業者名)

住 所

氏名又は名称

代 表 者 名

印

自家用自動車有償運送許可申請委任状

事故車等を緊急排除するため、自家用自動車の有償運送許可の申請を委任いたします。

記

許可申請車両

自動車登録番号等	
車 名	
最 大 積 載 量	

※ 添付書類

- ①任意保険等の証書 (写)
- ②自動車検査証 (写)

使用承諾書

下記の車両を 氏名： _____ が、
車積載車による事故車及び故障車の排除業務に係る有償運送に使用する
ことを承諾します。

記

自動車登録（車両）番号： _____

平成 年 月 日

住 所： _____

氏 名： _____ 印

記載例

空白

愛媛30-

号

平成 年 月 日

(研修実施団体名)

一般社団法人 日本自動車整備振興会連合会 殿

(排除業務事業者名)

住 所

氏名又は名称

代表者名

【個人の場合】

代表者の氏名、現住所（自宅）

【法人の場合】

社名、法人登記の本店所在地

代表取締役氏名

印

【個人の場合】認印

【法人の場合】社印

自家用自動車有償運送許可申請委任状

事故車等を緊急排除するため、自家用自動車の有償運送許可の申請を委任いたします。

記

検査証どおりにご記入ください

許可申請車両

自動車登録番号等	
車 名	
最大積載量	

※ 添付書類

- ①任意保険等の証書（写）
- ②自動車検査証（写）

Ⅲ. お知らせコーナー

平成30年度第1回 有機溶剤取扱業務従事者の出張健診のご案内

労働安全衛生法で、事業者は有機溶剤業務に常時従事する労働者に対し雇い入れまたは当該業務への配置換えの際およびその後6ヶ月以内ごとに健康診断を行わなければならないと規定されております。今般、次ページのとおり実施いたしますので、別紙の有機溶剤健康診断受診申込書によりお申し込みください。

なお、この健康診断の対象となる物質が追加されていることから、事前申し込み制とさせていただきます。事業場で使用している塗料、シンナー、パテのほか、エアゾール製品などの周辺塗料といった有機溶剤等の成分をご確認の上、申込書にご記入ください。

※ 事前にお申し込みが無いと受診できない場合もありますので、ご注意ください。

《ラベルの表示例》

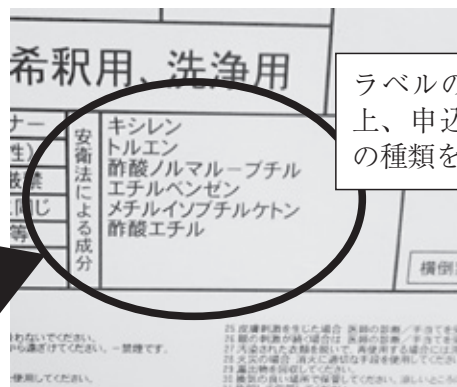
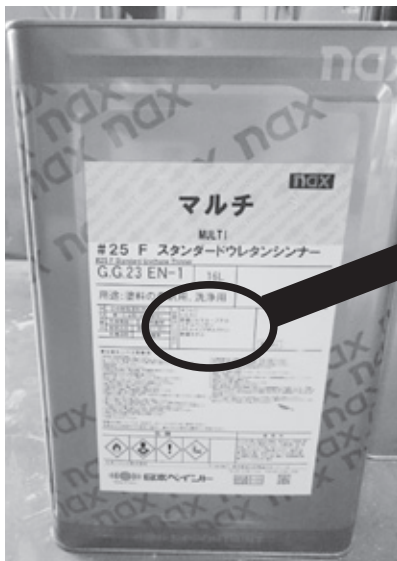

《申込書の記載例》

《使用する溶剤の情報》 ↓↓ 該当する溶剤に、○印をしてください ↓↓

<input type="checkbox"/> トルエン	<input type="checkbox"/> エチルベンゼン	<input type="checkbox"/> スチレン	<input checked="" type="checkbox"/> 酢酸ノルマルブチル	<input type="checkbox"/> ナフタレン	<input type="checkbox"/> キシレン
-------------------------------	----------------------------------	-------------------------------	---	--------------------------------	-------------------------------

《有機溶剤健康診断に関するお問い合わせ先》

(一社) 愛媛県自動車整備振興会 / 指導課

TEL 089-956-2181

愛媛県自動車車体整備協同組合

TEL 089-957-8740

1. 日時、場所

対象地区	受診日	受診時間	健診会場
今治地区	平成30年 8月10日（金）	8：50～9：50	今治市市民会館2階 （今治市別宮町一丁目4番地1）
中予地区	8月22日（水）	9：30～11：30 13：00～15：00	愛媛県自動車会館2階 （松山市森松町1075番地2）
西条地区	9月6日（木）	9：30～10：30	西条市総合福祉センターB棟3階 （西条市神拝甲324番地2）
新居浜地区	9月6日（木）	14：30～15：30	東予自動車会館 （新居浜市本郷3丁目5番35号）
西予地区	9月7日（金）	9：00～10：00	宇和文化会館1階 （西予市宇和町卯之町三丁目444番地）

※ 上記の日程内で受診が難しい方については診療所での定価受診となります。
愛媛県総合保健協会診療所までご連絡ください。

2. 出張健診で検査する対象物質

トルエン、エチルベンゼン、スチレン、メチルイソブチルケトン、ナフタレン
キシレン

3. 健診料

次ページの料金表をご参照ください。内、振興会から3,000円補助しますので、補助額を差し引いた金額を、健診会場でお支払いください。

4. 個人票、結果報告書等の用紙が無料で準備されます。

5. 事業主に課せられている労働基準監督署への受診結果報告を、取り纏めて行っています。労働保険番号がわからない場合は、自社で労働基準監督署へ報告する必要がありますので、労働保険番号のご準備をお願いします。

※ 健診会場が油や泥で汚れる場合がありますので、作業靴は履き替えてお越しく下さい。

※ 持参するもの

- ① 個人票（お持ちの方は必ずご持参ください。）
- ② 事業所ゴム印（住所、事業所名、代表者名の入ったもの）
- ③ 印鑑（個人事業者の方：代表者の認印、法人事業者の方：社印）

捺印のないものは受診後郵送されますので、捺印して返送していただく必要があります。

- ④ 労働保険番号（メモしてきてください。）

事業場独自に標記健診を受診した場合も補助対象となりますので、振興会／総務課までご連絡ください。

料金表

(19ページの巡回日程で受診される場合)

問診 診察等	+	トルエン エチルベンゼン スチレン メチルイソブチルケトン ナフタレン の内、何れか該当する場合	=	7,700円
-----------	---	---	---	--------

問診 診察等	+	トルエン エチルベンゼン スチレン メチルイソブチルケトン ナフタレン の内、何れか該当する場合	+	キシレン	=	10,400円
-----------	---	---	---	------	---	---------

問診 診察等	+	キシレン	=	5,200円
-----------	---	------	---	--------

※ 診療所で受診される場合は検査項目ごとに料金単価が異なるため詳細は診療所にてお問い合わせください。

《《《 お問い合わせ先 》》》

愛媛県総合保健協会／診療所 TEL：089-987-8202

…… 平成30年度 第1回 有機溶剤健康診断受診申込書 ……

申し込み締め切り 今治、中予会場：平成30年7月31日 (火)

その他の会場：平成30年8月22日 (水)

《事業場の情報》

認証番号	事業場名	希望する会場
70-		

《使用する溶剤の情報》 ↓↓ 該当する溶剤に、○印をしてください ↓↓

トルエン	エチルベンゼン	スチレン	メチルイソブチルケトン	ナフタレン	キシレン

《受診される方の情報》

(フリガナ) 氏名	生年月日	性別
()		男・女
()		男・女
()		男・女
()		男・女
()		男・女

注) ご記入いただいた個人情報は、(公財)愛媛県総合保健協会への健康診断の申し込みを目的として適切に取り扱います。

損保会社の社名及び略称が変更されました

国土交通省から下記のとおり損害保険会社の社名変更及び略称名の改正する旨の通達が
ありましたのでお知らせします。

また、保険会社略称表も改正されましたので、本誌をコピーの上切り取り線より切り離
して、自動車検査員必携P1564に差し込んでご利用ください。

平成30年7月2日に法人名称変更による社名変更

新	楽天損害保険(株)	(略称：楽天)
旧	朝日火災海上保険(株)	(略称：朝日)

(切り取り線)

保険会社名	略称	保険会社名	略称
あいあいニッセイ同和損害保険株式会社	AD損保	全国共済農業協同組合連合会	J A 全共済
アクサ損害保険株式会社	アクサ	同上 ○○(都道府県名)本部 (○○(都道府県名)共済農業協同組合連合会)	J A ○○ (都道府県名)
アンキョウテラオニ・ゼネラリー・エス・ビー・エイ	ゼネラリー	○○○農業協同組合	J A ○○○
アドリック損害保険株式会社	アドリック	日本再共済生活協同組合連合会	日本再共済連
アメリカンホーム医療・損害保険株式会社	Aホーム	全国労働者共済生活協同組合連合会	全労済
イーデザイン損害保険株式会社	イーデザイン	全国トラック交通共済協同組合連合会	交協連
AIG損害保険株式会社	AIG	北海道トラック交通共済協同組合	北ト交共
旧 A I U 損害保険株式会社	A I U	東北交通共済協同組合	東北交通共済
旧 富士火災海上保険株式会社	富士	新潟地方交通共済協同組合	新交協
SBI損害保険株式会社	SBI	長野県トラック交通共済協同組合	長交協
共栄火災海上保険株式会社	共栄	関東交通共済協同組合	関交協
ザ・ニッポン・イ・オブ・ワス・オガ・ニッポン	インディア	神奈川県自動車交通共済協同組合	神交共
ジェイアイ傷害火災保険株式会社	ジェイアイ	中部交通共済協同組合	中交協
スミセイ損害保険株式会社	スミセイ	三重県交通共済協同組合	三交協
セコム損害保険株式会社	セコム	近畿交通共済協同組合	近畿共済
セゾン自動車・火災保険株式会社	セゾン	兵庫県交通共済協同組合	兵交協
ソニー損害保険株式会社	ソニー	岡山県トラック交通共済協同組合	岡ト共
損害保険契約者保護機構	保護機構	中国トラック交通共済協同組合	中ト交共
損害保険ジャパン日本興亜株式会社	SJNK	四国交通共済協同組合	四交協
旧 株式会社損害保険ジャパン	損保ジャパン	九州トラック交通共済協同組合	九ト協
旧 日本興亜損害保険株式会社	日本興亜	南九州交通共済協同組合	南九共済
そんぼ24損害保険株式会社	そんぼ24	全国自動車共済協同組合連合会	全自共
大同火災海上保険株式会社	大同	北海道自動車共済協同組合	北自共
Chubb損害保険株式会社	Chubb	東北自動車共済協同組合	東北自共
旧 エース損害保険株式会社	エース	関東自動車共済協同組合	關自共
チュウリツヒ・インシュアランス・カンパニー	チュウリツヒ	中部自動車共済協同組合	中部自共
東京海上日動火災保険株式会社	東海日動	近畿自動車共済協同組合	近畿自共
日新火災海上保険株式会社	日新	西日本自動車共済協同組合	西自共
三井住友海上火災保険株式会社	三井住友		
三井ダイレクト損害保険株式会社	三井ダイレクト		
明治安田損害保険株式会社	明治安田損保		
楽天損害保険株式会社	楽天		
旧 朝日火災海上保険株式会社	朝日		

未認証事業者に係る情報収集・調査を実施します

国土交通省では、未認証事業者の排除に向けた取り組みの一環として、情報収集・調査等の一層の強化を図り、未認証防止対策を推進しております。7月は強化月間となっており、当会としましても同様に取り組んで参ります。

24ページに、分解整備となる作業の一例をご紹介します。認証を受けていない事業者が実施した場合は法律に抵触しますので、お近くに未認証行為を実施している事業場がありましたら、このページをコピーして振興会／指導課までFAXしてください。

なお、情報を提供していただいた方には、国土交通省から調査結果の概要を連絡することとしております。

・・・・未認証行為に関する情報提供用紙・・・・

振興会／指導課 行き FAX：089-956-2188

情報提供年月日	年 月 日
未認証行為実施事業者の氏名又は名称	
所在地	
電話番号	
実施状況	1. エンジンを取り外して行う整備 2. アクスル、サスペンション等を取り外して行う整備 3. ブレーキドラム、ブレーキキャリパ等を取り外して行う整備 4. その他 ()
実施頻度	1. 毎日 2. 週に1～2回 3. 月に数回
営業形態	1. 車検代行業 2. ガソリンスタンド 3. 中古車販売業 4. 板金・塗装業 5. その他 ()
備考	

(情報提供者)

認証番号		電話番号	
事業場名			

匿名希望の場合は、記入しなくても結構です。



1 原動機（エンジン脱着）

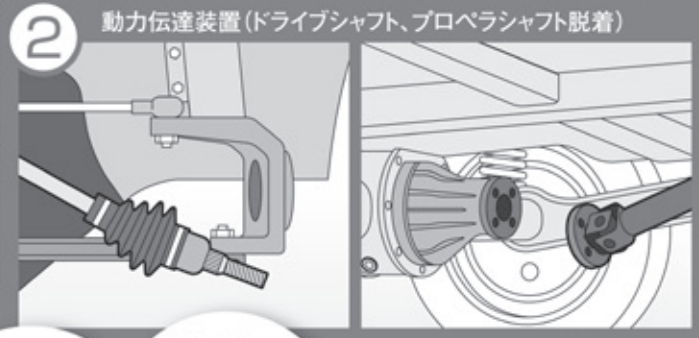

2 動力伝達装置（ドライブシャフト、プロペラシャフト脱着）

分解整備となる
主な作業例

未認証行為は、 法律違反です!!

7月
未認証防止
対策強化
月間

分解整備を行う場合は、認証を取得しましょう。

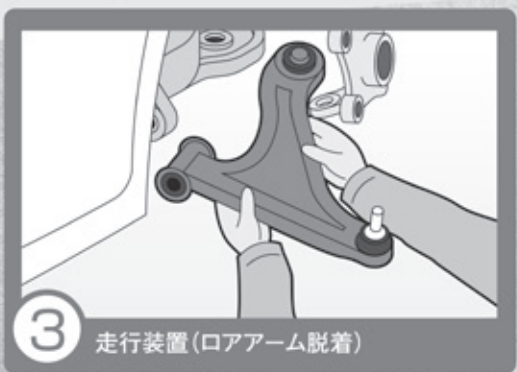

3 走行装置（ロアアーム脱着）

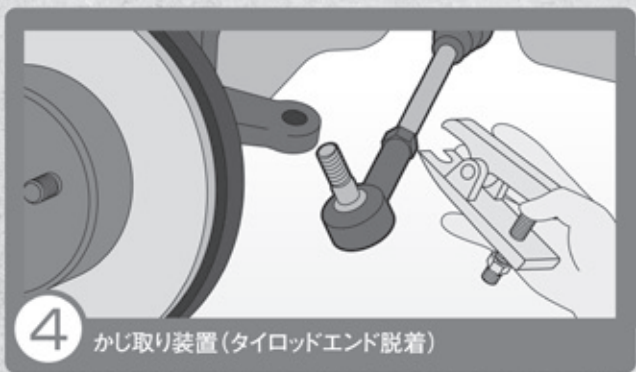

4 かじ取り装置（タイロッドエンド脱着）

分解整備となる
主な作業例



5 制動装置（ディスクキャリパ、ブレーキドラムの取り外し）

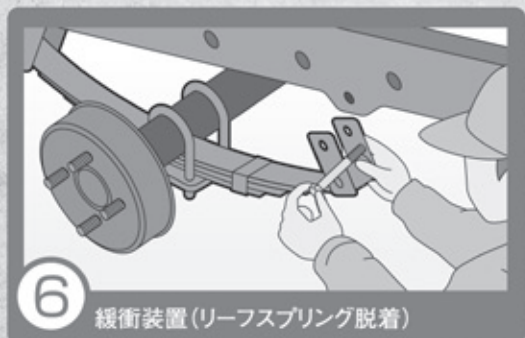

6 緩衝装置（リーフスプリング脱着）

! 未認証行為は、道路運送車両法違反となります。

未認証行為とは、国土交通省地方運輸局長（沖縄は総合事務局長）の道路運送車両法第七十八条の規定に基づく認証を受けずに、業として自動車の分解整備を行う行為です。違反すると罰金が科せられる場合があります。

●道路運送車両法

第七十八条（認証）
自動車分解整備事業を営もうとする者は、自動車分解整備事業の種類及び分解整備を行う事業場ごとに、地方運輸局長の認証を受けなければならない。
第七十九条（罰則）
次の各号のいずれかに該当する者は、五十万円以下の罰金に処する。（九）第七十八条第一項の規定による認証を受けずに自動車分解整備事業を営んだ者

国土交通省 / (一社)日本自動車整備振興会連合会

全国の整備相談所に寄せられた整備相談事例のご紹介

全国の整備相談所に寄せられた整備相談事例（苦情・問い合わせ含む）のうち、今回は、10件を掲載いたします。

Case 1 ガレージをリフォームしたのにオイル漏れで汚れた

平成29年11月28日 大阪府 男性

車名：輸入車 登録年月：平成22年9月

走行距離：87,000km

【相談】

K自動車から平成22年9月に新車を購入し、全てのメンテナンスをお願いしている。乗っているのは妻。最近家とガレージをリフォームしたのにガレージの床にオイルが漏れて汚れてしまった。今年の春頃からスピードメーターに警告ランプが度々点灯し何度もK自動車に預けたが、その度に「特に異常はありません」と返された。9月に車検をして貰ったのに、先日も出先で警告ランプが点きガソリンスタンドに飛び込んで見て貰ったら、点灯はエンジンオイルの油圧ランプで「エンジンオイルが空っぽでした」とのことで補充して貰った。ガレージが汚れた件とガソリンスタンドでオイルを入れた件をK自動車に電話をしたら、代車を持って11月26日に預かりに来てくれるとの話になった。当日、自分は仕事の都合で不在のため妻が対応したが、「オイル漏れは当社には関係ない。ガレージの床の汚れも責任ない」と口論になって、K自動車の営業担当者を追い返した。その話を聞いてK自動車に苦情の電話を入れたら、整備責任者は「営業の対応は申し訳ない。奥様が到着するなり怒鳴られたので、営業担当も興奮してしまったようです。営業担当は入社3ヶ月の新人で、今回のお客様との内容は教えておらず車の入れ替えのことしか伝えてなかったので申し訳ございませんでした。改めて代車を持って28日に私が

伺いますので、お車を預からせてください」と言ったので了承した。しかし、今回も仕事の都合でその場に立ち会うことが出来なくなったので、振興会から先方に電話を入れて貰って車の修理ミスとガレージの汚れを認めるように言って貰いたい、との相談。

【対応】

相談者とのやり取りで何度か質問をしたが、「そのはずだが」とか「そう思う」とか、あやふやな返答だったので聞き直すと、大半の修理には奥様のみの対応で作業後の説明も奥様が聞いて相談者に伝えていたとのことがあった。「オイル漏れの修理などはして貰ったのですか？再修理だと言いたいのですか」と聞くと、「車検の時にオイル漏れを隠して車検を通していているし、以前から警告ランプが点いていたのは、オイル漏れを知らせていたのにK自動車がわからずに放置していたと思っている」との返答。「春頃からの警告灯は毎回同じランプが点いていたのですか」と聞くと、「色はその都度違っていたようだが、オイル漏れを知らせていたのに決まっている」との返事だった。そこで、K自動車に事実確認のために電話をしますと承認を貰ったところ、「ガレージの汚れをきれいにしろ！と言っといて」と、電話を切る間に相談者は言った。K自動車の整備責任者に事実確認の電話。整備責任者は、「本日15時に代車を持って引き取りに行く予定です。26日の引き取り時に対応が悪かったのは、私が行けなかったので私のミスです。春頃からエアコン関係のランプが点いたりセンサーの不具合で警告灯が点灯したりしていましたが、全て部品交換等で完治していました。9月の車検時にオイルランプが点いてい

たので点検したら、油圧チェックソレノイドの感知穴が詰まっていたり取り替えしました。その時はもちろん、オイル漏れもしていませんし今までオイル漏れの修理もしていません。デッキブラシ、床洗剤、ブレーキクリーナーを持参して床清掃をさせて貰うつもりでいます。今回も奥さんのみの対応かとは思いますが、誠意を持って対応したいと思っています。振興会にはご迷惑をおかけしました」と言って、電話を切った。

Case 2 エンジンの息継ぎや振動がするが、何回言っても直らない

平成29年12月8日 兵庫県 男性

車名：乗用車（タクシー） 登録年月：不明

走行距離：不明

【相談】

ディーラーの特装店で5年程前に新車で車両を購入し、点検・車検・一般整備とこれまでメンテナンスはすべて同じ系列のディーラー（3店舗）にお願いしてきた。これまで、購入後すぐに通常では考えられないぐらいの段差でもマフラーや下回りを擦るので見て貰ったところ、ショックアブソーバーの不具合でクレーム修理をしている。そのクレーム修理と同じくして不具合が出るようになった。初回の車検や点検での付帯事項で修理をお願いしたが症状が出ず「様子を見てください」との返答であった。その後も少しずつ不具合の頻度が増え、欠かさずお願いしている点検・車検の度に付帯事項としていたが、その度に「診断しましたが、異常は見当たらない」、「症状が出ませんでした」、「様子を見てください」など、いい加減な対応をされている。相談者は個人タクシーで乗車したお客様とも不具合を確認しているので間違いのないそうだが、どこのディーラーでもこんな対応なのだろうか？そしてこんな場合、現在は5年程経過しているが、クレームでの取扱いとなるのだろうか？どうすれば良いのかアドバイスを欲しいという問い合わせ。

【対応】

まずは振興会の立ち位置や成り立ちを説明し、できることできないことを理解していただき、詳細を聞くことから始めた。ディーラーということで、検索してみると会員工場であった為、相談者の希望であればディーラーの店舗へお話を聞くことも可能ということをお伝えした。相談者はこちらからディーラーへの連絡は希望しないとのことであるが今後の話し次第ではお願いするかもと言っておられた。一先ず、ご質問を受けてアドバイスをすることとした。これまでの整備内容は、相談者からの話を聞く限り整備らしい整備はされていないようだ。テスト走行をしても症状が出ないので、スキャンツールをつなぎ自己診断をする。ただ、故障コードは入っていないので様子を見てくださと言って車を返す。その繰り返しのようである。ただ、LPG車はどの店舗でも経験が少ないので症例は多い方ではないと付け加えておいた。相談者としては、購入当初から足回りのクレーム修理などがあり不信感を持っている様子。やはり整備事業者やディーラーはそんな対応するのが普通なのか？それとも自分だけがそんな対応をされているのか？という疑問を持っているようで、交渉次第ではこの状況がどうにかなるのか教えて欲しいと聞かれた。ほとんどの整備工場は真摯にユーザーと車に向き合い不具合の症状を確認する為に努力されていると伝え、相談者には理解していただいた。ただ、今回の件では、今まで相談者は仕事に使用している為に当日しか車を預けたことがないと言っていたので、一度ディーラーと相談をして症状を確認したうえで預ける日数を段取りしてから修理を依頼してみても、とアドバイスした。相談者は色々なことを質問できて今後の方向性や相手と話をする際に助けになると電話を切った。その後、ディーラーへ連絡して欲しいとの依頼の電話はない。

Case 3 車検受け渡しで買ったのに4ヶ月半でエンジンが壊れた

平成29年12月13日 大阪府 男性

車名：軽自動車 登録年月：平成18年4月

走行距離：44,861km

【相談】

今年の7月末に車検受け渡しで中古車を50万円で買った。前に乗っていた車もオイル消費と漏れで苦労したので、「車検の時にはエンジンオイルの交換と、漏れと消費もよく見といて」と依頼した。11月18日に娘が乗っていてエンジンからガラガラ音がしてきたので購入先の中古車販売店に持ち込んだら、エンジンオイルゲージにオイルが付着しなかった。エンジンのことなので販売店の取引先の工場で見ても貰うことになったが、自社でわからないのかディーラーに点検を依頼した。ディーラーからの連絡で「エンジンがダメになっているので載せ替えに20万円の見積りです」とのことだったので中古車販売店の担当者に連絡を取ったら「運が悪かったですね。当社の保証は半年をお勧めしたのに娘さんが3ヶ月でいいと言ったので10月の末で切れています。ディーラーと話して修理するなら当社は間に入らないので直接お金のやり取りをしてください」と言われた。車検の時にオイル回りのことを念押ししたのにと不満だったので中古車販売店の店長に苦情と車検の記録簿を見せて欲しいと言ったら、「運が悪かっただけです。保証の対象外です。当社には責任はありませんし、記録簿も見せる必要はありません」と言われたので、何とかならないものかと振興会に電話した。

【対応】

振興会の立場と強制力の無いこと、保証を娘さんの意思で3ヶ月の契約をされたのなら保証期間切れであることの念押しと、この中古車販売店は会員外なので指導等も出来ないことを説明した。「ディーラーに入庫中の車の状況も聞いて欲しい」とのことだったので

後日問い合わせでエンジンの状況確認することを約束した。「全国レベルの大きい中古車販売店が、保証期間が少し過ぎたとか運が悪かったとかで済ませようとしていることが気に入らない」と言って、電話を切った。当日再度、相談者より電話あり。「当社のお客様相談室に電話して店舗の対応の悪さを報告、相談しました。客相の担当の方が店舗に事実確認するとのこととで折り返しの電話を待っていましたら、『エンジン載せ替えの費用を当社が負担するか、車を返品してお金を返すかのどちらかの対応をさせていただきます』との返事が貰えた」と、報告の電話があった。

Case 4 代車代は支払わなければならないのか

平成30年1月9日 香川県 男性

車名：不明 登録年月：不明 走行距離：不明

【相談】

1月4日にクラッチが故障したため、昨年車検を受けた工場に連絡したが正月休みで、近所の整備工場が開いていたので修理を依頼した。その時、「代車は無料で貸します。」と言うので、借りることにした。後日、車検を受けた工場が開いたので相談すると、「車検時に触った箇所であれば無償で修理する」と言われたため近所の整備工場に車を引き取りに行くと、「代車代を支払わないと車は返さない」と言われた。当初、他で修理すると代車代が必要になると聞いておらず、高圧的な態度で裁判するとも言われている。代車代は支払わなければならないのか。

【対応】

基本、整備に関するトラブルでないと相談は受けないことと、金銭面については干渉できないことを伝えたくて、考えを話した。「先ず、修理を依頼したことで契約が交わされているため、一方的に解除はできないのではないか。また、説明が無かったかもしれないが、修理を依頼されたことで代車を無料にしている

ことが明らかにわかることから、代車代を支払って他の工場に行くか、そのまま修理を依頼して代車代を無料にして貰うか、いずれかの選択肢しかないのでは」と助言した。

Case 5 3年後にパワーウィンドーが勝手に開く不具合が再発した

平成30年1月10日 千葉県 男性

車名：乗用車 登録年月：不明 走行距離：不明

【相談】

3年前にディーラーから12ヶ月点検の案内が来たので依頼したところ、納車されてから間もなくパワーウィンドーが勝手に開いてしまうので再度ディーラーに入庫した。原因はわからないが、無償で直してくれた。それから3年経ち、また同じ現象で窓が開いてしまうので再々度入庫した。パワーウィンドー挟み込み防止の保証期間での修理は過ぎていること、経年劣化であると考えられること、1週間預かって様子を見てても同じ症状が出ないとのことを言われた。3年前と同じ箇所なので修理ミスではないかとの話したところ、今回は保証期間も過ぎているので有償での修理になるとのことであった。そもそも前回の修理ができていなかったのではないか、納得がいかない。

【対応】

ディーラー担当者に連絡したところ、担当者は不在のため店長が対応。話は通っていて、相談者には説明もきちんとしてあるので当社を信用していただけない以上、例え有償であったとしてもこれ以上のお付き合いはしたくないとのこと。「その旨、先方に伝えていただいて構いません」とのことであったので、相談者に報告した。納得がいかないとのことであったので、支局整備部門を紹介した。

Case 6 車検後2ヶ月でエンジンが焼き付いた

平成30年1月15日 千葉県 男性

車名：乗用車 登録年月：不明 走行距離：不明

【相談】

平成29年9月に用品量販店でオイル交換をした際、オイル漏れの指摘を受け車検時に修理することを提案された。平成29年10月5日に当該量販店の事業場で車検。その際オイル漏れの修理はされず、ラジエター交換をされた。1週間後、ラジエターサブタンクが空になっていたため、当該事業場にクレームを言い、冷却水を補充させた。平成29年12月にエンジン焼き付き。車検後すぐの不具合であり、オイル漏れの修理もされていない。電話にも出ないし、どうなっているんだ。工賃だけでも返してくれという内容。

【対応】

まず、金銭的な話には入れないことなど、我々が対応できる範囲を説明。その中で、工場側に状況を確認すること、相談者へ説明のため電話をするように伝えることとの了解を得たので、連絡を取ることにした。担当者が不在だったため、ピット長に連絡。相談者の聞いていることと、実際の作業内容、冷却水のエア抜き不足等についてどのような説明がされたかを担当者に確認し、相談者に連絡するよう伝えた。※電話に出ない件については、年末の多忙により出られない電話もあるとのことであった。

Case 7 車検に13万円かけたが、2ヶ月でエンジンが故障した

平成30年1月17日 大阪府 男性

車名：軽自動車 登録年月：不明

走行距離：70,000km

【相談】

平成29年10月の末にディーラーH店で車検をして

貰った。その後すぐに加速が悪くなった感じがしたが、車検整備後だったので様子を見ようとそのまま乗っていた。1月4日に出先でエンストし、その後エンジンの掛かりが悪くなり、最後には掛からなくなってJAFでディーラーH店に入庫した。点検の結果、バルブがダメとか、10万円かかるとか、最悪は20万円かかるとかの説明で、最後にはセールスから乗り替えの話がされたが、自分としたら車検の作業ミスでエンジンがダメになったと思っている。自動車に詳しい友達に聞いても、「車検後すぐなので、原因はその時の整備以外には考えられない」とアドバイスして貰った。この車は7年前に友人から譲り受けたもので、その時は4万km走行で今は7万kmになっている。明日にでもディーラーH店の担当者に電話しようと思ったが、整備やメカ的なことが全くわからないので振興会に相談の電話をしたとのこと。

【対応】

振興会の立場を説明し、車検整備内容とエンジンの状態を兼ねて事実確認する為にディーラーH店に電話することを承諾頂き、連絡先を聞いた。H店の工場長に事実確認の電話。「車検の内容としては、ブレーキオイルの交換、フロントブレーキパットの交換、左右フロントドライブシャフトブーツ破れの交換ぐらいで、車検に通る最低限の作業を現車見積りし、相談者に説明し、了解を貰って作業をしました。今の車の状態ですが、エンジンの1気筒が仕事をしていないようで、エンジン不調でアイドリングが保てなくアクセルを踏んでいないとエンジンが止まってしまいます。原因としてはバルブクリアランスか、インジェクターの不良か、スロットルボディの異常かと考えていますが、相談者から故障当日にオーバーヒートのランプがしばらく点灯していたことを聞いたので、シリンダーヘッドガスケット等も考えています。こちらとしたら車検整備が原因と考えていないので、点検の為に分解していくのも費用が発生するので、車をどうされるのかを早く決めていただきたいと思っています」との説

明だった。「相談者にも詳しく説明し、相談に乗ってあげてください」と言って、電話を切った。その後相談者に電話し、車検作業の内容説明とエンジンの状態、オーバーヒートの症状、予想されるダメージについて工場長から聞いた内容を説明した。相談者から、「構造、症状については良く理解できました。ディーラーからは、そこまで詳しく説明して貰っていませんでした」と言われたので、「工場長には、車で詳しく説明していただけるようお願いしましたので、連絡を取ってよく話し合ってください」と伝えて、相談を終えた。

Case 8 修理に納得いかないので工場を指導して欲しい

平成30年1月19日 岩手県 女性

車名：軽自動車 登録年月：不明

走行距離：不明

【相談】

パワーウインドーの動きが悪いため、相談者の父親がいつも修理を行っている整備工場に修理を依頼したが、下記について納得がいかないなので、調べて工場を指導して欲しい。

- ①見積書を出さないで整備をされた。
- ②整備を依頼した箇所以外の修理もされた。依頼した部分が直っていない。
- ③社外新品に交換したと言われたが、純正新品より高額である。
- ④部品の値段が倍額で請求された。

【対応】

相談者が依頼した整備工場と連絡を取り確認した結果、「父親とは昔から取引上の付き合いがあり、このような見積書を交付しない対応をしてしまった。今回も父親の会社請求の修理だと思い込み、娘さん（相談者）が支払うとはわからなかったので見積書を出さなかった」とのことです。お詫びの連絡を工場にしていた

だいた。また、請求金額、修理内容についても請求ミス、確認不足があった為、お詫びとともに対応について説明するよう、工場に依頼した。後日、相談者からの電話で、「グループ会社の本社担当者と連絡を取り解決しました、お世話になりました」との連絡があり、終了した。その後は相談者からの連絡なし。

Case 9 今回の車検代が前回の2倍の請求になっている

平成30年1月23日 大阪府 女性
車名：軽自動車 登録年月：不明
走行距離：132,868km

【相談】

2年前に初めて車検を受けた時は6万4,500円と安かったのが、今回もお願いするため持ち込んだ。担当者が不在で他の人に預けた。その時に大体的な費用的な説明を口頭でしてくれたが、「今回は、10万円は見てください」と帰り際に言われたので、「去年より高くなる場合は追加の連絡をして欲しい」と伝えて帰った。3日後に「めちゃオーバーしちゃいました」と電話があったので追加連絡かと思ったら、「出来上がっていますので、引き取りに来てください」とのこと。引き取りに行ったら、「車検が通らない。車のために良くない」等の理由で交換修理したとの説明で、追加連絡がなかったことへの苦情を言い仕方なく13万円弱を支払って帰った。その後友達に話をすると、「技術料が高いのは二重取りされているのでは？」とか「安い部品代なのに技術料が高すぎる」とか言われた。自分としては知識がないので、振興会に相談の為に電話したとのこと。

【対応】

振興会の立場を説明し、見積書の未発行と追加連絡が無かったことを事業場に連絡しましょうかと言ったが、「家が近所の為に顔を合わせるの、連絡しない

で欲しい」と言われ、教えていただけなかった。作業伝票を読んで貰うと、異常に高い技術料や部品代は無いように思えたので、その旨伝えてから、500円の部品に技術料5千円が計上されている作業を説明したところ、納得していただき相談を終えた。

Case 10 事故車の処分は弊社に依頼するのが筋ではないか？

平成30年1月24日 兵庫県 事業者
車名：軽自動車 登録年月：平成28年
走行距離：不明

【相談】

事故車の見積りを出したら全損になった。車は保険会社が引き揚げるという。おかしいではないか？見積りもしたし、全損決定まで弊社で預かりもした。なぜ保険会社が車を引き揚げるのか。

弊社に処分を依頼するのが筋ではないか？

【対応】

全損になったら評価額の全額を保険会社が支払う。仮に100万円の評価なら、全損になった車両を保険会社が100万円で買い取るということ。買い取った車を保険会社がどうしようと勝手。預かり料、見積り料の類は依頼されたユーザーに事前説明をし、了承を得た場合に請求するのが妥当。事前に「廃車する場合」の各請求についての説明は必須。説明していなければ請求できないと考える。今まで同様の問い合わせが何度かあったが、かいつまんだ説明をするとそういうことだと言うとすぐに呑み込んで貰え、「了解した」と言って問い合わせ事業者から電話を切った。その後、保険会社と折衝して事故車を購入したという話を聞いたが、内容報告は差し控える。

スキャンツール活用事業場認定制度がスタートしました

平成25年4月1日よりスキャンツール活用事業場認定[コンピュータ・システム診断認定店]の申請が始まります。認定事業場には下記ツール（のぼり、卓上盾、看板）の掲示が可能となり、お客様に事業場をアピールするツールとして、ご活用いただけます。



のぼり (W600mm×H1,800mm)
2枚一組、竿無し 1,905円 (税抜)



卓上盾 (W180mm×H240mm)
2,857円 (税抜)



看板 (W600mm×H498mm)
4,333円 (税抜)

認定要件 ①スキャンツール応用研修修了者

又は、一級小型自動車整備士が1名以上勤務していること。

②スキャンツールを保有していること。

(J-OB2 II対応、DTCの読み取り・消去、作業サポート、フリーズフレームデータ、データモニター、アクティブテストの機能を有するもの。)

③ FAINES 通常会員に加入していること。

④ 振興会会員であること。

⑤ 上記ツール（のぼり、卓上盾、看板）のどれか一つ以上の購入

申請に必要なもの

- ・ 申請用紙⇒ホームページ又は、次ページをコピーしてください。
 - ・ スキャンツールの写真
 - ・ 応用研修修了証又は一級小型自動車整備士の合格証の写し（コピー）
- * 認定には数日お時間をいただきますので、あらかじめご了承ください。

スキャンツール活用事業場認定制度フローチャート

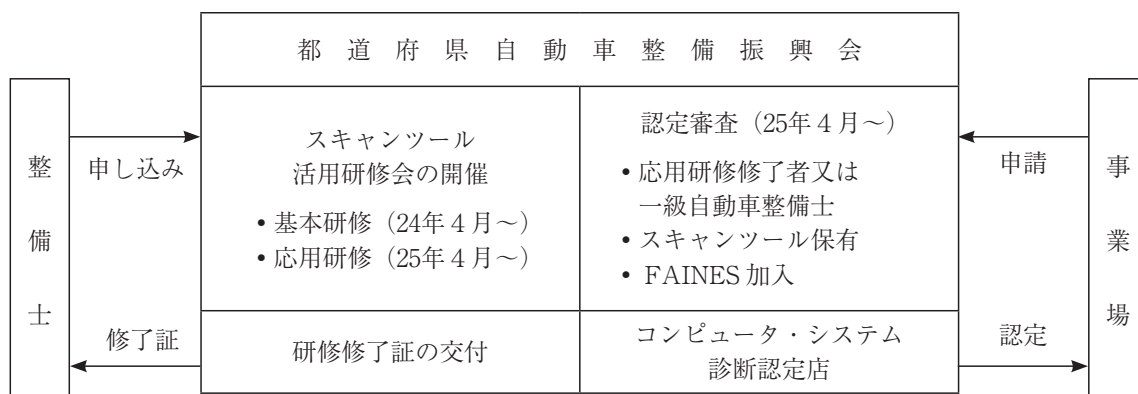

スキャンツール活用事業場認定申請書

【コンピューター・システム診断認定店】

平成 年 月 日

住所

電話番号

認証番号

事業場名

⑨ FAINES 会員番号

1. 応用研修修了者又は一級整備士 【応用研修修了証又は一級整備士合格証書のコピーが必要となります。】

応用研修修了者又は一級整備士 氏名	応用研修修了証番号又は一級整備士合格証 番号
----------------------	---------------------------

2. 保有スキャンツール 【写真が必要となります。】

メーカー名	機種名	シリアル NO
-------	-----	---------

保有する機能に○をつけてください。

J - OBD II 対応		データモニター		フリーズフレームデーター	
DTC 読み取り・消去		作業サポート		アクティブテスト	

3. 認定ツール 【1つ以上の購入が必要となります。】

看板 (N43720024) 4,333円 (税抜)	卓上盾 (N43710024) 2,857円 (税抜)	のぼり旗 (N43730024) 1,905円 (税抜)
枚	枚	(2枚一組・竿なし (注)) セット

* ツール代金は後日、商品と引き換えでいただきます。

* 振興会記入欄

振興会認定日	備考
平成 年 月 日	

愛媛県自動車整備振興会

技術相談窓口相談ルール厳守のお願い 並びに厳守事項と依頼書の一部変更について

平成27年9月3日に各ディーラー技術相談窓口担当者と振興会技術委員会委員による「技術相談窓口担当者意見交換会」を開催しました。

その際、各ディーラー相談窓口の実態と要望を伺ったところ、次の通り現状は、各担当者から同じような実態と要望がありましたので、再度次ページの『技術相談にあたっての厳守事項』を確認のうえ、相談をお願いします。

今回、『技術相談にあたっての厳守事項』と『整備技術相談依頼書』の一部変更しましたので、併せてお知らせします。なお、アンダーライン部分に変更箇所となります。

各ディーラー技術相談窓口の現状

・FAXなしで電話での問い合わせが非常に多い。

→回答するための資料などが準備できないため、回答に時間がかかってしまいます。また、車両情報がなければ装備などもわからないため、どこを確認すればいいかの範囲が広がってしまいます。

・現車の点検、確認等を行わず、症状だけで答えを聞いてくる。

→担当者が実車を確認しているわけではないので、不具合部位の推定範囲を小さくするために、点検内容や問診内容が重要になります。その情報が少ないほど推定範囲は広がります。車の部品個数は約5万にもなります。その中から少しでも推定範囲を小さくしたいものです。

・相談時間外（昼休みや夜の業務時間外など）に問い合わせがある。

・問い合わせ者の都合で時間をせかされる。

→担当者の業務は相談窓口の対応だけではありません。自社の仕事を行いながら平行して相談にのっていただいております。同時に行う業務も多数あります。時には出張もあります。相談者の先にお客様が待っているのも知っています。相談者には相談者の、担当者には担当者の都合があります。相談者、担当者、どちらも少しでも円満に話がすすむように、また、ユーザーにご不便をかけないためにも、ルールを守りましょう！

厳守事項

FAX前に担当者にFAXを送る事を電話で伝え、FAXを送る。

FAXが届かない場合は、相談に応じません。

* 相談後は、結果を報告しましょう！ 担当者も人間です。相談ルールを守り、結果の報告があれば、次回も丁寧に相談にのっていただけると幸いです！

必ず守ってください！

技術相談にあたっての厳守事項

厳守事項を守らない方は、技術相談に応じられません。

1. 事前に相談窓口担当者に電話し、これから『技術相談依頼書』（別紙）をFAXすることを伝えます。その際に **社名、担当者名** を申し出てください。FAXによる事前相談がないと、相談に応じられません。
2. 事前に **基本点検、ダイアグ診断** 等を備え付けの整備マニュアルや技術資料又はF A I N E S（ファイネス：整備情報システム）で確認して点検を行い、『技術相談依頼書』に必要事項（点検結果等）をもれなく記入し、相談窓口担当者にF A Xしてください。
3. 相談は、上記2. で基本点検、ダイアグ診断等を行った、整備主任者、2級整備士で **技術に関して詳しい方** が行ってください。
4. 相談時間帯は、**午前10時～午後4時** までとし、昼食時（12時～13時）は避けること。
5. 相談内容は、原則として **15分以内** で行うこととします。
6. 担当者が休みの場合があります。予めご了承ください。
7. 取扱車種以外の相談、質問はしないでください。
8. **タイミングベルト** 及び **セキュリティー関係**（イモビライザ、スマートキー等）の相談は **お断りします**。（タイミングベルトは、商工組合でマニュアルをお買い求めいただくか、F A I N E Sにご加入ください。）
9. 諸元・基準値及び整備料金に関する相談は、お断りします。
10. フリーダイヤルでの技術相談はお断りします。
11. 整備マニュアル等自動車メーカーの著作物をコピー、F A Xすることは自動車メーカーの著作権を侵害する恐れがありますので、相談に当たって、これらを要求することは厳に慎んでください。
12. 相談後は、相談窓口担当者に結果報告とお礼のF A Xをしてください。

様

整備技術相談依頼書

問い合わせ日	平成 年 月 日	FAINES加入状況	加入済み・未加入
事業場名		担当者名	
		認証番号	70-
TEL		FAX	

車種名		初度登録年月		エンジン型式	
型式		型式指定		類別区分	
車台番号				走行距離	
コーションプレートフル型式					

相談内容（症状、トラブル相談、希望資料等、できるだけ具体的に記入）

いつ、どんなとき 発生するか	始動時 アイドリング時	冷間時	暖気途中 加速時	暖機後 一定速時	常時 減速時	時々 他	_____警告灯の状態 (時々・常時)点灯・点灯せず
症状：							

確認・点検実施内容

基本点検結果（	）
自己診断結果（	）
.....	
.....	
.....	
.....	
.....	
.....	
.....	

結果報告書

結果報告日	平成 年 月 日
結果報告内容	
.....	

（注）FAXによる事前相談がないと、相談に応じられません。

H27年9月作成

インターネットを利用して自動車整備に必要な情報をゲット！！



FAINESでできること

- メーカーのマニュアルが直接閲覧できる。
- 故障整備事例&アドバイス情報を入手できる。
- 各車種の主要諸元値、点検基準値、標準作業点数が確認できる。
- リコール情報が入手できる。
- e t c



入会金（初回のみ） 12,000円
基本料金（月額） 1,500円 （3カ月毎の引き落とし）

FAINES に関するお問合せは、自動車整備振興会技術・教育課まで。

※ 表示金額は全て消費税抜きの金額です



IV. 整備技術 関係情報



FAS技術相談NEWS

当該技術相談は(一社)福岡県自動車整備振興会のご協力により情報提供を受けたものです。

「とっても重要な5V電源」

平成19年式のレクサスIS250(車両型式DBA-GSE20、4GR-FSE、走行距離200,000km)で、エンジンが始動しないという相談を受けた。

症状を詳しく確認すると、エンジンが始動しないときに何度かクランキングをするとイグニション・スイッチONでエンジン警告灯が消灯状態になりクランキングもできなくなる。しばらく時間を置くとイグニション・スイッチONでエンジン警告灯が点灯するようになりクランキングもできるようになるがエンジンは始動しない、これを繰り返すとのことだった。

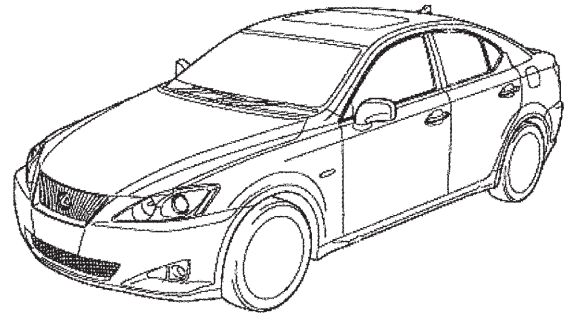

スキャンツール(外部診断機)を使用してダイアグノーシスを実施してもらくと正常表示。ただし、エンジン警告灯が消灯しているときは通信異常が表示され実施できなかった。エンジン警告灯が点灯しない及びダイアグノーシスが実施できないことからエンジン・コンピュータが正常に作動していない可能性があるのでコンピュータの電源とアースを点検してもらったが正常だった。このエンジンはD-4(筒内直接燃料噴射方式〔以下、直噴〕)を採用しており、以前直噴エンジンの整備相談で高压側の燃料圧力を検出するフューエル・プレッシャ・センサ(燃圧センサ)の内部不良で定電圧電源(各センサ等への5V電源及びコンピュータ内のマイコンの電源)が短絡しエンジン・コンピュータが正常に作動できずに今回と同様の不具合が発生したトラブルがあった。その旨を工場側に伝え、エンジン警告灯が消灯しているときにフューエル・プレッシャ・センサのカプラを外してもらくと警告灯が点灯しクランキングもできるようになったがエンジンは始動できなかった。点検結果からエンジン警告灯が点灯しない原因はフューエル・プレッシャ・センサと判断し交換すると警告灯が点灯するようになりエンジンも始動するようになった。

今回のトラブルはフューエル・プレッシャ・センサ不良により不具合が発生していたが、クランキングを繰り返し燃料圧力が上昇するとフューエル・プレッシャ・センサ内部で定電圧電源が短絡し警告灯が消灯状態となり時間を置くと燃料圧力が低下し不具合が緩和され警告灯が再点灯していたと考えられる。同様のトラブルでエンジン・コンピュータを交換した後で原因が発覚するケースもあるので誤った判断をしないように今回の一件を参考にさせていただきたい。

筒内直接燃料噴射方式 (D-4)

- D-4 (Direct injection 4-stroke gasoline engine) は、高圧化された燃料をシリンダー内に直接噴射するエンジンです。燃料噴射時期、空燃比、スロットルバルブ開度などの制御を総合的に行うことによって、高出力・低エミッション化の両立をはかりました。
- 高圧スリットノズルインジェクターにより燃料は高微粒化され、扇状に大きく広がると同時に大量の空気を巻き込みながら燃焼室に噴射されます。高圧で噴射された噴霧は気流に依存することなく自身のエネルギーにより燃焼室内に広がり、吸入空気と効率良く混ざり合うことで全運転域において理想的な燃焼をはかりました。

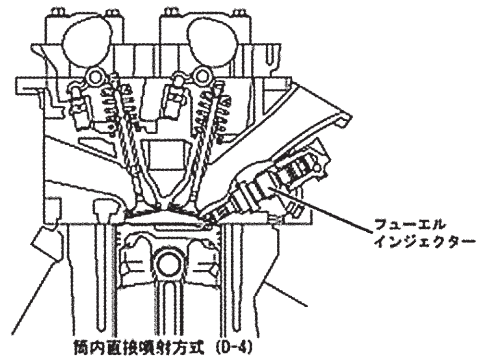

高圧フューエルポンプ

- 高効率な1プランジャー式として駆動トルクの低減をはかりました。
- 高圧燃料の吐出量を調整する電磁スピル弁、カムシャフトによって駆動され燃料を加圧するプランジャー、フューエルデリバリーパイプへの通路を機械的に開閉するチェックバルブで構成されます。なお、電磁スピル弁およびチェックバルブを一体化して、システムの軽量・コンパクト化をはかりました。
- シリンダーヘッドカバーに取り付けられており、エンジン右バンクエキゾーストカムシャフトのリヤ端に設けられたカムにより駆動されます。シリンダーヘッドカバーとの取り付け面にヒートインシュレーターを設定し、燃料温度の上昇を抑えました。
- フューエルタンクからの低圧燃料の入り口にパルセーションダンパーを設け、燃料脈動の低減をはかりました。
- 運転状態に応じて高圧燃料圧力を4～13MPaの間で可変することにより、フリクションロスの低減をはかりました。
- 高圧燃料配管の締結に、テーパシール金属締結を採用しました。

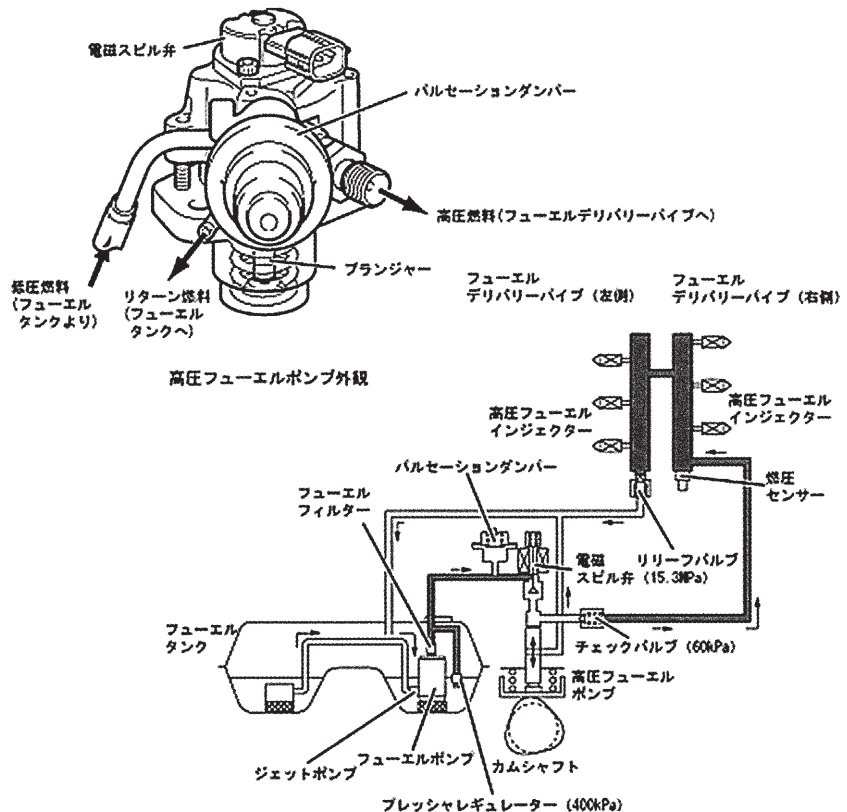

フューエルデリバリーパイプ

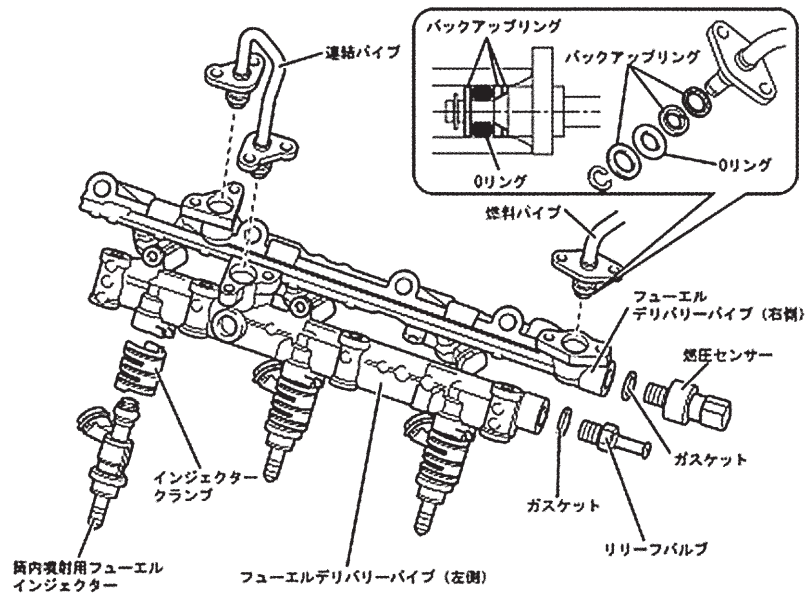

フューエルプレッシャ センサ (4 GR-FSE) 単体点検

1. フューエルプレッシャ センサ

a. 出力電圧点検

- i. 3 (VCC) ↔ 1 (GND) 端子間に 5 V 電圧をかける。

□ 参 考 □

安定化電源がない場合は、ニッケル水素電池 (1.2V × 4) 等を使用する。

- ii. SST (トヨタ電気カルテスター) を使用して、2 (VOUT) ↔ 1 (GND) 端子間の電圧を測定する。

SST

09082-00030

基準値

約 0.5V [0kPa {0kgf/cm²}]

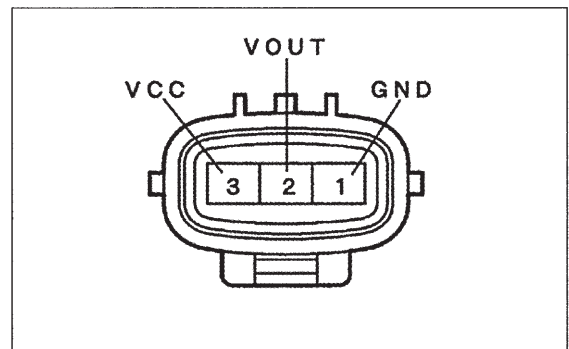

配線図 抜粋

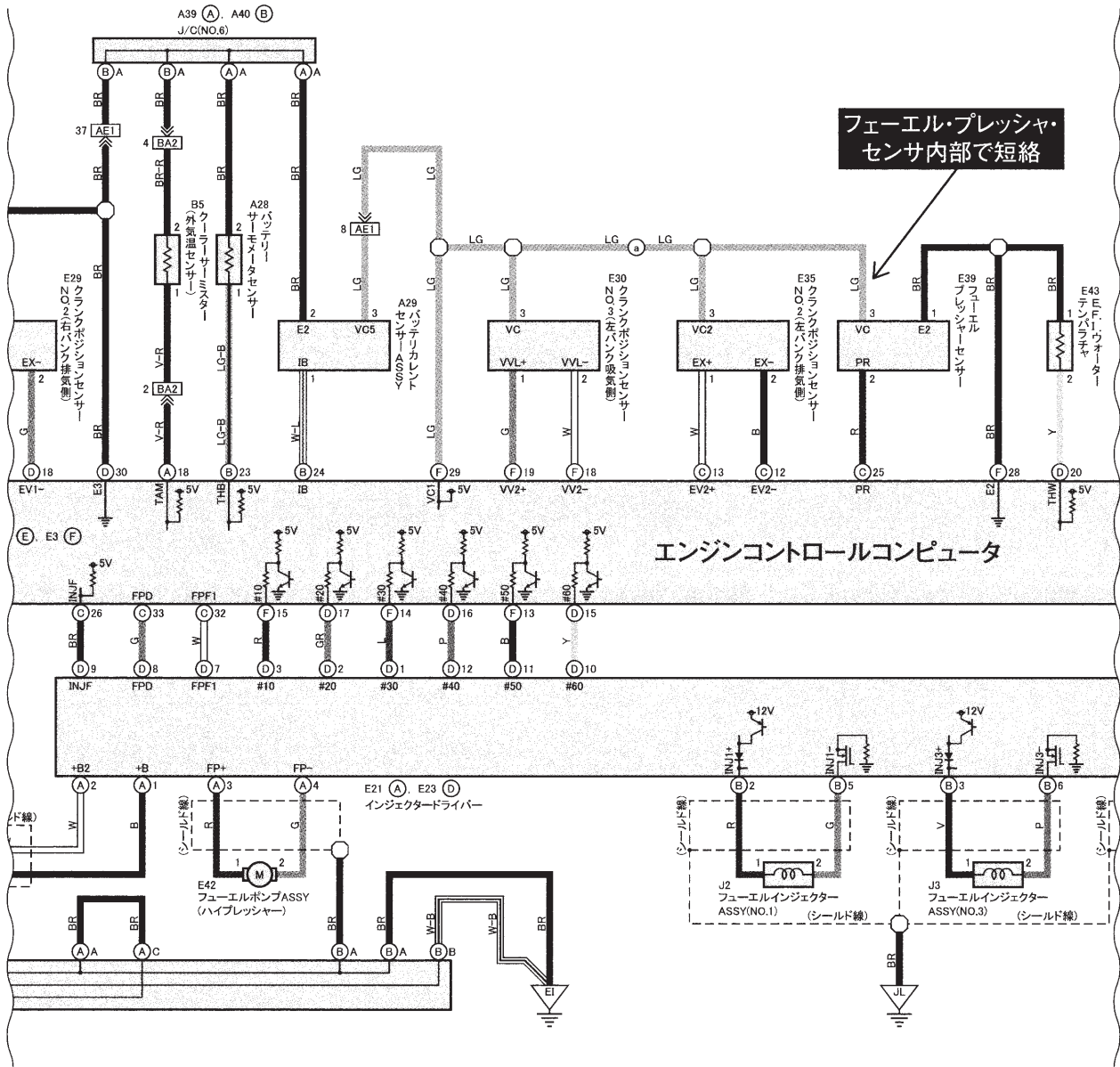

街頭検査実施結果のお知らせ

愛媛運輸支局、警察、自動車技術総合機構、軽自動車検査協会及び振興会支部会員の皆様方のご協力により街頭検査を実施し、整備不良車、違法改造車の排除と「自動車の保守管理責任の啓蒙と点検整備の重要性、必要性等」の指導を行いましたので、下記の通りご報告いたします。

・ ・ お疲れ様でした ・ ・

実施日時 平成30年 6月21日（木） 13時30分～15時30分
実施場所 上浮穴郡久万高原町露峰 国道33号 久万検問所
協力支部 中予支部（上浮穴ブロック）
出動人数 国土交通省2名、警察4名、自動車機構1名、
振興会会員10名、振興会事務局1名

合計出動人数 18名

検査車両数 65台
不良車両数 2台 ……………不良車両数の割合3.1%

整備命令交付車両数 0台

検査証有効期間切れ車両数 0台

定期点検整備未実施件数 26件…………未実施車両数の割合40%
特種車両警告書件数 0件
整備不良車両関係（口頭警告件数） 2件 車両法第54条
整備不良車両関係（命令交付件数） 0件 車両法第54条
不正改造車両関係（口頭警告件数） 0件 車両法第54条の2
不正改造車両関係（命令交付件数） 0件 車両法第54条の2

装置別の保安基準不適合箇所数内容

・電気・灯火類 2件

※合計不良箇所件数 2件





平成30年度 検査台数報告

(平成30年5月分)

登録自動車

平成30年 月別	新規		継続		計		4月よりの累計	
	指定	持込	指定	持込	指定	持込	指定	持込
5月	404	580	14,910	2,033	15,314	2,613	28,743	5,181
対前年同月比	101.0%	105.5%	93.8%	98.2%	94.0%	99.7%	92.1%	97.6%
前年同月	400	550	15,898	2,070	16,298	2,620	31,225	5,309

軽自動車

平成30年 月別	新規		継続		計		4月よりの累計	
	指定	持込	指定	持込	指定	持込	指定	持込
5月	491	325	13,487	2,816	13,978	3,141	26,585	6,323
対前年同月比	98.2%	90.8%	97.2%	98.7%	97.2%	97.8%	95.0%	97.4%
前年同月	500	358	13,877	2,854	14,377	3,212	27,971	6,489

登録車・軽

平成30年 月別	新規		継続		計		4月よりの累計	
	指定	持込	指定	持込	指定	持込	指定	持込
5月	895	905	28,397	4,849	29,292	5,754	55,328	11,504
対前年同月比	99.4%	99.7%	95.4%	98.5%	95.5%	98.7%	93.5%	97.5%
前年同月	900	908	29,775	4,924	30,675	5,832	59,196	11,798

平成30年5月の 四国の自動車保有台数と販売状況（速報）

四国運輸局

		徳 島	香 川	愛 媛	高 知	計			
検 査 自 動 車	前年同月末車両数	314,533	401,477	489,911	253,342	1,459,263			
	前月末車両数	314,697	402,309	490,107	253,856	1,460,969			
	登 録 自 動 車	新 規 登 録	新 車	前 月	1,300	1,644	2,129	1,130	6,203
				当 月	1,211	1,735	2,086	1,065	6,097
				前月比	93.2	105.5	98.0	94.2	98.3
		中 古	前 月	443	647	729	390	2,209	
			当 月	442	607	665	370	2,084	
			前月比	99.8	93.8	91.2	94.9	94.3	
		計	前 月	1,743	2,291	2,858	1,520	8,412	
			当 月	1,653	2,342	2,751	1,435	8,181	
			前月比	94.8	102.2	96.3	94.4	97.3	
	抹消登録	1,743	2,185	2,766	1,303	7,997			
	管轄変更（入）	636	1,169	1,233	453	3,491			
	管轄変更（出）	819	1,465	1,480	679	4,443			
	小型二輪車増減	56	85	80	35	256			
当月末車両数	314,480	402,255	489,925	253,797	1,460,457				
対前年同月比	100.0	100.2	100.0	100.2	100.1				
対前月比	99.9	100.0	100.0	100.0	100.0				
軽 自 動 車	前年同月末車両数	307,435	384,601	530,355	310,760	1,533,151			
	前月末車両数	307,756	385,961	531,559	310,681	1,535,957			
	検 査 対 象 軽 自 動 車	届 出	新 車	前 月	1,213	1,662	1,909	1,306	6,090
				当 月	1,049	1,490	1,779	1,218	5,536
				前月比	86.5	89.7	93.2	93.3	90.9
		中 古	前 月	898	969	1,259	897	4,023	
			当 月	489	557	816	556	2,418	
			前月比	54.5	57.5	64.8	62.0	60.1	
		計	前 月	2,111	2,631	3,168	2,203	10,113	
			当 月	1,538	2,047	2,595	1,774	7,954	
			前月比	72.9	77.8	81.9	80.5	78.7	
	検査証返納	1,080	1,408	1,863	1,081	5,432			
	転入・転出	-19	-243	-31	-135	-428			
	軽二輪車増減	60	48	89	44	241			
	当月末車両数	308,255	386,405	532,349	311,283	1,538,292			
対前年同月比	100.3	100.5	100.4	100.2	100.3				
対前月比	100.2	100.1	100.1	100.2	100.2				
総 合 計	前年同月末車両数	621,968	786,078	1,020,266	564,102	2,992,414			
	前月末車両数	622,453	788,270	1,021,666	564,537	2,996,926			
	当月末車両数	622,735	788,660	1,022,274	565,080	2,998,749			
	対前年同月比	100.12	100.33	100.20	100.17	100.21			
	対前月比	100.05	100.05	100.06	100.10	100.06			

小型二輪車増減欄は、当月の小型二輪車の増減車両数の差引値

検査対象軽自動車の転入・転出欄は、当月の検査対象軽自動車の転入・転出による増減車両数の差引値

軽二輪車増減欄は、当月の軽二輪車の転入・転出による増減車両数を除いた増減車両数の差引値（速報値）

総合計の対前年同月比及び対前月比は、変化が小さいため小数点以下第2位まで算出している

Ⅶ. 商工組合だより

2019年カレンダー 注文受付開始しました

事業者各位

初夏の候、組合員の皆様方におかれましては、ますますご盛栄のこととお慶び申し上げます。
平素は格別のご高配を賜り、厚く御礼申し上げます。

さて、2019年版カレンダーのカタログ（別紙）が完成しましたので、ご案内いたします。

**平成30年7月24日（火）までにご注文いただきますと、早期受注割引として1部あたり5円
値引きさせていただきますので、お早めのご注文をお待ちしております。**

注文書はカタログの裏面にございますので、必要事項をご記入のうえ、FAX又は郵送で商工組合までご注文ください。尚、事業場名・住所等の変更がある場合は再校正させていただきますのでお早めにお申し込みください。

気になるカレンダーがございましたら、商工組合窓口に見本を置いてありますので、お気軽に商工組合窓口までお越しください。

早期割引

申し込み締め切り

第1回 平成30年7月24日（火）〈納品：11月末予定〉

最終 平成30年9月3日（月）〈納品：12月中旬予定〉

お申し込み、お問い合わせは…

〒791-1113
松山市森松町1075番地2
愛媛県自動車整備商工組合
TEL 089-956-7677
FAX 089-914-8412

担当：鹿島

指定工場の皆さんへ

自動車検査員必携 追録第17号発行のお知らせ

自動車検査員必携・追録第17号（平成29年10月1日現在）
が発行されましたので、お知らせいたします。**追録第16
号まで差替え済みであることをご確認の上、商工組合5
番窓口でお買い求めください。**

各事業場における必要数をご確認の上ご注文いただきますよう、ご協力をお願いいたします。

販売価格 1,080円（税込）

(株)日本政策金融公庫の貸付利率の改訂について

(株)日本政策金融公庫における、貸付（融資）期間の一部の利率が改訂されたのでお知らせいたします。

詳細につきましては、日本政策金融公庫ホームページ「<http://www.jfc.go.jp/>」の金利情報及び融資制度をご覧ください。

記

貸付制度等	新利率（年利％）	旧利率（年利％）	実施日
基準利率	1.16 (1.16～2.25)	1.16 (1.16～2.25)	6月13日
小規模事業者 経営改善資金	1.11	1.11	

(注1) 基準利率は、貸付期間5年以内の利率です。

(注2) 基準利率の（ ）外は、中小企業事業の標準的な利率です。また、（ ）内は、国民生活事業の担保を提供する融資の利率です。

(注3) 「小規模事業者経営改善資金」は、国民生活事業の「特利F」の利率です。

— 各商工組合・道内事業協同組合の皆様へ —
皆さまからの“ふれあい情報”をお待ちしております。



次世代の張力計(固有振動測定器) TENSION MASTER

加速度センサーとスマートフォンの組合せによる
業界最高水準の張力計



テンション
マスター

(固有振動測定器)
固有振動の測定
が可能

+

スマートフォン

専用アプリ
ダウンロード

=

張力計

業界最高水準
の測定が可能

特長

- ① 加速度センサーによって振動をダイレクトに測定できるので、騒音のある環境下でも測定が可能。
(音波式張力計では、マイクが騒音も同時に感知し、測定エラーが発生しやすい)
- ② 音波式で計測が難しい、低周波の音となるレイアウトやベルト種類でも精度良く計測可能。
- ③ 業界最高水準の測定精度。
- ④ 計算機能ソフトは、スマートフォンを活用。
- ⑤ 設備機械や建造物などの固有振動数の測定器としても使用が可能。

使用方法

パターン1 振動数計算…張力から振動数を計算

パターン2 張力計算…振動数から張力を算出

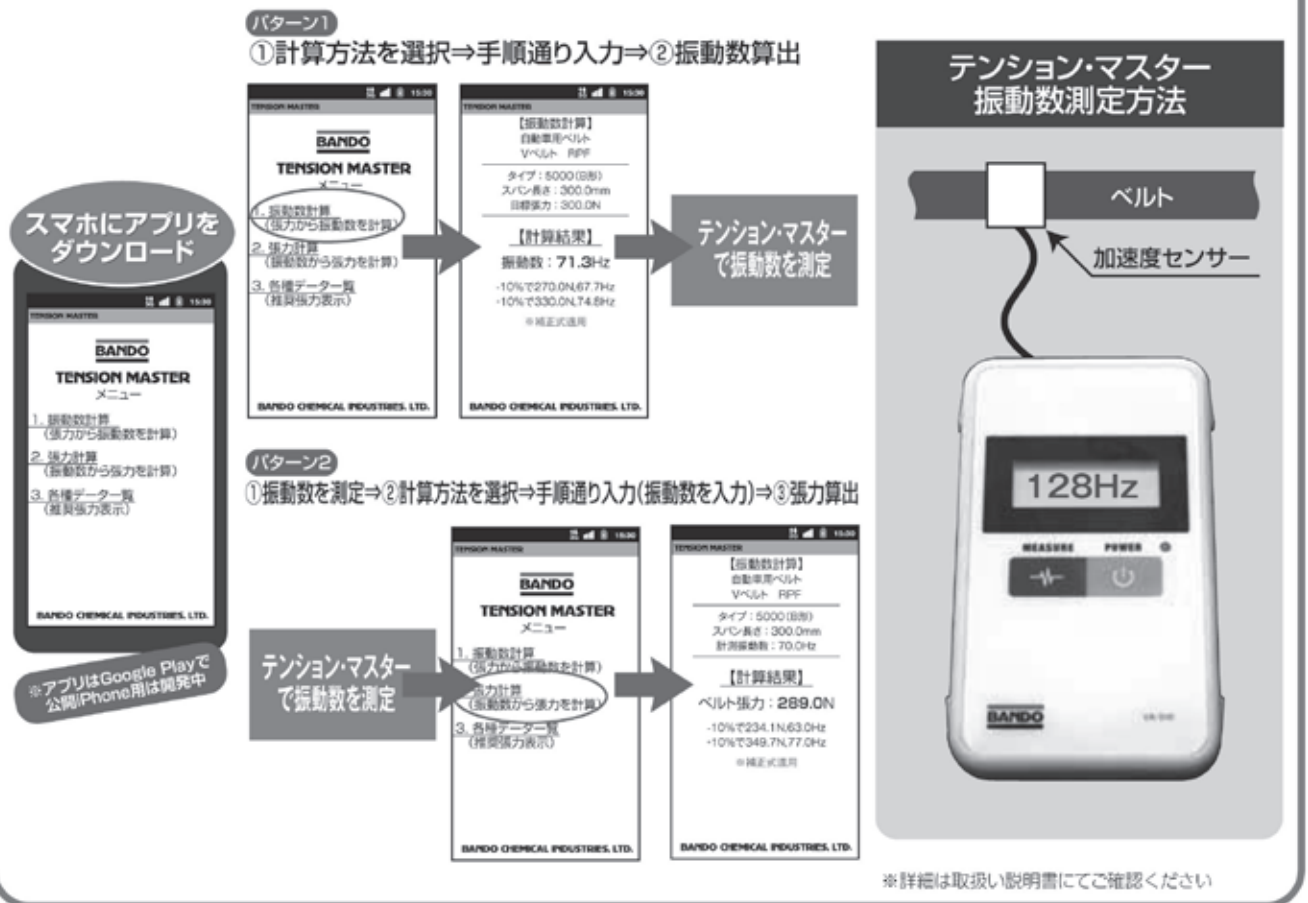

BANDO **バンドー化学株式会社**

URL: <http://www.bando.co.jp>

●お問合わせ先

☎ 0120-933-660

伝動事業部 〒108-0014 東京都港区芝4-1-23
三田NNビル5F
企画管理部 E-mail: eihatu@bando.co.jp

本社事務所 〒650-0047 神戸市中央区港島南町4丁目6番6号

●ご用命、ご相談は下記へ

テンション・マスター 【VA-010】

組合員価格 ¥32,200 (税別)

※送料込

愛媛県自動車整備商工組合
TEL: 089-956-7677 FAX: 089-914-8412

発行日2013年1月

ジメジメ梅雨も洗い流そうキャンペーン

KYK

Professional-use

7月末まで

撥水シャンプー30

強力撥水効果が長期間持続!コストパフォーマンスに優れた30倍濃縮タイプ、全色対応品

特長

- 新配合のマイクロエマルジョンと撥水レジンにより、強力撥水&艶だし効果を発揮し、長期間効果が持続します。
- 原液を水で30倍に希釈して使う濃縮タイプ。4ℓサイズで普通車、約40台分・18ℓサイズで普通車、約180台分の洗車が可能です。
- 泡切れ・水切れが良いので洗車が短時間で行え、排水に流れても泡が残りません。
- 中性、ノーコンパウンドで塗装面を傷めません。



施工手順と撥水効果



①原液を水で30倍に希釈する



②スポンジに希釈液を十分に含ませて洗車する

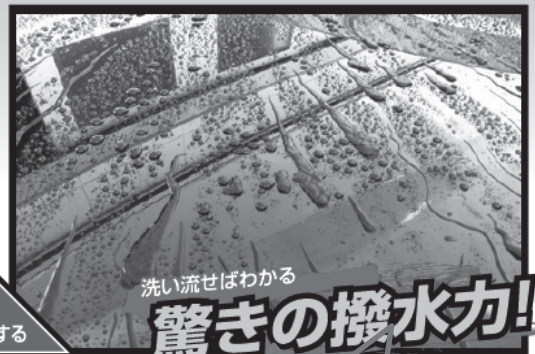

商品名	荷姿	通常価格	キャンペーン特価	注文数
撥水シャンプー30	18L×1	¥8,900	¥8,300	
	4L×3	¥8,300	¥7,800	
	4L×1	¥2,900	¥2,750	

※合計金額が7,800円に満たない場合は送料1,000円が発生します。4L×1は商工組合窓口にて購入いただけます。価格は全て税別です。

KYK 古河薬品工業株式会社

URL <http://www.kykk.co.jp/>

- 本社・工場 埼玉県加須市柏戸740
TEL:0280(62)1011 FAX:0280(62)0650
- 西日本支店 奈良県奈良市中登美ヶ丘4-1-7-301
TEL:0742(41)3702 FAX:0742(41)3792

発注者 (お届け先)	ご注文日	年	月	日
認証番号 70-	ご担当者:			
事業場名				
所在地				
TEL・FAX				

お求めは愛媛県自動車整備商工組合 TEL:089-956-7677 FAX:089-914-8412

ジメジメ梅雨も吹き飛ばそうキャンペーン



アイリスオーヤマ 工業扇風機

商品画像



KF-431S

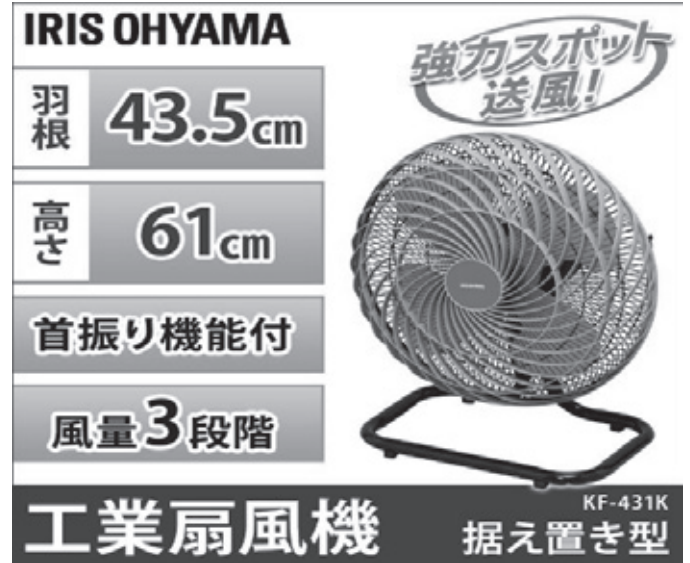

KF-431K



KF431W



KF-431C

商品名	品番	税抜価格		注文数量
		通常価格	キャンペーン価格	
工業扇風機 三脚型	KF-431S	¥12,000	¥7,900	台
工業扇風機 据置型	KF-431K	¥12,000	¥7,900	台
工業扇風機 壁掛け型	KF-431W	¥12,000	¥7,900	台
工業扇風機 キャスター型	KF-431C	¥13,800	¥9,100	台
※工業扇風機1台～送料無料				

発注者(お届け先)		
認証番号	ご担当者	事業場名・所在地

注文日 平成 30年 月 日 TEL: FAX:

ご注文は・・・愛媛県自動車整備商工組合 TEL:089-956-7677 FAX:089-914-8412 までお願いします。

愛媛整商窓口在庫限り商品

GPS搭載 高性能ドライブレコーダー

ZDR-015

録画 200万画素
Full HD

- 駐車監視機能(オプション)
- 安全運転支援機能 **NEW!**
- HDR/WDRで夜間映像が綺麗!
- 高画質でナンバーまでくっきり!
- 全国のLED信号機に対応

速度も記録できる!
GPS 搭載

前後**2**カメラ
フルHD200万画素
×
エンジンONで**高速**録画!



前後2カメラ フルHD200万画素
エンジンONで高速録画!

録画 200万画素
Full HD

前後**2**カメラ
フロントカメラ
200万画素

リヤカメラ
200万画素

ZDR-015

GPS搭載 高性能ドライブレコーダー
安全運転支援機能
6つの機能で安全で快適なドライブをサポート!

- 駐車監視機能(オプション)
- 安全運転支援機能
- WDR/HDR搭載で白飛びなし
- 高画質でナンバーまでくっきり!
- ノイズ対策済み
- 全国のLED信号機に対応



商品名【型番】	組合員価格(税別)
GPS 搭載前後 2カメラ ドライブレコーダー【ZDR-015】	22,600 円
配線コード【HDROP-09】	2,050 円

★ エアコンガス

商品名	荷姿	組合員価格(税別)
KLEA メキシケムジャパン製(国産) A/C ガス HFC-134a	200g × 30 缶	9,300 円/ケース
トヨタ A/C オイル(134a 用)	30g × 1 缶	460 円/1 缶

※メキシケムジャパンは日本国内唯一のHFC-134aの生産工場です。(国内生産)

※価格は全て税別です。

※HFC-134a エアコンガスはケース販売のみとなります。コンプレッサーオイルは1缶から出荷可能ですが、合計金額が4,600円(税別)に満たない場合は送料500円(税別)が発生します。

※窓口でご購入持ち帰りされますと、8,400円/ケース(税別)(280円/1缶)でご提供させていただきます。(組合在庫限り)

SHIFT株式会社シフト
LUBRICANTS chemicals for industrial use

シフト 錆轉換塗料 ブラック

赤錆を黒錆に変えて**錆の進行を防ぐ!!**

赤錆びは、空気中の酸素と水分の働きでできた酸化鉄です。塩分や酸はさびの進行を早めます。赤錆びは、酸に溶けやすく隙間の多い構造のため、水分や酸素が中に入りやすく、さびがどんどん広がり、やがて鉄全体を劣化させます。

一方、鉄を熱すると黒色に変化しますが、これが黒錆びで鉄に空気中の酸素が結びついてできた四酸化三鉄という物質です。四酸化三鉄は、金属表面に隙間のない膜をつくるため鉄を酸素や水分から守る役割をします。

身近なところでは、鍬や鋤、鉄瓶などに使われています。

「シフト錆轉換塗料」は、赤錆びから黒錆びへの変化を薬剤の力で科学的に行います。

**水性**

錆轉換塗料とは...

さびの上に直接塗装できます。

従来のさび止め塗料は、ケレン作業が必須で、それが不十分だと何を塗ってもさびの再発生が防げません。

本塗料は、さび轉換機能付きですので、残ったさびに直接塗装し、さびの進行を止めます。

水性です。

水性で人にやさしく安全性が高い塗料です。

施工が簡単、取り扱いやすい。

一液ですので取り扱いやすく、タレがなく塗り易いです。また、下塗り、上塗り兼用ですので一回塗りで仕上がります。

亜鉛メッキ面にも塗装ができます。

通常、亜鉛メッキ面には塗装が密着しにくく、塗装は困難とされてきました。

しかし、本塗料は亜鉛メッキ面の上にも密着が良好で、さびた部分のタッチアップのみでも全面塗装でも可能です。



塗装前 >>>>> 塗装後

使用方法

- 1 鉄部表面の浮きさび、旧塗膜、汚れなどはワイヤーブラシやサンドペーパー等で落としてください。
- 2 塗料を良く混ぜてから、必要量を別の容器に移して使用してください。
(鉄製よりもプラスチック製をご使用ください)
- 3 塗料は充分にかき混ぜてから、うすめず水性用刷毛(化繊刷毛)で、そのまま塗装してください。どうしても塗りにくい場合は水道水で5%以内でうすめてください。



用途

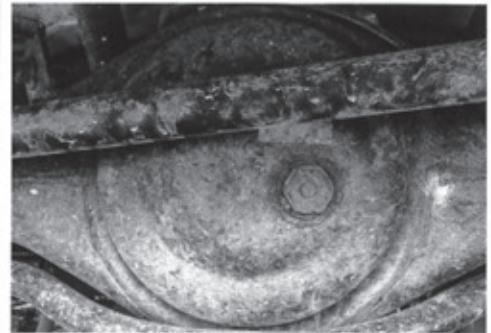
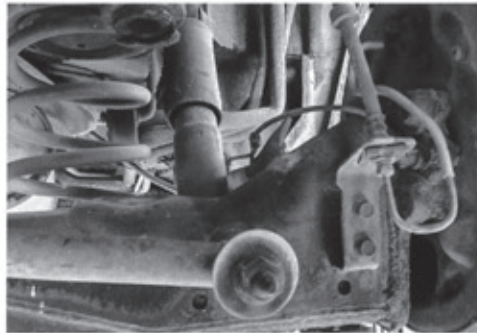
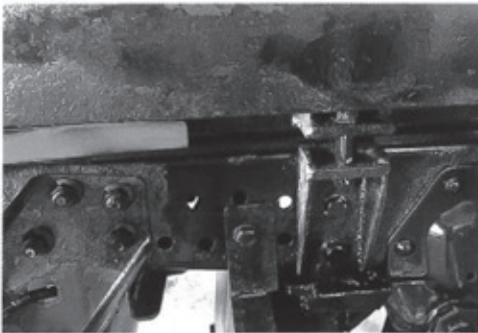

- 車輻の下廻り・鉄骨・鉄柵・ボルト・金属サイディングなどに

注意事項

1. 浮きさびや汚れ、剥がれかけた旧塗膜を落としてください。
2. 塗装前には必ずよくかき混ぜてからご使用ください。
3. さび転換効果を高めるため必ず2回以上塗り重ねてください。
2回目は1回目の塗装後2時間以上経過してから塗装してください。
4. 上塗りをする場合はハガレやチヂミが起こることがありますので必ず1日以上空けて塗膜の乾燥を確認後に目立たない場所で試験塗装をしてから上塗り塗装してください。乾燥が不十分だと剥がれる可能性があります。
5. さびのないツルツルの表面には、密着が甘くなる可能性がありますので、ケレンなどしてあらかじめ表面を粗らすようにしてください。
6. 水性塗料ですので、気温5℃以下または湿度85%以上の使用は避けてください。成膜不良、乾燥不良を起こすことがあります。
7. 塗料は、うすめずそのまま塗装してください。
8. さびと反応する成分が含まれていますので、一度使用した塗料は、もとの容器に戻さないでください。
9. 雨上がりなどで塗る面が湿っている時は、塗膜のハクリやフクレ、乾燥不良の原因となりますのでよく乾かしてから塗装してください。
(注)乾燥初期に塗膜に水がかかった場合や、2~3回塗装した場合でも、まれに変色している跡が浮き出ることがありますが異常ではありません。もし外見が気になるようなら時間をあけて(半日~1日程度)から再度塗装してください。
10. 使用した用具は、使用后すぐに水で洗ってください。また、他のところに付いた塗料は乾かない内に、水でぬらした布で拭き取ってください。乾いてからでは、なかなか取れません。

乾燥時間	表面乾燥時間		半硬化	塗装間隔(2回塗り)
	夏期	約25分	約4時間	2時間以上
冬期	約40分	約8時間	4時間以上	

容量	塗り面積(2回塗り)	タタミの広さ	ケース入数
0.8kg	約2.4~3.2㎡	約1.7枚分	6
3.6kg	約10~14㎡	約7.5枚分	2

製造元:株式会社シフト
〒591-8025 大阪府堺市北区長曾根町46
アクシスクリエイティブセンター(ACC)4F
TEL.072-252-3231 FAX.072-252-3310
URL <http://www.shift-kk.co.jp/>



商品名	荷姿	組合員価格(税別)
錆転換	0.8kg×6缶/ケース	¥36,000/ケース
塗料	3.6kg×2缶/ケース	¥48,000/ケース
ブラック		※送料込

ご注文は、愛媛県自動車整備商工組合 TEL:089-956-7677 FAX:089-914-8412 まで

DPF装置の詰まりでお困りではありませんか？

「水洗いだけでは落ちないカーボン・アッシュ(灰)を特殊洗浄剤を流し込み、分解させます!」

PAC デバイス / DPFインテグレート

DPF「分解洗浄」

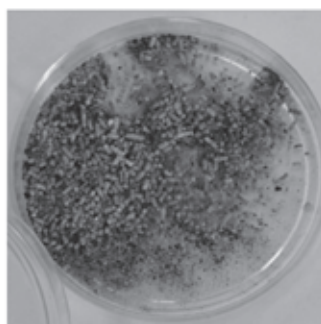
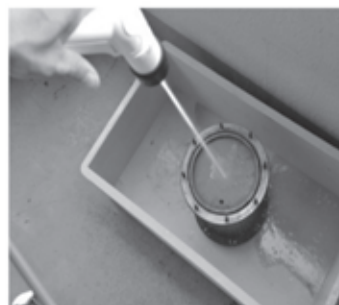

【施工工程】

- ①No.1 Ash & PMクリーナー 300ml
↓
(DPFに注入)
- ②No.2 Ash & PM クリーナー300ml
↓
(DPFに注入)
- ③No.3 リンス 900ml
↓
(DPFに注入)
- ④No.4 キープクリーン 500ml
↓
(燃料タンクに注入) *インジェクター洗浄

完了

⇒アッシュ(灰)がこんなに取れました!!

DPF「非分解洗浄」

「専用スプレーガンを使えばDPFを車体から外して分解することなく、簡単に洗浄することも出来ます!!」

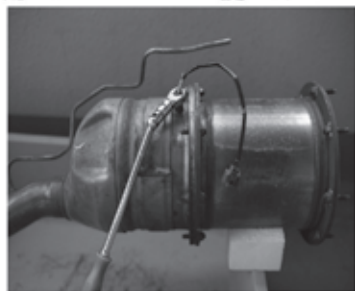

*この施工には、洗浄剤セット+専用ガン(DPFI-G)をお買い求めください。

DPFクリーニング&メンテナンスシステム 「DPFインテグレート」	組合員価格(税別)	ユーザー 施工料込参考価格
DPFI-1 DPFインテグレートセット No.1-No.4(1回分)※1	¥17,000	¥38,000/台
DPFI-G DPFインテグレート専用ガン単品価格	¥60,000	
DPFI-No.4 DPFインテグレート No.4 キープクリーン 500ml 1本 ※2 (インジェクタークリーナー、DPF燃焼促進)※3	¥3,800	

※1: 7t超は2セットご使用ください。

※2: 1本~お買い求めいただけますが、15本以下のご注文で、直送の場合は送料1,000円(税別)が必要です。

※3: 燃料50ℓ~100ℓに対し1本、100ℓ~200ℓに対し2本注入してください。

愛媛県自動車整備商工組合 TEL:089-956-7677 FAX:089-914-8412

Pro Type Fuel Additive

ENGINE SYSTEM RECOVERY



エンジンシステム リカバリー-G

- 燃料ラインや燃焼室内部に溜まったカーボン等の汚れを洗浄し、エンジン本来のもつ性能に回復させるガソリンエンジン車専用の燃料系統洗浄剤です。
- 直噴エンジン車やエコカー（ハイブリッド車・アイドリングストップ車）・軽自動車にも効果的です。



▶ 商品ケースがそのまま販促POPになります

エンジンシステムリカバリーGの特長

エンジン内部のデポジット除去

高濃度のポリエーテルアミン洗浄剤が噴射ノズル・吸気バルブ・燃焼室内部のカーボンデポジットを強力に除去します。

燃料ラインの防錆

特殊気化性防錆剤により燃料系統全体を防錆します。

有害排出ガスの抑制

燃焼効率の向上による有害排気ガスの低減・クリーン化します。

燃費の改善

エンジン内部のクリーン化により、燃費を改善します。

エンジンパーツの比較画像

ピストンの状態



汚れたピストン きれいなピストン

バルブの状態



汚れたバルブ きれいなバルブ

イメージ図

販売名	内容量	入数
KYK エンジンシステム リカバリー-G	300ml	12本×2セット

組合員価格

1本725円・1カートン15,000円

1本～窓口にて販売中！ 価格は全て税別です。
1カートンでのご注文は送料無料です。

KYK 古河薬品工業株式会社

URL <http://www.kykk.co.jp/>

- 本社・工場 埼玉県加須市柏戸740
TEL:0280(62)1011 FAX:0280(62)0650
- 西日本支店 奈良県奈良市中登美ヶ丘4-1-7-301
TEL:0742(41)3702 FAX:0742(41)3792

お問い合わせ・お求めは下記販売会社へ

愛媛県自動車整備商工組合

〒791-1113松山市森松町1075-2

TEL:089-956-7677 FAX:089-914-8412

KYK ブレーキフルード BF-3 KYK ブレーキフルード BF-4



荷姿 (BF-3)	組合員価格	荷姿 (BF-4)	組合員価格
18L	7,200 円+税	18L	8,300 円+税
1L×20 缶	10,900 円+税	1L×20 缶	12,700 円+税
500ml×20 缶	8,600 円+税	500ml×20 缶	9,500 円+税

- 日本工業規格 (JIS K2233・3 種 BF-3、4 種 BF-4) 及び米国自動車安全基準 (FMVSS No.116DOT-3、DOT-4) に適合する製品です。
- BF-3 : ドライ沸点 250℃以上・ウェット沸点 150℃以上
- BF-4 : ドライ沸点 260℃以上・ウェット沸点 160℃以上

KYK プロタイプ カーシャンプー		KYK 撥水シャンプー30		KYK ウィンドウォッシャー液	
荷姿	組合員価格	荷姿	組合員価格	荷姿	組合員価格
20L	4,000 円+税	18L	8,900 円+税	20L	2,900 円+税
コーティング 施行車対応、全塗装色対応 20~25 倍希釈タイプ		強力撥水効果が長時間持続、 全塗装色対応 30 倍濃縮タイプ		原液使用で-22℃まで凍結しない 3 倍まで希釈可能タイプ	

KYK プロタイプ タイヤワックス		KYK プロタイプ 虫取り剤		KYK 環境対応型フロアクリーナー	
荷姿	組合員価格	荷姿	組合員価格	荷姿	組合員価格
20L	7,800 円+税	10L	3,700 円+税	18L	4,800 円+税
水系エマルジョンなのでタイヤに影響が 無く、強力なシリコン被膜がタイヤを 保護します。		新配合の特殊ナノクワック質分散剤が、車の ボディ・フロントガラスなどに付着した頑固 な虫汚れや、こびりついた鳥のフンを スピード分解し、強力に除去します。		コンクリート・モルタル塩ビタイル等に適した 強力床面洗浄剤 原液~40 倍希釈まで対応	

※上記商品は全て送料込

お求めは、愛媛県自動車整備商工組合 TEL:089-956-7677 までお願いします。

軍手じゃない

作業用手袋あります！！

No.581

アクティブグリップ

油・摩擦に強いニトリルダフルコーティング



抜群のグリップ、しなやかな動き。

- 材質■ 表：ニトリルゴム 裏：ナイロン100%
- サイズ■ S/M/L/LL
- 長さ■ S/22.0cm M/23.0cm L/24.0cm LL/25.0cm
- カラー■ ブルーグレー

特殊スベリ止め

細かな凹凸の特殊スベリ止め・MF(マイクロフィニッシュ)加工はドライ状態はもちろん、ウエット状態でもほとんど変わらない高いグリップ効果を発揮します。

耐油性

ニトリルゴムは耐油、耐候性に優れた素材です。

通気性

背抜きタイプで通気性がよく、汗をかく作業もムレにくく快適です。

耐久性

指・手のひら部を、引っ掻き・摩擦強度に優れたニトリルゴムでコーティング。

柔軟性

しなやかで伸縮性に優れているため指先までフィットし、長時間作業でも手が疲れません。

◆好評につき◆

商工組合5番窓口にて、置いています。
1双 **350円(税別)**

組合員価格 10双 **3,200円(税別)**

油に強いニトリル素材

摩擦、引っかきに強く、強力なグリップ性

No.565

耐油トワロンハード

用途 建設、土木、機械部品製造、油の取り扱い、金属・機械工作、廃棄物処理など

材質 ニトリルゴム 裏/綿・ポリエステル

カラー パワーグリーン

565

サイズ	全長	ミドリ安全商品コード
S	25.0cm	4047015010
M	25.5cm	4047015020
L	26.0cm	4047015030
LL	26.0cm	4047015040



広範囲の油作業に便利なハードタイプ

ニトリルゴム マイクロフィニッシュ® 1双個装 防臭

- ニトリルゴムをコーティングしているため、油や突き刺し・引っ掻きに強く、耐摩耗性に優れています。
- 特殊スベリ止め「マイクロフィニッシュ®加工」を施しているため、高いグリップ性を発揮します。
- イヤなおいを抑える防臭加工を施しています。

組合員価格 10双 **5,100円(税別)**

⑧商工組合入りは1袋(10双)からでも送料無料ですが、事業場へ直送をご希望の場合は送料が発生いたします。

送料：500円(税別)

ご不明な点がございましたら、商工組合までお問い合わせください。

愛媛県自動車整備商工組合 TEL 089-956-7677 FAX 089-914-8412

スマホとWiFiでつながる内視鏡



組合員価格

¥4,644 (税込)

※商工組合窓口にて販売中



各部名称

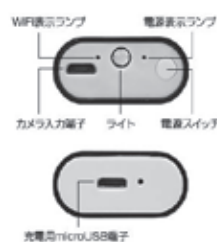

内視鏡映像をスマホで確認!



WiFi機能搭載のスマートフォン・タブレットに専用の表示・録画アプリをインストールし、本体と無線接続すると内視鏡モニターに早変わり!車の整備や空調・排水口の点検など様々な用途に使えます。撮影した画像はスマートフォン・タブレットに保存されます。

IP67防水機能



LEDライト搭載 高性能カメラ

先端のカメラ径は8mmと細く先端には6灯のLEDライトを搭載。またスイッチ部のダイヤルで明るさの調節が可能です。



パソコンでも使用できる

※パソコンでの使用には対応のソフトをダウンロードする必要があります。



microUSB→USB変換ケーブル

内視鏡ケーブル



内視鏡ケーブルとmicroUSB→USB変換ケーブルを接続すれば、WiFiモジュールを使用することなくWindowsパソコンでも使用することができます。

販売店

愛媛県自動車整備商工組合

TEL:089-956-7677

FAX:089-914-8412

～実用新案登録～
 ～究極～
 AT/CVTフルードチェック
 「コンタミチェック」が
 効率的に進化！



AT/CVT摩耗診断ツール

「コンタミ」とは「contamination(不純物)」=摩耗粉を意味します

～コンタミチェック！～30万台のチェック実績！

～ご安心下さい～

- ・異常摩耗なし！
- ・ATF交換可能！
- ・安心カーライフ！
- ・安心の継続検査！



～キケン！～

- ・異常摩耗あり！
- ・ATF交換キケン！
- ・ユーザーへ注意喚起
- ・車両乗換のご提案



引いて

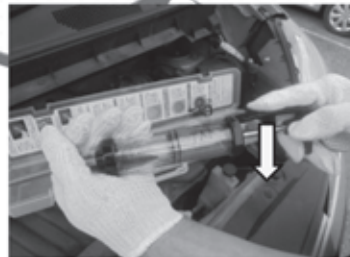

ロック



放置でOK！

効率改善ポイント！

専用オイルテスターの開発により「引いて・ロック」のツーステップ
 オイルの抜取りが超カンタンに！

(特許庁実用新案登録：第3203208号)

- ・専用フィルターでプロの判断！
- ・ATF/CVTFを売り逃しません！
- ・交換後のトラブル発生を徹底回避！
- ・短時間で簡単チェック！

過走行でも怖くない！

～チェック方法はとても簡単～

専用オイルテスターにコンタミチェック専用フィルターを差込み、吸引ホースをジョイント。レベルゲージパイプから20cc(専用テスターの6割程度)ATFを抜き取り、専用フィルター内に残ったATFをエアとパーツクリーナーで飛ばします。あとはフィルターを目視チェックするだけ。AT内部の異常摩耗を簡単に判別できます。



キット内容

- ・専用オイルテスター
- ・専用フィルター40ヶ
- ・吸引ホース1m(FR用)
- ・吸引ホース1.5m(FR用)
- ・エア注入用注射器
- ・マニュアル付収納ケース

品番	商品名	組合員価格(税込)
CCK-05	AT/CVT摩耗診断ツール(コンタミチェッカー改)	¥25,500
CFF-05	コンタミチェッカー専用フィルター(40個入)	¥8,500

お問い合わせ・ご注文は
 愛媛県自動車整備商工組合 TEL:089-956-7677 FAX:089-914-8412 まで

製造・発売元：株式会社新生製作所

— AT・CVT に対する主な特徴 —

強力な洗浄作用

- ATF・CVTF の劣化によるスラッジ等の汚れを分解洗浄
- 継続使用によりAT・CVT内部を常にクリーンに保つ

高温・高圧に強い油膜（コーティング効果）

- 回転抵抗の軽減とギヤ耐久性確保

ゴム・シール材をやわらかくする（膨潤作用）

- オイルしみ、僅かなオイル漏れの改善、予防
- ゴム製のパッキン・シール材の硬化・劣化防止

改善効果

変速ショック 軽いすべり ジャダー など

※SOD-1Plusで改善できない場合は、部品の損傷・摩耗が考えられますので交換をおすすめします。

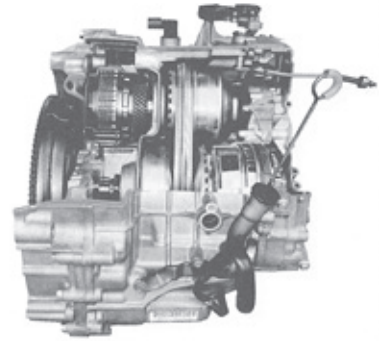

ジャダーの改善・予防

湿式クラッチ



走行を続けているとクラッチにスラッジが付着しジャダー（車体振動）が起こります。クラッチに付着したスラッジを取り除きジャダーの発生を未然に防ぎます。クラッチの摩耗も防止します。

摩耗焼き付き防止



金属に吸着して油膜を作る特性により、油膜が破断しにくく、ギヤ・ベアリングを保護し摩耗・焼き付きを防止する効果が高い。

変速ショックの改善



バルブボディにスラッジが溜ると誤作動が発生し、変速ショック等に繋がります。スラッジを安全に分解しスムーズに油圧をクラッチに伝えます。

変速ショックの改善

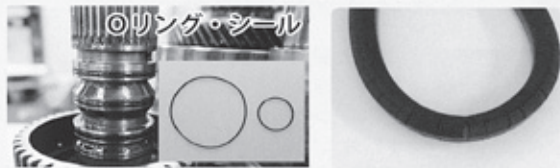

「Oリング」はバルブボディやトルクコンバーター内など油圧を受ける各所に付いており油圧の制御に重要な役割を担っています。「Oリング」の硬化・劣化は変速ショック、さらにはクラッチの摩耗を促進します。硬化しかけている「Oリング」を柔らかくすることで油圧を回復し伝達能力を改善します。

商品概要問合わせ先：(有)D1ケミカル TEL：092-292-4439

SOD-1Plus 注文書

愛媛県自動車整備商工組合 宛

FAX 番号 089-914-8412

TEL番号 089-956-7677

注文日 年 月 日

車種名	
年式	
車両型式	
エンジン型式	
グレード	

組合員価格（税別）		
荷姿	価格	注文数
40缶（送料込）	26,300円	
10缶（送料込）	8,400円	

認証番号	70-
事業所名	
住所	愛媛県
電話番号	089 - -



PRO WORKS シリーズ



ATF

部分合成油

■ 荷姿:20L ペール、200L ドラム

日本自動車工業会 (JASO) 最新規格「JASO M315-1 A04」に適合した マルチ ATF。部分合成油ですので季節を問わず安定した送油を実現し、あらゆる回転域の摩擦特性を最新メカニズムにマッチさせることでスリップロスを最小限に抑えます。

PRO WORKS ATF	組合員価格 (税込)
20L ペール	9,396 円
200L ドラム	86,724 円



CVT Fluid

低粘度・従来タイプ兼用

部分合成油

■ 荷姿:20L ペール

最新の低粘度タイプの CVT 車に対応し、さらに従来の CVT 車にも対応。摩擦係数を向上させ、金属ベルトの磨耗を防止し、耐久性、耐熱性、省燃費性能を重視した CVT フルードです。

PRO WORKS ATF	組合員価格 (税込)
20L ペール	12,204 円



Gear

鉱物油

■ 荷姿:20L ペール、200L ドラム

SAE 粘度グレード「80W-90」、API 規格: GL-5 を取得し、LSD 対応。オールマイティに使用可能なマルチタイプのギヤオイルです。

PRO WORKS ATF	組合員価格 (税込)
20L ペール	9,072 円
200L ドラム	78,408 円

- テクニカル・コールセンター (土日対応) で油量・適合の不安を解消。※SUNOCO モーターオイル取扱店限定。
- ATF・CVTF とともに適合範囲が幅広く、油種の在庫削減に有効。
- SUNOCO は開発から製造まで、自社工場で一貫生産。
- 送料について: ペール缶1缶までは800円 (税別)、2缶以上は無料です。

テクニカル・コールセンター電話番号
0120-12-4130 (10時~20時)

愛媛県自動車整備商工組合



日本サン石油株式会社
JAPAN SUN OIL COMPANY, LTD.

【SUNOCO PRO WORKS ATF/CVTF 適合表(国産車)】

SUNOCO TECHNICAL SERVICE DATA SHEET



2018年3月改訂

無断転載禁止

メーカー	純正ATF名		SUNOCO PRO WORKS ATF	SUNOCO PRO WORKS CVT	メーカー	純正ATF名		SUNOCO PRO WORKS ATF	SUNOCO PRO WORKS CVT
		色					色		
TOYOTA	オートフルード D-II	赤	◎	×	MAZDA	マツダ D2	赤	◎	×
	タイプ I		◎	×		マツダ D3	赤	◎	×
	タイプ T-II	赤	◎	×		マツダ ATF S1	赤	◎	×
	タイプ T-III	赤	◎	×		マツダ ATF M-III	赤	◎	×
	タイプ T-IV	赤	◎	×		マツダ ATF F-1		◎	×
	WS	赤	◎	×		マツダ ATF M-V	赤	◎	×
	CVTフルード TC	赤	×	◎		マツダ ATF JWS3317	赤	◎	×
	CVTフルード FE	赤	×	◎		マツダ ATF-FZ	青	◎	×
NISSAN	マツカフルードフルード C	赤	◎	×		Mobil CVTF 3320	赤	×	◎
	マツカフルードフルード D	赤	◎	×※1		ISUZU	DEXRON-II	赤	◎
	マツカフルードフルード J	赤	◎	×	ATF-SP		赤	◎	×
	マツカフルードフルード S	赤	◎	×	ATF-II		赤	◎	×
	マツカスベ シャム4		◎	×	ATF-III		赤	◎	×
	CVTフルード NS-1	赤	×	◎	DAIHATSU	アミックス D II	赤	◎	×
	CVTフルード NS-2	緑	×	◎		アミックス D III	赤	◎	×
	CVTフルード NS-3	青緑	×	◎		アミックス D III SP	赤	◎	×
	CVTフルード KTF-1	青	×	×		アミックス CVTフルード DC	赤	×	◎
	AT-Fスベ シャル		◎	×		アミックス CVTフルード DFE	赤	×	◎
HONDA	フルード ATF	赤	◎	×		乾式CVT	褐色	×	×
	フルード ATF II	赤	◎	×		SUZUKI	DEXRON-II	赤	◎
	フルード ATF-Z1(AT)	赤	○	×	スズキATオイル 5D06		赤	◎	×
	フルード ATF-Z1(CVT)	赤	○※2	○※2	スズキATオイル 2384K		赤	◎	×
	フルード HMMF	オレンジ	○※2	○※2	スズキATオイル 3314		赤	◎	×
	フルードATF DW-1	赤	◎	×	スズキATオイル 3317		赤	◎	×
	フルードSHCF-2	黄	×	◎	JWS3309		赤	◎	×
MITSUBISHI	ダイヤクイン ATF-II	赤	◎	×	スズキS-CVTオイル		赤		◎
	ダイヤクイン SP	赤	◎	×	乾式CVT			×	×
	ダイヤクイン SP-II	赤	◎	×	CVTフルード グリーン1		緑	×	◎
	ダイヤクイン SP-II M	赤	◎	×	CVTフルード グリーン1(IV)		緑	×	◎
	ダイヤクイン SP-III	赤	◎	×※3	CVTフルード グリーン2	青緑	×	◎	
	ダイヤクイン ATF-AW		◎	×	CVTF3320	赤	×	◎	
	ダイヤクイン ATF-PA		△	×	SUBARU	DEXRON-II	赤	◎	×
	ダイヤクイン ATFフルード J2	赤	◎	×		VIVIO専用油		◎	×
	ダイヤクイン ATFフルード J3	赤	◎	×		スズキ MATF	赤	◎	×
	ダイヤクイン CVTフルード J1	緑	×	◎		スズキ MATF (5A/T)		◎	×
	ダイヤクイン CVTフルード J4	緑	×	◎		ECVTフルード	赤	○	◎
	ダイヤクイン CVTフルード J4+	緑	×	◎		i-CVTフルード	赤	○	◎
	ダイヤクイン SS TF-1		×	×		i-CVT FG	緑	×	◎
	ダイヤクイン ATF SK	赤	◎	×		CVTフルード (リニアトロニック用)	青	×	◎
	純正バックスフルード		○	×		CVTフルード (リニアトロニック II 用)	緑	×	◎
						バトロニックCVTフルード (リニアトロニック用)	オレンジ	×	◎
					日野	ブルースター ATF		◎	×
				ふそう	ふそう ATF		◎	×	
					ふそう ATF-A4		◎	×	

◎ : 優れている ○ : 良い △ : 使用可能ですが、最適ではありません × : 使用できません

【注意事項】

- ※1 マツカフルードDを純正油とするCVT車には使用可能です(◎)
- ※2 交換によるトラブルが純正油でも報告されておりますので、使用可能ですが交換はお勧めしておりません。
- ※3 ダイヤクインSP-IIIを純正油とするCVT車には使用可能です(◎)

- ※ 初回ATF交換で50,000kmを越える車両は、交換に際しご注意願います。
- ※ 日産純正「KTF-1」はエクストロニックCVT用(青色)ですので交換不可です。



価格表と適合表

価格は平成30年6月1日現在のものです。

■SUNOCO (日本サン石油) オイル			[本体価格(税込)]		
商品名	成分	粘度	1ケース (1L×10缶)	1ケース (4L×4缶)	ペール価格
BRILL (ブリル)	全合成油	0W-20	19,900	24,700	28,600
		12.5W-40			
		17.5W-50			

※用途に合わせて混ぜあわせることで、様々なドライバーに応えるオイルを作ることができます。

BRILL 混合比例	BRILL mixing ratio					
混合後SAE (API) (2) (100% after mixing)	0W-20	12.5W-40	0W-20	17.5W-50	12.5W-40	17.5W-50
2.5W-25	90%	10%	95%	5%	—	—
5W-25	75%	25%	80%	20%	—	—
5W-30	60%	40%	75%	25%	—	—
7.5W-30	50%	50%	60%	40%	—	—
7.5W-35	30%	70%	50%	50%	—	—
10W-35	25%	75%	45%	55%	—	—
10W-40	10%	90%	35%	65%	—	—
12.5W-45	—	—	—	—	65%	35%
15W-45	—	—	—	—	50%	50%
17.5W-45	—	—	—	—	10%	90%

※詳しいブレンド/混合表は日本サン石油HPをご参照下さい。

■SUNOCO (日本サン石油) オイル【二輪用】			[本体価格(税込)]		
商品名	成分	粘度	1ケース (1L×10缶)	1ケース (4L×4缶)	ペール価格
RED FOX (レッドフォックス) RACING & SPORTS	全合成油 JASO MA2	0W-30	15,300	—	28,000
		10W-40			
		15W-50			

※用途に合わせて混ぜあわせることで、様々なライダーに応えるオイルを作ることができます。
※ポリオールエステルベースの全合成オイルです。
※取り扱いの際は、日本サン石油HP内の、RED FOX取り扱い店登録【無料】がされます。

0W-30比率	10W-40比率	混合後粘度グレード
100%	—	0W-30
90%	10%	0W-30
80%	20%	0.5W-30
70%	30%	0.5W-30
60%	40%	0.5W-35
50%	50%	0.5W-35
40%	60%	0.5W-35
30%	70%	0.5W-40
20%	80%	10W-40
10%	90%	10W-40
—	100%	10W-40

0W-30比率	15W-50比率	混合後粘度グレード
100%	—	0W-30
90%	10%	0W-30
80%	20%	0.5W-30
70%	30%	0.5W-35
60%	40%	0.5W-35
50%	50%	0.5W-35
40%	60%	0.5W-40
30%	70%	0.5W-40
20%	80%	15W-45
10%	90%	15W-45
—	100%	15W-50

商品名	成分	粘度	1ケース (1L×10缶)	1ケース (4L×4缶)	ペール価格
RED FOX (レッドフォックス) COMFORT & STREET	部分合成油 JASO MA2	10W-40	8,800	—	13,000
		15W-50	(9,504)		

※エステル配合の部分合成油オイルです。
※金属面に結合する性質をもつエステルを配合することで、ドライスタート時のダメージを最小限に抑えます。
※取り扱いの際は、日本サン石油HP内の、RED FOX取り扱い店登録【無料】がされます。

■SUNOCO (日本サン石油) オイル			[本体価格(税込)]			
商品名	成分	規格	粘度	1ケース (4L×4缶)	ペール価格	ドラム価格
Svelt (スヴェルト)	全合成油	API: SN	0W-16	13,600 (14,688)	14,700 (15,876)	—

注意) 0W-20以上の指定車ではご使用になれませんのでご注意ください。

ガソリンエンジン
0W-16、0W-8(相当)のエンジンオイル指定車専用 トヨタ:アクア(NHP10)ヴィッツ(NSP130)等 日産:DAYZ(B21W)等 ホンダ: NBOX(JF1)NWGN(JH1)フィット(GK3)ライフ(JC1)等 三菱:ekワゴン(B11W)等 低粘度油「0W-16」他指定車種一覧をご覧ください。

■SUNOCO (日本サン石油) オイル			[本体価格(税込)]			
商品名	成分	規格	粘度	1ケース (4L×4缶)	ペール価格	ドラム価格
プロワークス ATF	部分合成油	JASO: M315	—	—	8,700 (9,396)	80,300 (86,724)
プロワークス CVT			—	—	11,300 (12,204)	—

ミッション
SUNOCO PRO WORKS ATF/CVTF 適合表を ご覧ください。

潤滑油に関するお問い合わせは、スノコ テクニカル コールセンターまでご連絡ください。
コールセンター電話番号: 0120-12-4130 (10時~20時)、年中無休 (1/1、会社の創立記念日は除く)

【送料について】SUNOCO(日本サン石油)
★SUNOCO(日本サン石油)のペール缶又はケースは、1缶(1ケース)までは800円(税別)、2缶(2ケース)以上は無料です。

★キャンペーン中は、納品にお時間をいただきますことをご了承ください。また、期間中はたいへん込み合いますので早目にご注文ください。

★ポンプアップは行っておりません。

★適合表は代表的な例です。詳しくは各車のサービスマニュアル等でご確認ください。

日本サン石油株式会社 <http://www.sunoco.co.jp/>



スノコ オイル 組合員価格表・適合表

価格は平成30年6月1日現在のものです。

エンジンオイル				価格(税込)円		ガソリンエンジン			ディーゼルエンジン			
商品名	基油	粘度	規格	ペール価格	ドラム価格	HV	NA	ターボ	NA	ターボ	DPF装着車	
											DH-2	DL-1
レギュラー	鉱物油	10W-30	SN CF-4相当	—	50,800 (54,864)	△	○	△	○	△	×	×
ライト	部分合成	5W-30	SN GF-5	—	50,800 (54,864)	○	○	△	×	×	×	×
スーパーD	鉱物油	10W-30	DH-2 CF-4相当	—	54,700 (59,076)	×	△	△	○	△	○	×
ATF	部分合成		JASO M135-1A04	8,700 (9,396)	80,300 (86,724)	季節を問わず安定した送油を実現し多くの車種に対応。						
CVTF	部分合成		—	11,300 (12,204)	—	低粘度タイプのCVTに対応しつつ、さらに従来のCVTにも使用可能						

※HV=ハイブリッド

エンジンオイル				価格(税込)円		ガソリンエンジン			ディーゼルエンジン			
商品名	基油規格	粘度	規格	ペール価格	ドラム価格	HV	NA	ターボ	NA	ターボ	DPF装着車	
											DH-2	DL-1
プレミア	全合成	0W-20	SN GF-5	9,700 (10,476)	82,500 (89,100)	◎	◎	×	×	×	×	×
		5W-30		9,200 (9,936)	81,600 (88,128)	○	◎	○	△	△	×	×
		5W-40	SN/CF相当 ACEA:A3/B4	9,700 (10,476)	82,500 (89,100)	△	○	◎	○	○	×	×
エコロジー	部分合成	0W-20	SN GF-5	8,400 (9,072)	69,300 (74,844)	◎	○	×	×	×	×	×
		5W-20		8,300 (8,964)	68,200 (73,656)	◎	○	×	×	×	×	×
スーペリア	部分合成	5W-30	SN GF-5 CF 4相当	7,700 (8,316)	68,200 (73,656)	○	◎	△	△	△	×	×
		10W-30		7,500 (8,100)	65,600 (70,848)	○	○	○	○	○	×	×
		10W-40	SN CF-4相当	7,500 (8,100)	65,600 (70,848)	△	○	◎	○	○	×	×
ディーゼル スペシャル	部分合成	10W-30	DH-2 SH相当	8,000 (8,640)	69,300 (74,844)	×	△	△	◎	○	◎	×
	鉱物油	15W-40		7,900 (8,532)	68,200 (73,656)	×	△	△	○	○	◎	×
	部分合成	5W-30	DL-1 SH相当	8,800 (9,504)	77,000 (83,160)	×	△	△	◎	△	×	◎

ギヤオイル				価格(税込)円		ミッション			ディファレンシャル		
商品名	基油規格	粘度	規格	ペール価格	ドラム価格	FF	FR	大型車	乗用車	乗用車 LSD	大型
									GEAR 8090 (LSD対応)	鉱物油	80W-90

※実際の使用にあたってはオーナーズマニュアルに記載されている規格及び粘度に従ってください。

◎:最適 ○:良い △:使用可能ですが、サービスマニュアルで粘度、規格が推奨されている車種のみ使用可。 ×:使用できません

※送料について:一個口の場合は別途送料¥800がかかります。(ドラム除く)

※一部離島は別途実費を頂きます。

ブレーキフルード		価格(税込)円		備考
商品名		荷姿 18L		
SUNOCO ブレーキフルード	DOT4 (グリコール系)	10,100	(10,908)	ドライ沸点(°C) 267ウエット沸点(°C) 158
	DOT3 (グリコール系)	7,700	(8,316)	ドライ沸点(°C) 234ウエット沸点(°C) 151

※送料について:1個口の場合は1,000円(税別)、2個口の場合は1,500円(税別)、3個口以上は無料、となります。

潤滑油に関する技術的なお問い合わせは、スノコ テクニカル コールセンターまでご連絡ください。
 コールセンター電話番号: 0120-12-4130 (10時~20時)、年中無休(1/1、会社の創立記念日は除く)

■ガルフオイル					価格は平成29年12月28日～のものです。									
商品名	基油規格	粘度	パール価格 (税込)円	ドラム価格 (税込)円	ガソリンエンジン			ディーゼルエンジン						
					NA	ターボ	二輪車	小型・普通車	大型車	小型・普通車ターボ	DPF装着車			
											DH-2	DL-1		
プロテクノ プレミアム エコ	全合成油 SN	0W-16	荷姿 40×3缶 8,600 (9,288)	9,000 (9,720)	0W-16、0W-8(相当)のエンジンオイル指定車専用 0W-20以上の指定車にはご使用になれません。									
	全合成油 SN GF-5	0W-20	8,600 (9,288)	74,100 (80,028)	低粘度 指定車 専用オイル	×	×	×	×	×	×	×		
		5W-20	8,300 (8,964)	70,000 (75,600)			×	×	×	×	×			
プロテクノ プレミアム	全合成油 SN GF-5	5W-30	8,200 (8,856)	71,100 (76,788)	◎	○	×	○	×	×	×	×		
	全合成油 SN	5W-40	8,400 (9,072)	72,500 (78,300)	◎	◎	×	○	×	○	×	×		
フォーミュラ GVX	全合成油 ACEA:C3	5W-30	17,000 (18,360)	-	◎	○	VW504.00.VW507.00 MB:229.51 BMW Longlife-04 Porsche:C30							
フォーミュラ ULE	全合成油 ACEA:A3/B4/C3 SM/CF	5W-40	10,800 (11,664)	60 0 31,700 (34,236)	◎	◎	×	○	×	○	ACEA C3 指定車 使用可			
		5W-30	10,800 (11,664)	-										
プロテクノ	部分合成油 SN GF-5	5W-30	7,500 (8,100)	64,500 (69,660)	◎	○	×	○	×	×	×	×		
		10W-30	7,400 (7,992)	64,300 (69,444)	◎	◎	×	○	×	○	×	×		
	部分合成油 SN	15W-40	7,400 (7,992)	64,300 (69,444)	◎	◎	×	○	×	○	×	×		
プロテクノ GP	鉱物油 SJ/CF JASO:MA 二輪車・高粘度 を要求される低 年式四輪車に	10W-40	7,200 (7,776)	61,200 (66,096)	○	◎	◎	○	×	○	×	×		
		15W-50	7,200 (7,776)	61,200 (66,096)	○	◎	◎	○	×	○	×	×		
プロテクノ ディーゼル DH-2	鉱物油 JASO:DH-2 CF-4	10W-30	7,600 (8,208)	64,900 (70,092)	×	×	×	◎	◎	◎	◎	×		
		15W-40	7,600 (8,208)	64,900 (70,092)	×	×	×	◎	◎	◎	◎	×		
プロテクノ ディーゼル DL-1	部分合成油 JASO:DL-1	5W-30	9,500 (10,260)	79,900 (86,292)	×	×	×	○	×	○	×	◎		

※省燃費規格SNに適合するオイルは、2輪車の湿式クラッチを滑らせる可能性があります。その為、2輪車への使用はお勧めできません。プロテクノGPをご使用ください。
※実際の使用にあたってはオーナーズマニュアルに記載されている規格及び粘度に従ってください。

■ガルフギヤオイル					ミッション			ディファレンシャル		
商品名	基油規格	粘度	パール価格 (税込)円	ドラム価格 (税込)円	F	F	大型車	乗用車	乗用車 LSD	大型
					F	R				
プロテクノ ギヤー	鉱物油 API:GL-5	75W-90	10,700 (11,556)	94,400 (101,952)	◎	◎	○	○	×	×
		80W-90	7,700 (8,316)	67,700 (73,116)	○	○	◎	◎	×	○
		90	8,000 (8,640)	72,400 (78,192)	使用は出来ませんが、寒冷時にミッションの入りが悪くなる可能性があります。		○	◎	×	◎
プロテクノ ギヤー LSD		85W-90	9,000 (9,720)	75,500 (81,540)	○	◎	◎	◎	◎	
プロテクノ ATF	部分合成油 JASO:01A / DEXRON-III(G)		9,900 (10,692)	80,100 (86,508)	1995年以降の一部欧州車を除く、全ての車種に最適 パワステフルードとしても使用可能(ギヤ式ポンプ車を除く)					
プロテクノ LV-ATF	部分合成油 JASO:01A		10,500 (11,340)	-	プロテクノATF対象+低粘度AT用 トヨタフルードWS、日産フルードS、ホンダウルトラATFDW-1					
プロテクノ LV-CVTF	部分合成油		12,000 (12,960)	-	エクストロイドCVT、ホンダマルチマチックを除く金属ベルト式CVTに最適					



その他		価格(税込)円		備考
商品名	荷姿	価格		
プロテクノ ブレーキフルード DOT4(グリコール系)	1L×20缶	14,700	(15,876)	ドライ沸点(°C) 267ウエット沸点(°C) 158 JIS: K2233 認定品
	18L	9,700	(10,476)	
プロテクノ ブレーキフルード DOT3(グリコール系)	1L×20缶	11,500	(12,420)	ドライ沸点(°C) 230ウエット沸点(°C) 152 JIS: K2233 認定品
	18L	8,500	(9,180)	
プロテクノ LLC (緑)	18L缶	5,300	(5,724)	凍結温度(°C) 50% 水溶液 -37.3 (°C) 30% 水溶液 -15.5 安心してご使用いただける、アミンフリーの 高性能ロングライフクーラントです
	20Lポリ段	5,800	(6,264)	
	20Lポリ缶	5,900	(6,372)	
プロテクノ LLC (赤)	18L缶	5,300	(5,724)	
	20Lポリ段	5,800	(6,264)	
	20Lポリ缶	5,900	(6,372)	
プロテクノ スーパークーラン (ピンク) (ブルー)	20Lポリ段	5,100 (5,508)		全量交換により、通常使用で4年もしくは10万km交換 不要。希釈しないで原液のままご使用ください。

※送料について:パール缶(18L・20L)、ポリ段及びケース物は合計2ヶ口までは432円(税込)、3ヶ口以上は、無料です。

自動車検査証の有効期間及び定期点検の間隔・使用記録簿の早見表

2013.9

対象車種		点検区分等	主な車種等	定期点検の間隔							車検証の有効期間		使用記録簿(車検)	
				3別	3別	6別	1別	1別	初	2	認	指		
				か	か	か	年	年	回	回目以降	証	定		
運送事業用	旅客	普通・小型	バス、タクシー、ハイヤー	○						1年		1	8	
		軽	軽福祉タクシー	○						2年		1	8	
	貨物	車両総重量8t以上	貨物運送事業者のトラック(3輪車含む)		○						1年		1	8
		車両総重量8t以上(トレーラ)				○					1年		2	9
		車両総重量8t未満					○				2年	1年	1	8
		車両総重量8t未満(トレーラ)					○				2年	1年	2	9
		軽(旅客を除く)					●			2年		6	11	
		二輪						●		3年	2年	7	12	
	霊柩	通常タイプ	霊柩車	○							2年		1	8
		定員11名以上	霊柩車バス形状	○							1年		1	8
自家用	貨物	車両総重量8t以上	トラック(3輪車を含む)							1年		1	8	
		車両総重量8t以上(トレーラ)				○				1年		2	9	
		車両総重量8t未満					○				2年	1年	3	10
		車両総重量8t未満(トレーラ)					○				2年	1年	3	10
		軽					●			2年		6	11	
		定員11名以上	バス、マイクロバス	○						1年		1	8	
		幼児専用車	園児送迎車(大人換算10名以下)				○			1年		3	10	
	乗用	普通・小型	一般の乗用車(マイカー)					●		3年	2年	5	11	
		軽					●		3年	2年	6	11		
		三輪				○				2年		3	10	
小型		250ccを超えるバイク(側車付二輪自動車含む)						●		3年	2年	7	12	
	検査対象外軽自動車	125ccを超え250cc以下のバイク(側車付二輪自動車含む)					●		なし		7			
特種貨物	普通・小型	キャンピング車	8以上	○		○			2年		1又は3	8又は10		
	車両総重量8t以上	給油車、タンク車、給水車、現金輸送車、コンクリートミキサー車、ポート・トレーラー、冷蔵冷凍車、活魚運搬車、散水車、塵芥車	○	トレーラ	○				1年		1又は2	8又は9		
	車両総重量8t未満					○			2年	1年	3	10		
	軽						●		2年		6	11		
大型特殊	車両総重量8t以上	ホイール・クレーン	○						2年		1	8		
	車両総重量8t未満	フォークリフト				○			2年		3	10		
	車両総重量8t以上	ストラドル・キャリア、ポール・トレーラー	○	トレーラ	○				1年		1又は2	8又は9		
	車両総重量8t未満					○			2年	1年	3	10		
	検査対象外軽自動車	そり付、カタピラ付軽自動車				○			なし		3			
レンタカー	貨物	車両総重量8t以上	トラック(3輪車を含む)	○	トレーラ	○				1年		1又は2	8又は9	
		車両総重量8t未満		○	トレーラ	○			2年	1年	1又は2	8又は9		
		軽					○			2年		3	10	
		定員11名以上	マイクロバス	○						1年		1	8	
		幼児専用車	園児送迎車	○						1年		1	8	
	乗用	普通・小型	一般の乗用車(マイカー型)					○		2年	1年	3	10	
		軽					○		2年		3	10		
		三輪				○				2年	1年	1	8	
		小型		250ccを超えるバイク(側車付二輪自動車含む)				○		2年	1年	3	10	
		検査対象外軽自動車	125ccを超え250cc以下のバイク(側車付二輪自動車含む)				○			なし		3		
特種貨物	普通・小型	キャンピング車	○						2年	1年	1	8		
	車両総重量8t以上	タンク車、冷蔵冷凍車等	○	トレーラ	○				1年		1又は2	8又は9		
	車両総重量8t未満		○	トレーラ	○				2年	1年	1又は2	8又は9		
	軽					○			2年		3	10		
大型特殊	車両総重量8t以上	ホイール・クレーン	○						2年	1年	1	8		
	車両総重量8t未満	フォークリフト	○						2年	1年	1	8		
	車両総重量8t以上	ストラドル・キャリア、ポール・トレーラー	○	トレーラ	○				1年		1又は2	8又は9		
	車両総重量8t未満		○	トレーラ	○				2年	1年	1又は2	8又は9		
	検査対象外軽自動車	そり付、カタピラ付軽自動車	○						なし		1			

※記録簿 認証…No.1 事業用等・No.2 被牽引自動車・No.3 自家用貨物等・No.4 自家用乗用等(1年)・No.5 自家用乗用等(2年)・No.6 自家用乗用等(軽)・No.7 二輪自動車
 指定…No.8 事業用等・No.9 被牽引自動車・No.10 自家用貨物等・No.11 自家用乗用等・No.12 二輪自動車
 (注) ポール・トレーラ、キャンピング・トレーラ、ポート・トレーラで車両総重量が8t以上の場合は、点検基準は別表4、記録簿は認証がNo.2、指定がNo.9
 (注) 点検整備記録簿の保存期間…●印：2年、○印：1年

※別表3 事業用等
 別表4 被牽引自動車
 別表5 自家用貨物等
 別表6 自家用乗用等
 別表7 小型二輪等

中古部品 & リビルト部品 検索・発注できます

愛媛整商
推奨

簡単に利用できる IT ツールです

トータルリサイクルシステム

まずはご登録ください

日本自動車整備商工組合連合会（整商連）提携
5,600以上の組合員様にご利用中です!!

会員募集中!



iPadでも
使いやすいように画面を
リサイズいたしました

登録料・利用料
無料



小売価格(販売価格)が設定出来ます!



小売価格(税込)表示に変わります。



画面を見ながら、お客様
直接 部品をご紹介

ユーザー販売価格に表示を切り替え
られお客様にもご覧いただけます!!



もちろんパソコンでもご利用可能です

トータルリサイクルシステムへのアクセスは
<http://www.trs-net.com/>

又は

トータルリサイクルシステム

検索

オンラインリサイクル部品を直接検索・購入!!
システムを便利に活用できます!!

※部品ご購入代金は商工組合からのご請求となります

【TRS で利用できるサービス】

- ①優良リサイクル部品検索
- ②優良リビルト・優良部品購入
- ③使用済み自動車の見積もり

【会員登録の方法は 2 通り】

- FAX をダウンロード、又は商工組合からの案内用紙に記入後 TRT 宛 FAX
- システムの新規登録から登録申請 ※商工組合員以外は登録できません。

TRS（トータルリサイクルシステム）は予告なしに仕様を変更する事がございます

お申し込み・お問い合わせ



愛媛県自動車整備商工組合

TEL : 089-956-7677
FAX : 089-914-8412

または

TRT 株式会社 (TRSコールセンター)

TEL : 0586-53-1130
FAX : 0586-53-1137

トータルリサイクルシステムは TRT 株式会社が管理・運営を行っております

使用済みバッテリー 適正処理協力店募集中

愛媛県自動車整備商工組合が提案する使用済みバッテリー回収事業は

- ◆安心（遵法）：回収されたバッテリーは適正処理されます。
- ◆安定回収：鉛相場により、買取価格は変動しますが、必ず回収致します。
- ◆資源循環：回収された物はリサイクル・リユースされ、国内資源循環に活用されます。

《 使用済みバッテリーリサイクルフロー 》

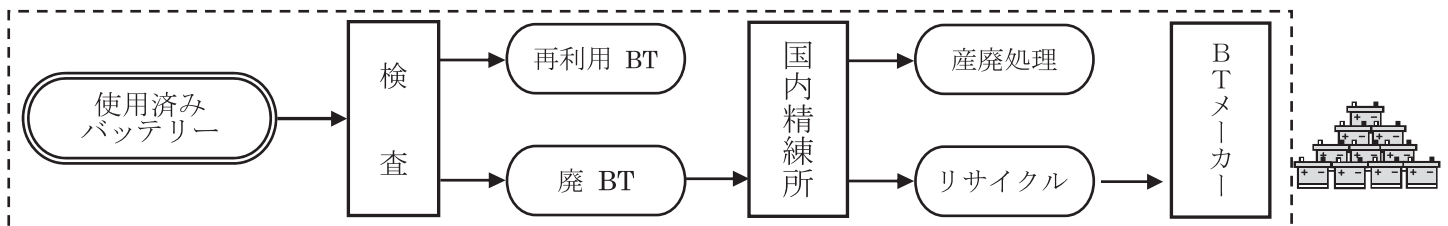

指定回収事業者：株式会社アクト ● 古物商許可 第 63168800001 号

委託回収業者（直接お問い合わせの業者になります。）

◆株式会社アリュース（香川県所在）

担当：松佐 章

TEL:087-895-2368 FAX:087-895-2369

- ・資源循環にご協力をお願い致します。
- ・本システムは資源循環技術・システム表彰受賞の流れであり、多大な評価を受けております。

◆回収・買取システム

- ①協力店申込書のFAX（組合員→商工組合）
- ②引き取り（アリュース→組合員）
 ※ご依頼後、約1ヶ月以内にお伺い致します。
- ③代金支払い（アリュース→組合員）
 ※引き取り時にお支払い致します。

※初回の回収以後、約1ヶ月に1度ご連絡させていただきます、定期買取致します。

使用済みバッテリー適正処理協力店申込書

認証番号	70-	申込日	年	月	日
事業所名					
住所	〒 愛媛県				
TEL		FAX			
担当者		定休日	曜日		

お問い合わせ先：愛媛県自動車整備商工組合
 TEL:089-956-7677 FAX:089-914-8412

事務局確認欄

不要なドラム缶、引き取ります！

◆組合員を対象に、不要なドラム缶の回収をします。

- 委託回収業者までご連絡いただきますと、ご指定の場所へトラックにてお伺いします。
(初回のみ商工組合への申込が必要です)
- 回収にお伺いするのは、連絡翌日～1カ月程度かかる場合があります。

<注意事項>

経費はかかりませんが、一部回収不能な場合がございます。

★回収不能なケース（一例）

- ①橋、船を使って移動する島しょ部の組合員（数量によっては相談可）
- ②距離・時間による都合で、一部遠方エリアの組合員（数量によっては相談可）
- ③残ったオイル、廃油、ゴミ等の内容物で重たいドラム缶等
- ④蓋を切っているもの、加工したドラム缶等
- ⑤プラスチック、ポリ素材を含む金属以外のドラム缶等

※注意事項は一例であり、ご不明な点やご質問等お気軽にお問合せください。

委託回収業者（直接お伺いする業者になります。）

◆幸和産業 株式会社 松山営業所
担 当：新丸(シンマル)・宮植(ミヤウエ)
T E L：089-965-1533
F A X：089-965-1550

初回申し込み先

愛媛県自動車整備商工組合
T E L：089-956-7677
F A X：089-914-8412

不要ドラム缶引き取り申込書

認証番号	70-	申込日	年	月	日
事業所名					
住 所	〒 愛媛県				
T E L		F A X			
担 当 者		定休日	曜日		

事務局確認欄

債権回収、お困りではありませんか？

売掛未収金回収制度のご案内



お客様が修理代や車検代を払ってくれない…
電話や郵送で何度も請求するのが大変…

新しくなった『売掛未収金回収制度』は、回収専門の弁護士事務所に回収業務を委託し、あなたの事業場を力強く支援します。

おすすめポイント

回収できるまでは、費用ゼロ！

完全成功報酬制なので事前の費用負担なし。

回収できた場合のみ、回収額のうち業務委託手数料として30%をお支払いいただきます。(法律事務所委託手数料25%、商工組合制度運用経費5%)

本来の業務に集中できる！

未収金回収の対応は全て法律事務所が行います。

法律事務所の弁護士があなたに代わって電話や督促状で繰り返し請求します。

金額、内容に制限無し！昔の未収金でもOK！

少額の債権や、途中まで支払われた債権も承ります。

内容は車検・点検整備・車の代金等、業務に関わるあらゆるものが対象です。

償却（貸し倒れ）手続きをしたものでも依頼できます。

※時効を主張されているものや業務などに紛争を提起されているもの、債務者が自己破産している場合等、対象外となりお引き受けできないものもあります。

2018. 3月度の状況		
業務対象総額	入金累計額	実質回収率
14,944,866円	5,576,506円	37.3%

お問い合わせ・お申込みは 愛媛県自動車整備商工組合
TEL 089-956-7677 FAX 089-914-8412

お客様の車検業務を ご支援します!

記録簿に記入するような感覚で入力ができ、作業指示書・指定整備記録簿が自動作成できます。
また、入力チェック機能・保安基準チェック機能で「記載モレやミス」も解消!!

点検結果入力

作業指示書作成

検査機器による検査

目視による検査

車検・点検支援システム

スーパー検査員.NS



株式会社ブロードリーフ

検査員さんをサポート! 車検業務をご支援します!



スーパー検査員、こんなことができます

1 自動車検査員様の知識補助、ケアレスミス防止

- 保安基準値、用紙判定、特殊装置、外車特例データ等の提供 / ● 点検結果の入力漏れ、入力矛盾のチェック

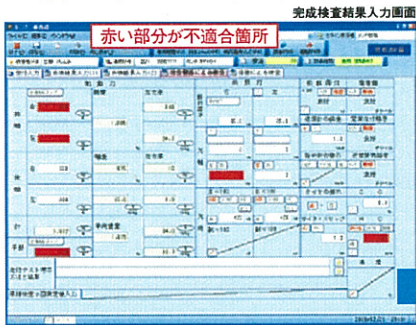

完成検査の項目も、検査機器で測定された検査結果を入力することで、保安基準値に不適合が無いかの確認をシステムで自動チェック

一般的には自動車検査員様が判定している検査数値の判定についてもシステムで保安基準値と照合して判定する事が可能です。この機能により、検査員様とシステムでのダブルチェックが可能となります。

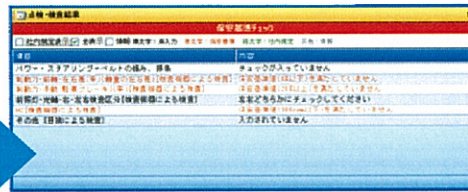

システム提供データ

- 保安基準値
- 記載ルール(地域別)
- オバシメータ基準
- 外車特例基準
- CO/HC基準
- 黒煙基準
- 近接排気音基準
- 特殊な装置の点検基準

※保安基準とは別に「社内基準」を設けることでお客様へ「より安全な」提案を行うことも可能です。

保安基準値に不適合があった際に「エラーメッセージ」がすぐに表示され『どこの箇所、不適合なのか』把握できます。

2 検査ラインとの連動による業務効率化

- 検査ライン機器と指定整備記録簿の検査測定値の共有を自動化

連動先メーカー様につきましては担当へお問い合わせください。

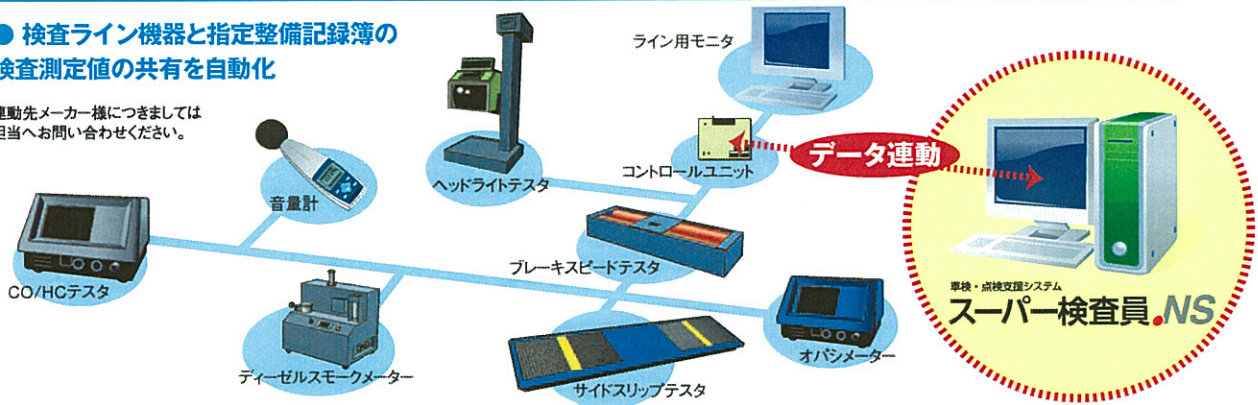

検査ラインとの連動により、検査車の車両情報や測定後の検査数値を、ボタン1つで連動が行え、1台の車両検査・1枚の記録簿作成における、業務をより効率化することが可能

3 A3白紙への印刷対応

- A3のコピー用紙に指定整備記録簿の内容をカラーで印刷できます。野線から、定期点検基準、検査数値まで、すべてシステムから印刷を行えます。

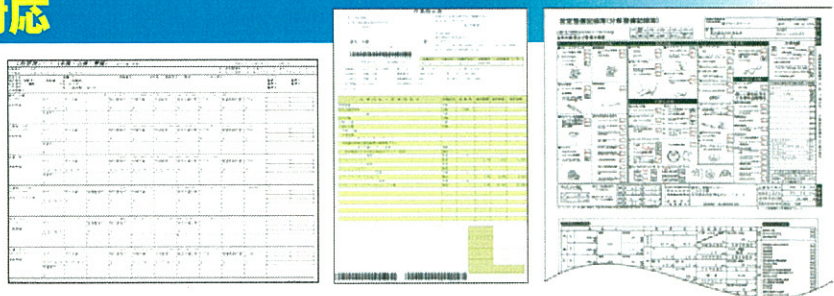

ガルフのお薦めオイル

欧州車向け全合成エンジンオイル

欧州主要自動車メーカーの社内規格に合格
欧州クリーンディーゼル車にも使用出来る「ACEA C3」規格適合

【フォーミュラ GVX】

フォルクスワーゲンのロングライフ規格VW504、VW507合格品

承認規格 VW 504 00/507 00 MB 229.51 BMW Longlife-04 Porsche C30
適合規格 ACEA C3

■ 5W-30 荷姿

【フォーミュラ ULE】

ドイツ3大メーカー承認のガソリン・ディーゼル兼用エンジンオイル

承認規格 BMW longlife-04 MB229.51 VW502 00/505 00/505 01
Porsche A40 (カイエンV6を除く) Ford M2C917A
適合規格 ACEA C3 API SM/CF

■ 5W-40 荷姿

承認規格 BMW longlife-04 MB229.51 VW502 00/505 00/505 01 GM Dexos2
適合規格 ACEA C3 API SM/CF

■ 5W-30 荷姿



旧車・二輪車に最適な高粘度・鉱物系エンジンオイル

鉱物油なので旧車のゴム・シールにも安心して使用可能
4サイクル二輪車に使用にしてもクラッチ滑りの心配が無い「JASO MA」適合

【プロテクノ GP】

適合規格 JASO MA API SJ/CF (相当)

■ 15W-50 荷姿

適合規格 JASO MA API SJ/CF (相当)

■ 10W-40 荷姿



クーラント性能回復剤

添加するだけでクーラント性能を回復
添加型なので作業時間を短縮
廃液が出ないので環境に優しく経済的

【クーラントライフエクステンダー】

■ 荷姿

LLC (ロングライフクーラント) の成分はエチレングリコールと添加剤ですが、この添加剤の消耗により製品は劣化します。劣化したLLCを使い続けると腐食防止性能や消泡性能が低下して冷却系統に深刻なダメージが発生する原因となります。主成分のエチレングリコールは劣化しないので添加剤を加えることによってLLCの性能を回復することが出来ます。クーラントライフエクステンダーはスーパークーラントにも使用出来るクーラント性能回復剤です。



日本自動車整備商工組合連合会
各都府県自動車整備商工組合
北海道は地区自動車整備協同組合



ガルフオイル発売元 www.gulf-pro.jp
ゴトコ・ジャパン株式会社 〒102-0074 東京都千代田区九段南 2-5-1
Tel.03-3230-0616 Fax.03-3230-0567



ゴルフ 2018年 サマーキャンペーン FAX専用発注書

キャンペーン期間:平成30年7月2日(月)~9月24日(月)まで

期間中、ゴルフおすすめオイル (下記対象アイテム)

20Lペール3缶アソート一括で、Gulf オリジナルキャップを 1個プレゼント!

200Lドラム1缶で、Gulf オリジナルTシャツを 2枚プレゼント!



- ※ ご注文はこちらの専用発注書をお願いします。景品はキャンペーン終了後お届けさせていただきます。
- ※ クーラントライフエクステンダーは1ケースで20Lペール缶1缶と同計上させていただきます。
- ※ 60Lドラムは1缶で20Lペール缶3缶と同計上させていただきます。



キャンペーン対象 ゴルフ おすすめ オイル 会員価格表

欧州車向けエンジンオイル				税込価格		ガソリンエンジン			ディーゼルエンジン				
商品名	基油規格	粘度	荷姿	組合員価格	注文数量	NA	ターボ	二輪車	小型・普通車	大型車	小型・普通車ターボ	DPF装着車	
												DH-2	DL-1
フォーミュラ ULE	全合成油 ACEA:A3/B4/C3 SM/CF	5W-40	20L	¥11,664	缶	◎	◎	×	○	×	○	ACEA C3 指定車 使用可	
			60L	¥34,236	缶								
			200L	¥103,572	缶								
		5W-30	20L	¥11,664	缶								
フォーミュラ GVX	全合成油 ACEA:C3 VW 504 00/507 00	5W-30	20L	¥18,360	缶	◎	◎	×	○	×	○		

旧車・二輪車向けエンジンオイル				税込価格		ガソリンエンジン			ディーゼルエンジン				
商品名	基油規格	粘度	荷姿	組合員価格	注文数量	NA	ターボ	二輪車	小型・普通車	大型車	小型・普通車ターボ	DPF装着車	
												DH-2	DL-1
プロテクノ GP	鉱物油 SJ/CF JASO:MA 二輪車・高粘度を要 求される低年式四 輪車に	10W-40	20L	¥7,776	缶	○	◎	◎	○	×	○	×	×
			200L	¥66,096	缶								
		15W-50	20L	¥7,776	缶	○	◎	◎	○	×	○	×	×
			200L	¥66,096	缶								

クーラント性能回復剤		税込価格		通常のクーラント (LLC)		長寿命クーラント (スーパークーラント)	
クーラント ライフ エクステンダー	1ケース (300ml × 24缶)	¥14,148	ケース	◎	◎		

※実際の使用にあたってはオーナーズマニュアルに記載されている規格及び粘度に従ってください。

※送料について:ペール缶(20L・60L)は合計2缶まで432円(税込)、3缶以上は無料です。(クーラントライフエクステンダーは送料込)

認証番号	ご担当者	事業場名・所在地
注文日 平成 30年 月 日	TEL:	FAX:

HI-MAX

4in1 リバーシブル ラチェットレンチ

1本で4サイズのボルト・ナットに対応

4in1 Reversible Ratchet Wrench

これは便利！

1. 出張時の必需品
2. 3本セットで12サイズ対応
3. ぜひ、あなたの愛用のツールに
くわえて下さい！

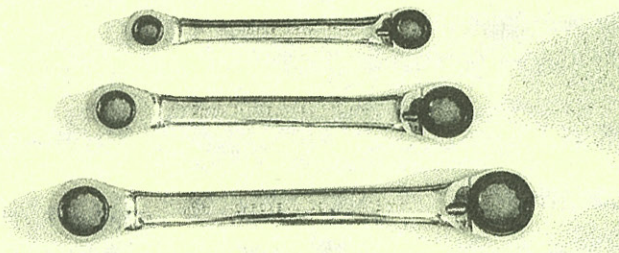

ドイツ特許取得品
アメリカ特許取得品

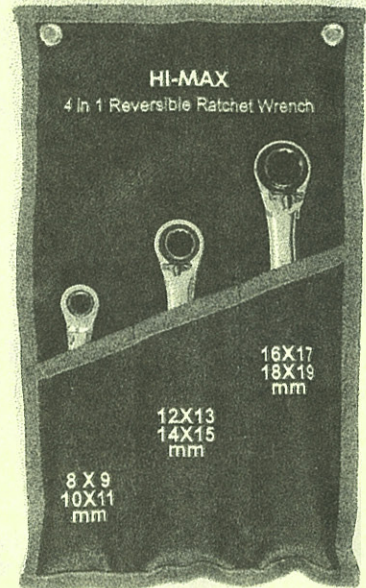

セット内容	適合サイズ	数	質量 (g)	寸法 (mm)							
				長さ	幅(最小)	幅(最大)	本体厚さ (最小)	本体厚さ (最大)	突起含む (最小)	突起含む (最大)	
ST-0811	8×9×10×11	1	80	14.4	21.3	23.4	7.9	8.9	13.7	14.6	
ST-1215	12×13×14×15	1	150	18.0	27.7	30.0	9.0	10.7	16.5	19.3	
ST-1619	16×17×18×19	1	230	22.3	32.2	34.7	10.7	11	19.1	21.2	

品番	定価 (税別)	組合員 価格(税別)	ご注文数
ST-001S 4in1 ラチェットレンチ	16,000 円	6,600 円	

商工組合
窓口にて
販売中

- 製品の仕様・外観は予告なしに変更することがあります ●パイプなどを継ぎ足して使用しないでください
- ハンマーなどで叩いて衝撃をあたえないで下さい ●左右の切替は完全にしてください

発注日	認証番号	事業場名
No.	所在地	TEL

愛媛県自動車整備商工組合 TEL 089-956-7677 FAX 089-914-8412

高品質
低価格

LED WORK LIGHT 作業灯

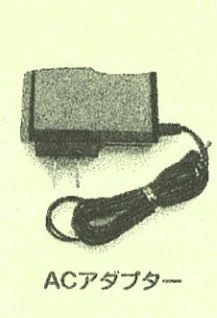
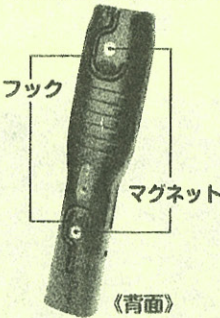
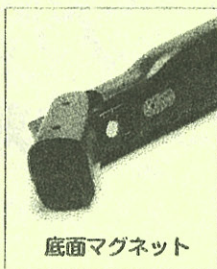
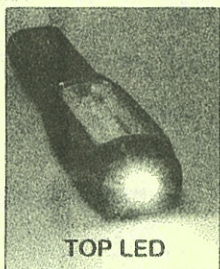
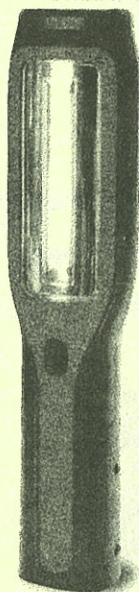

非常に明るい	本体は前後90°曲げることが可能	フック付	(少ない消費電力) サイド3W トップ1W
ショックに強い	COBが1.6倍	カラー レッド&ブラック	充電式 コードレス
《明るさ》 サイド230Lm トップ80Lm 白色LED	油汚れに強い	IC制御	
マグネット付	《連続点灯時間》 約3時間	屋内用 軽量	
品番 HT-003	入力電圧 ACアダプター 100~240V 50/60Hz	基準 CE, ROHS	サイズ 28H 6W 4D(cm)
充電時間 約4~5時間	光源 トップLED80Lm サイドCOB230Lm	出力電圧 ACアダプター 9V 1A	摘要 専用ACアダプター付
素材 ABS・PC	色温度 6000K	点灯時間 約3時間	
重さ(質量) 300g	保護等級 IP20	使用電池 リチウム電池 3.7V 2000mAh	
窓口販売中	定価 OPEN	組合員価格 6,300円 (税別)	発注数

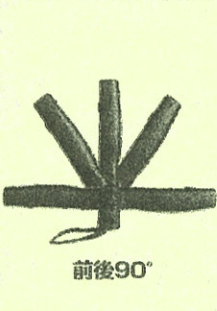
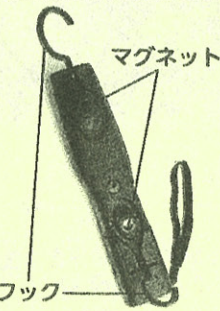
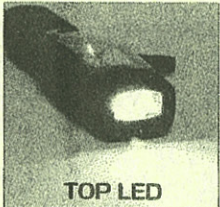
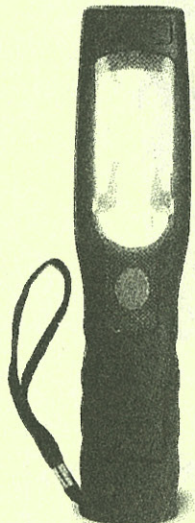

屋内用 軽量	《明るさ》 サイド220Lm トップ70Lm 白色LED	《連続点灯時間》 約6時間	
(少ない消費電力) サイド3W トップ5PCS LED	マグネット付	フック付	
充電式コードレス	本体は前後90°曲げることが可能	カラーブラック	
品番 HT-005	光源 トップ5LED70Lm サイドCOB220Lm	点灯時間 約6時間	
充電時間 約6時間	色温度 6000K	使用電池 リチウム電池 3.7V 2400mAh	
素材 ABS・PC ラバーコーティング	保護等級 IP20	サイズ 25H 5.7W 4.4D(cm)	
重さ(質量) 260g	基準 CE, ROHS	摘要 専用ACアダプター付 DC12Vカーブラック付	
入力電圧 ACアダプターの場合100~240V 50/60Hz	出力電圧 DC6V 300mA		
窓口販売中	定価 OPEN	組合員価格 4,800円 (税別)	発注数

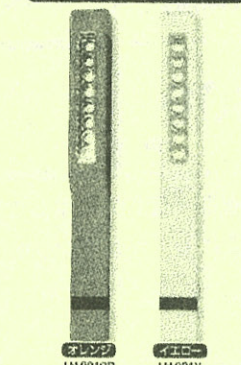

特長	1 180°回転フック	7 衝撃をやわらげるラバーコーティング	
	2 軽い35g	8 明るい150Lm	
	3 スタイリッシュなデザイン	9 連続点灯約8時間	
	4 明るいLED8個使用	10 工場の内外で活躍	
	5 コンパクトで使いやすい	11 スリムなので狭い所も大丈夫	
	6 胸ポケット差し込みで両手を空けて作業ができます		
品番 LH-001Y イエロー LH-003OR オレンジ	光源 砲弾型LED8個	点灯時間 約8時間	
光束 約150Lm	色温度 6000K	電池 単4電池×3(AAA×3)【別売】	
材質 ABS	保護等級 IP33	サイズ H158 D31 W15(mm)	
重さ(質量) 約35g(電池含まず) 約69g(電池含む)	基準 CE, Rohns, Reach	電池別売	
窓口販売中	定価 OPEN	組合員価格 1,100円 (税別)	発注数 〇 オレンジ 数 〇 イエロー 数

発注日

認証番号 _____ 事業場名 _____

所在地 _____ TEL _____

愛媛県自動車整備商工組合 TEL 089-956-7677 FAX 089-914-8412

パソコン・タブレット・スマートフォンで

簡単 “クレジット決済”

商 整 媛
組 合 員 限 定

自動車業界専用決済システム

〔Web決済〕

導入費用 全て無料

**決 済
手数料**

2.9%~

4.4%~

VISA・MasterCard



JCB・アメックス・ダイナース



自動車業界専用決済システム

〔web決済〕

まずは体験版をお試しく下さい で検索



日本流通株式会社ホームページより、デモ版公開中！

<http://nihonryutsu.jp/> **DEMO** をクリック

簡単操作で、早い決済スピードを確立！
移動先でもご利用頂けます。

★少しでも気になった方は愛媛県自動車整備商工組合にご連絡ください！★

インターネットで簡単にクレジット決済ができるシステムのご紹介です。

導入費用は無料、使い方も簡単です。クレジットカード時代の今、**車検、整備、車販**などに活用してください。

セキュリティ対策もバッチリ、まずはお気軽にお問合せください（提携会社の担当者から連絡が入ります）

パソコンは苦手だな・・・と思われる方も安心！**裏面に端末機**の情報もご紹介します。



クレジットカード 決済端末

0円～

(※注1)

端末代

月額使用料

決済手数料 3.9%

※VISA・マスターカードに限ります。
※Edy・WAON・Suicaなどの電子マネーにも対応!
(※一部使用できない電子マネーもございます)

こんな方にお勧め!



✓
check!

1

クレジットカード決済端末の導入を検討しているが、どこに依頼すればいいのかわからない。

✓
check!

2

現在の手数料が高くて困っている

各種クレジット
ご利用頂けます



【詳しく説明が聞きたい 1. Web 決済 2. 端末決済】

事業所名		認証番号	
住所			
電話番号		ご担当者名	

(※注1) **端末無料設置キャンペーン 4月1日～7月末日まで期間限定!**

期間内にお申し込み頂いた方は無料にて端末機を提供させていただきます。

※条件等によっては設置できない場合もございます。

愛媛県自動車整備商工組合

〒791-1113

愛媛県松山市森松町 1075-2

FAX:089-914-8412

☎ 089-956-7677

日本流通株式会社

東京都港区三田3丁目7番18 THE ITOYAMA TOWER 13F

TEL 03-6809-6561 FAX 03-6809-6562 E-mail:info@nihonryutsu.com