

◆◆◆ 『聞こえてる？ 車のアラート マイカー点検』 ◆◆◆

目次

I. 特 報

- ☆「点検・整備で当たるけん！キャンペーン2018」開催中!!1

II. 試験・講習会・研修会等のご案内

- ☆平成30年度第2回自動車整備技能登録試験実施のご案内 7
- ☆継続検査OSSに関する指定工場向け説明会開催のご案内 9
- ☆コモンレールシステム講習会開催のご案内 10
- ☆自動車アフターマーケット売上向上セミナーのご案内 11



III. 国土交通省、自動車技術総合機構、軽自動車検査協会からお知らせ

- ☆年末年始における自動車検査登録業務の取扱い及び円滑な実施について（依頼） ... 13
- ☆年末繁忙期における自動車検査・登録業務の円滑な実施について（お願い） 14
- ☆年末・年始の業務日のお知らせ 15

IV. お知らせ

- ☆平成30年度第2回有機溶剤取扱業務従事者の出張健診のご案内 16
- ☆中予支部より マイカー点検教室『出前講座』を実施しました。 20
- ☆平成30年度四国運輸局長表彰受賞について 21
- ☆OSS運用開始に伴う自動車保管場所証明手続について 22
- ☆四国自動車企業年金基金からのお知らせ 23
- ☆全国の整備相談所に寄せられた整備相談事例のご紹介 31

「再掲載」コーナー

- ☆スキャンツール認定制度のご案内 37
- ☆技術相談の厳守事項と相談依頼書の変更について 40
- ☆F A I N E S の紹介 43

V. 整備技術情報

- ☆F A S（福岡整振）技術相談NEWS 44

VI. 事務局報告

- ☆「安全・安心ふれ愛フェア」に出展しました 48
- ☆街頭検査実施報告（H30.11.7 川之江） 51
- ☆街頭検査実施報告（H30.11.20 菊間） 52



Ⅶ. 統計・資料関係

☆平成30年度検査台数（平成30年10月）	53
☆四国の保有台数10月	54



Ⅷ. 商工組合だより

☆日本政策金融公庫貸付利率の改訂	55
☆平成30年度オイルキャンペーン実施のお礼	56
☆Gulf オイルの価格改定について	57
☆BP カストロール商品のお知らせ	59
☆ホルツ ヘッドライトリフィニッシャー	60
☆組合調達バッテリー FAX 注文書	62
☆リユースバッテリー注文書	63
☆オートバイ用バッテリー	64
☆オイルフィルター【日本製】	65
☆O ₂ Sensor	66
☆ブレーキパッド ルーカス【日本製】	68
☆商工組合窓口で ETC セットアップ実施中!!	69
☆KYK 商品一覧	70
☆エンジンシステムリカバリー G	71
☆SOD-1Plus リニューアル新発売	72
☆ライト機能付き非常信号灯	74
☆運転中のもしものに備えていますか?	75
☆愛媛県自動車整備商工組合員募集中	75
☆自動車検査証の有効期間及び定期点検の間隔・使用記録簿の早見表	76
☆売掛未収金回収制度のご案内	77
☆2018 Christmas Item	78
☆2019 Happy new year	79
☆2019ハッピーウィンターセット	80
☆冬・年末年始商品のご案内	81
☆トータルリサイクルシステムホームページリニューアル!!	82
☆MaxiFlex ULTIMATE	83
☆高機能安全靴のご案内	84
☆ミドリ安全の取扱い商品が簡単・お得にご購入いただけるようになりました	86



「点検・整備で当たるけん！ キャンペーン2018」 開催中！！



定期点検整備の促進及び会員事業場への入庫促進を図るために、平成30年度 懸賞付定期点検整備促進キャンペーンを、「点検・整備で当たるけん！キャンペーン2018」と題して実施いたします。

今回は、国土交通省が近年「自動車点検整備推進運動」の重点項目としております、『長期使用車両〔初度登録（検査）年から10年を超える車両〕のユーザーへの点検・整備の必要性の啓発』を念頭に、よりメンテナンス費用の掛かる長期使用車両をお持ちのお客様をメインターゲットに実施します。会員の皆様におかれましても主旨・目的をご理解のうえ、事業場でのポスターの掲示や、DMによるお客様へのご案内等、キャンペーンにご参加いただきますようお願い申し上げます。

見 本

てんけんJr.の看板のあるお店で

初度登録(検査)年 平成19年以前の車両の定期点検整備を受けた方
or
マイカーの定期点検整備を受けた方
or
3,000円以上の部品・用品を交換もしくは購入された方

点検整備サービス券 1万円コース
or
点検整備サービス券 5千円コース

点検整備サービス券が抽選で毎月**70**名様に当たる!!

点検・整備で当たるけん！キャンペーン2018 (懸賞付自動車定期点検整備促進キャンペーン!)

応募期間 平成30年8月1日(水) ▶ 平成31年1月31日(木)

応募方法 期間中、てんけんJr.の看板のあるお店で、マイカーの定期点検整備を受けた方または3,000円以上の部品・用品を交換もしくは購入された方は、お店に備え付けの応募用紙に必要事項をご記入の上、各お店にお申し込みください。尚、当キャンペーンの内容はホームページでもご覧いただけます。

抽選 実施期間中、1か月ごとに本抽選を実施し、抽選結果をホームページにてお知らせいたします。

当選発表 抽選結果発表後、当選者には発送を待つてかえさせていただきます。

詳しくはこの看板の整備工場へ

定期点検忘れていませんか？ EASPA JP

車の使用者には法律で定期点検整備が義務付けられています！

一般社団法人 愛媛県自動車整備振興会 <http://www.easpa.jp>
〒791-1113 松山市松崎町1075-2 TEL.089-956-2181 FAX.089-956-2188 愛媛自動車整備 検査

2018年度 点検整備サービス券

発行日 平成30年8月1日
2018.8 No.000

¥10,000

上記金額 割引致します。

※本券は右記の「てんけんJr.」の看板のある愛媛県自動車整備振興会加盟工場でのみご利用いただけます。
※本券は次回のご来店(点検・整備)の際、必ずお持ち込みいただき、お引換用紙(券)からご使用いただけます。
※本券の再発行はできません。

★ 本券期限 / 2020年2月末日迄 ★ (一社)愛媛県自動車整備振興会

2018年度 点検整備サービス券

発行日 平成30年8月1日
2018.8 No.000

¥5,000

上記金額 割引致します。

※本券は「てんけんJr.」の看板のある愛媛県自動車整備振興会加盟工場でのみご利用いただけます。
※本券は次回のご来店(点検・整備)の際、必ずお持ち込みいただき、お引換用紙(券)からご使用いただけます。
※本券の再発行はできません。

★ 本券期限 / 2020年2月末日迄 ★ (一社)愛媛県自動車整備振興会

お客様へ	当会会員工場へ
<ul style="list-style-type: none"> ●「てんけんJr.」の看板のある当会加盟工場を確認の上本券をご使用ください。 ●本券は現金とのお引換は致しません。 ●領金額以下のご利用の場合、お引換はできませんのであらかじめご了承ください。 ●本券の盗難、紛失等につきましてもお引換はできません。 ●お客様の住所、氏名、電話番号を必ずお印字ください。 	<ul style="list-style-type: none"> ●本券をご持参の方には、表示金額を、貴工場の売上費用などから差し引いてください。 ●下記の欄へご記入の上、本券を振興会へ持ち込みご請求ください。
国が認めた当店へ 住所 氏名 電話番号	振替口座 支店名 課室名

★ 本券期限 / 2020年2月末日迄 ★

【 実 施 要 領 】

1. 実施期間

2018(平成30)年8月1日(水)～2019(平成31)年1月31日(木)

2. 応募資格

1万円コース

(1) 会員事業場において基本点検料3,000円以上の定期点検整備を実施した、初度登録(検査)年平成19年以前の車両

○対象車種及び点検の内容(事業用自動車は除きます。)

自家用軽自動車	1年点検
自家用乗用車	
自家用小型二輪車(250cc超)	
自家用小型貨物車	6ヶ月点検

(注)定期点検整備実施によるご応募は、1台につき1回のみのご応募とします。

5千円コース

(2) 会員事業場において基本点検料3,000円以上の定期点検整備を実施した、(1)以外の車両

○対象車種及び点検の内容(事業用自動車は除きます。)

(1)に同じ

(3) 会員事業場において部品・用品の交換または購入された方

① 1回に3,000円以上ご利用の方

② 部品・用品の交換または購入による応募は、交換・購入ごとに1回応募することができます。ただし、1回の整備作業工程で修理部品交換が複数あった場合でも1回のご利用とみなします。

③ 一度応募しても、実施期間中に再度3,000円以上の部品・用品の交換・購入があれば、その都度応募することができます。

④ 実施期間中に、当選した『点検整備サービス券』のご利用があった場合、ご利用金額が3,000円以上であれば再応募できます。

3. 賞品

1万円コース

額面1万円の『点検整備サービス券』が毎月40名、
合計で240名様に当たります！

5千円コース

額面5千円の『点検整備サービス券』が毎月30名、
合計で180名様に当たります！

4. 応募方法（お客様が直接振興会に応募することはできません）

（1）専用応募用紙によるご応募

専用応募用紙は、情報誌の誌面やホームページに掲載してあるものを印刷してご利用ください。

必要事項を全て応募用紙に記入し、毎月1か月分をまとめて振興会事務局宛に郵送、FAXまたはお持込等でお届けください。

（2）振興会ホームページからのご応募

キャンペーン特設ページに応募フォームを掲載しますので、応募フォームよりご応募ください。

5. 応募締め切りおよび抽選

（1）応募締め切りは、翌月5日（振興会休業日の場合は、翌業務日）とします。

（2）1月及び2月（最終）の応募締め切りは、それぞれ8日とします。

（3）抽選は、応募を締め切った日の10日後を目途に行います。

6. 当選発表および賞品の進呈

毎月の抽選後、当選者の該当する事業場へ当選通知を送付し、数日後に、当選者に対し当選通知と共に『点検整備サービス券』を郵送します。

7. 告知方法

（1）テレビCMでの告知は実施しません。

（2）情報誌に掲載し、振興会ホームページに特設サイトを公開します。

（3）会員事業場にDM用ハガキを30枚ずつ無料でお送りしますので、お客様へのご案内をお願いします。DM用ハガキは、印刷用画像を振興会ホームページに公開しますので、追加で必要な場合は印刷してご利用ください。

8. 印刷画像のダウンロードおよび応募フォームのご利用

ホームページに公開した印刷画像をダウンロードする際または応募フォームをご利用になる際には、次のID、パスワードを入力してご利用ください。

ID : easpa パスワード : 9562181 （共に半角英数）

9. 『点検整備サービス券』の取り扱いについて

(1) お客様のご利用方法

- ① 『点検整備サービス券』は次回のご来店から使用できます。(車検・点検整備・一般整備・オイル交換・部品用品購入等)
- ② お客様のご利用期限は当キャンペーン終了から13か月間〔2020年2月29日(土)まで〕とします。(有効期限をサービス券の表面に表示します。)
- ③ 『点検整備サービス券』はどちらの会員事業場でもご利用可能です。

(2) 会員事業場の対応方法

- ① お客様から『点検整備サービス券』の提示があった場合は、額面金額を売上費用から差し引いてください。
- ② 『点検整備サービス券』のご利用があったときは、サービス券の裏面に必要事項をご記入のうえ、振興会にサービス券を持ち込み換金してください。
- ③ 上記換金の期限は2020年3月31日(火)までとします。(換金有効期限をサービス券の裏面に表示します。)
- ④ 『点検整備サービス券』は、会員事業場において現金と引き換えはできません。ただし、表示金額以下のご利用の場合の釣り銭の返金は、事業場の判断にお任せします。



点検・整備で
あたるけん!
キャンペーン2018

応募用紙

1万円
コース

初年登録
(検査)年
平成19年以前車
対象



※ご記入いただいた個人情報につきましては厳正に管理し、
個人情報保護法に定める個人情報取り扱い業者として
適切に取り扱います。

お客様のお名前

ご住所 〒

登録(車両)番号

初度登録(検査)年

年

事業場名・認証番号

点検・整備で
あたるけん!
キャンペーン2018

応募用紙

1万円
コース

初年登録
(検査)年
平成19年以前車
対象



※ご記入いただいた個人情報につきましては厳正に管理し、
個人情報保護法に定める個人情報取り扱い業者として
適切に取り扱います。

お客様のお名前

ご住所 〒

登録(車両)番号

初度登録(検査)年

年

事業場名・認証番号

点検・整備で
あたるけん!
キャンペーン2018

応募用紙

1万円
コース

初年登録
(検査)年
平成19年以前車
対象



※ご記入いただいた個人情報につきましては厳正に管理し、
個人情報保護法に定める個人情報取り扱い業者として
適切に取り扱います。

お客様のお名前

ご住所 〒

登録(車両)番号

初度登録(検査)年

年

事業場名・認証番号

点検・整備で
あたるけん!
キャンペーン2018
応募用紙

5千円
ユース



※ご記入いただいた個人情報につきましては厳正に管理し、
個人情報保護法に定める個人情報取り扱い業者として
適切に取り扱います。

お客様のお名前

ご住所 〒

1 登録番号(定期点検車両)

または

2 購入部品用品名

事業場名・認証番号

点検・整備で
あたるけん!
キャンペーン2018
応募用紙

5千円
ユース



※ご記入いただいた個人情報につきましては厳正に管理し、
個人情報保護法に定める個人情報取り扱い業者として
適切に取り扱います。

お客様のお名前

ご住所 〒

1 登録番号(定期点検車両)

または

2 購入部品用品名

事業場名・認証番号

点検・整備で
あたるけん!
キャンペーン2018
応募用紙

5千円
ユース



※ご記入いただいた個人情報につきましては厳正に管理し、
個人情報保護法に定める個人情報取り扱い業者として
適切に取り扱います。

お客様のお名前

ご住所 〒

1 登録番号(定期点検車両)

または

2 購入部品用品名

事業場名・認証番号

Ⅱ. 試験・講習会・研修会等のご案内

平成30年度第2回自動車整備技能登録試験実施のご案内

平成30年度第2回標記試験を下記のとおり実施いたします。

詳細は下記の通りです。

記

【学科試験】

1. 学科試験日 平成31年3月24日（日曜日）
2. 試験種類 **一級小型自動車※**
二級ガソリン自動車
二級ジーゼル自動車
二級シャシ
三級自動車シャシ
三級自動車ガソリン・エンジン
三級自動車ジーゼル・エンジン
三級2輪自動車
自動車電気装置
自動車車体
3. 受付期間 平成31年1月21日（月）～1月25日（金）（期間厳守）
（原則として郵送での受付は認めません）
4. 受付場所 振興会教育課
5. 受験料 **¥4,200-**（一級以外の学科試験）
（現金） **¥6,200-**（一級小型自動車の学科試験）
6. その他 ●受験資格を証明できる書面（二級・三級・電気装置・車体の合格証書、実務経験証明書等）が必要です。
●申請書は、振興会7番窓口にて無料配布いたしております。
●官製ハガキ2枚（一級小型自動車は4枚）

●受験資格等ご不明な点は、振興会教育課までお問い合わせください。

【TEL：089-956-2181】

【実技試験】

1. 実技試験日 平成31年 8月25日（日曜日）
2. 試験種類 一級小型自動車
3. 受付期間 平成31年 1月21日（月）～1月25日（金）（期間厳守）
（原則として郵送での受付は認めません）
4. 受付場所 振興会教育課
5. 受験料 **実技試験 ￥12,000-**
（現金）

第2回 実技試験受験料の納付期間

- ① 実技試験のみ受験する者。 **平成31年1月21日（月）～1月25日（金）**
- ② 平成31年1月21日～1月25日に受験申請した者で、学科試験合格後に実技試験を受験する者。（ただし、学科試験と実技試験を同時に受験する場合に限る。）

平成31年6月3日（月）～6月7日（金）

■上記②の期間に受験料を納付される際、郵便はがきを2枚持参してください。

6. その他 **●学科試験合格者のみ受験可能です。**
 - 学科試験合格者は、学科（検定試験、登録試験）の合格を証明できる書面が必要です。
 - 受験資格を証明できる書面（二級、三級、電気装置の合格証書等）が必要です。
 - 申請書は、振興会7番窓口にて無料配布いたしております。
（学科試験と同時申請の場合は1枚で申請可能です）
 - 官製ハガキ2枚

※実技試験は原則香川県で実施しますが、受験者が少数の場合は他の会場（広島、福岡、大阪など）で受験していただく場合があります。

継続検査OSS (ワン・ストップ・サービス) に関する 指定工場向け説明会開催のご案内

継続検査OSSについては、制度開始前の平成29年4月に説明会を実施しましたが、制度開始後も、一部の会員さんから説明会の開催のご要望が寄せられておりました。本年5月から6月にかけて開催しました事業場管理責任者研修会の際に、アンケートを取りましたところ、説明会開催のご要望が多数寄せられましたので、今般、以下のとおり説明会を開催することといたしました。**取り組みを検討する方は**参加申込書に必要事項をご記入の上、振興会／指導課までFAXでお申し込みください。

なお、この制度は、**必ずしも実施しなければならないものではありません。**

1. 開催日時及び場所

開催支部	日 時		会 場
西・南予支部	平成31年2月13日(水)	13:30~15:00	西予支部研修センター
東予・今治支部	2月14日(木)	13:30~15:00	東予自動車会館
中予支部	2月19日(火)	13:30~15:00	愛媛県自動車整備振興会

(注) 1会場当たりの募集人数が5名に満たない場合は、中止とします。

2. 講 師 振興会職員

3. 説明概要

- | | |
|--------------|---------------------|
| ① OSSとは | ② 電子保安基準適合証システムについて |
| ③ 申請システムについて | ④ 質疑応答 |

4. 申込締切 平成31年1月31日 (木)

・・・ <継続検査OSSに関する説明会 参加申込書> ・・・

振興会／指導課 行き FAX：089-956-2188

指定番号	四運指第	号
事業場名		
参加人数	名	
希望する会場 (○印をしてください)	2/13 西予会場	2/14 東予会場
	2/19 中予会場	
予めご質問事項がございましたらご記入ください。		

自動車アフターマーケット売上向上 セミナーのご案内

新車販売時に

- プロテクションフィルム活用
- コーティング施工内製化

既販車に

- ヘッドライト再生新技術



平成31年

2月15日(金)

裏面FAXにて予約してください。

第1部 午前10時30分～

第2部 午後1時00分～

会場：愛媛県自動車整備技能センター(予備検査場)

※ 公聴無料 (各部定員あり)

透明プロテクションフィルム



様々な部位に・

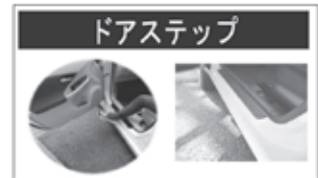

ヘッドライト再生新技術



コーティング施工内製化



愛媛県自動車整備商工組合

自動車アフターマーケット売上向上セミナーについて

この度の売上向上セミナーは、新車・既販車に対する自動車アフターマーケットのヘッドライト他、及び、塗装面コーティングに対する技術等のセミナーとなります。

第1部 ヘッドライト等に関する、新車販売時と車検時などに対する売上向上のご提案と当社製品のデモ（修復）を行います。

※プロテクションフィルムのデモは、時間の都合上説明のみとなります。

第2部 新車時・既販車に対する塗装面ガラスコーティングのご提案及び座学と当社製品のデモを行います。

セミナーの内容

- ヘッドライト修復新技術
- 生活傷保護フィルムの活用等
- コーティングの歴史
- コーティング剤の基礎
- 実演、ヘッドライト修復・コーティングの施工方法 等



公聴無料

講師：有限会社シイジートレーディング 山本

セミナー参加申込書

セミナー日程

会場：愛媛県自動車整備技能センター（予備検査場）

平成31年 2月15日（金）

第1部 午前10:30～午後12:00（ヘッドライト関連）

第2部 午後 1:00～午後 3:00（コーティング関連）

参加ご希望の方は、参加希望の□枠にレ点を入れ、下記申込書記入の上
平成31年 2月8日（金）迄に、FAX送信願います。

支部名	認証番号	工場名	担当者名

愛媛県自動車整備商工組合 TEL:089-956-7677 FAX:089-914-8412



媛運登第452号
媛運整第620号
平成30年11月26日

一般社団法人 愛媛県自動車整備振興会会長 殿

四国運輸局愛媛運輸支局長

年末年始における自動車検査登録業務の 取扱い及び円滑な実施について(依頼)

平素は、運輸支局の業務につきまして、特段のご理解とご協力を賜り、厚く御礼申し上げます。

年末は検査・登録業務が輻輳し、窓口及び検査場が大変混雑することが予想されます。

窓口及び検査場における混雑を緩和するため、下記のとおり取り扱いますので、貴傘下会員に周知されますとともにご協力をお願いします。

記

1. 年末・年始の業務案内

平成30年12月28日(金)まで 平常通り業務を行います。
平成31年 1月 4日(金)から 平常通り業務を行います。

2. 検査・登録業務についてのお願い

- ・ 検査及び登録申請は、週末、月末に集中し混雑することから、早めに申請するようお願いいたします。
- ・ 申請書類は、確実に記載し、添付書類に不備がないことを確認のうえ提出してください。
- ・ 申請に当たっては、受付時間を厳守してください。
- ・ 検査を受検する場合は、事前に必ず予約をしてください。また、無断キャンセルや見込み予約をしないようにしてください。
- ・ 予約の時間帯(受検ラウンド)を厳守してください。
- ・ 受検する自動車は、車台番号やエンジン型式が容易に確認できるよう清掃して入場してください。
- ・ 支局構内では、指定の場所に駐車し、通路、出入り口付近には駐車しないでください。

年末繁忙期における自動車検査・登録業務の円滑な実施について（お願い）

愛媛運輸支局長
独立行政法人自動車技術総合機構
四国検査部 愛媛事務所長

年末は、検査（審査）・登録業務が輻輳し、窓口及び検査場が大変混雑することが予想されます。

つきましては、業務が円滑に実施出来るよう、また、窓口・検査場等における混雑を緩和し待ち時間を短縮するため下記事項について、ご理解とご協力をお願いします。

記

1. **検査及び登録申請は、週末、月末に集中し混雑するので、早めに申請するよう**お願いします。
2. **申請書類は、確実に記載し、添付書類に不備がないことを確認のうえ提出して**ください。
3. 申請にあたっては、**受付時間を厳守**してください。
4. 検査を受検する場合は、**事前に必ず予約**をしてください。また、**無断キャンセルや見込み予約をしない**ようにしてください。
5. **予約の時間帯（受検ラウンド）を厳守**してください。
6. 受検する自動車は、**車台番号やエンジン型式が容易に確認できる**よう清掃して入場してください。
7. 支局構内では、指定の場所に駐車し、通路、出入り口付近には駐車しないでください。

事業者の皆様へ

年末・年始の業務日のお知らせ

平素は、当協会の業務運営に格別のご理解とご協力を賜り厚く御礼申し上げます。
年末年始の業務につきましては下記のとおり取扱いますのでよろしくお願いいたします。

記

年末 平成30年12月28日（金）まで、通常どおり業務を行います。
年始 平成31年 1月 4日（金）から、通常どおり業務を行います。

また、年末の繁忙期を迎えて検査・窓口業務が輻輳し、駐車場の混雑が予想されます。
つきましては、混雑の緩和と構内における事故防止のため、下記事項についてご協力をいただき、
業務が円滑に実施できますようお願いいたします。

1. 構内への出入りについては通行車両に十分気をつけてください。
2. 構内では徐行運転をお願いします。
3. 早めの申請を心がけていただき年末に申請が集中することがないようにお願いします。
4. 誤交付防止のためクリア・ファイル、件数チェックシート利用にご協力をお願いします。
5. 交付（返付）された検査証等の内容に間違いがないかご確認の上でお持ち帰りください。
6. 検査予約枠を守り無断キャンセルや当日検査の申込みをしないようお願いします。
7. 受検車両の車台番号・原動機型式が速やかに確認できるように清掃をお願いします。

軽自動車検査協会 愛媛事務所長

IV. お知らせコーナー

平成30年度第2回 有機溶剤取扱業務従事者の出張健診のご案内

労働安全衛生法で、事業者は有機溶剤業務に常時従事する労働者に対し雇入れまたは当該業務への配置換えの際およびその後6ヶ月以内ごとに健康診断を行わなければならないと規定されております。今般、次ページのとおり実施いたします。事業場で使用している塗料、シンナー、パテのほか、エアゾール製品などの周辺塗料といった有機溶剤等の成分をご確認の上、別紙の有機溶剤健康診断受診申込書によりお申し込みください。

※ 事前にお申し込みが無いと受診できない場合もありますので、ご注意ください。

《ラベルの表示例》

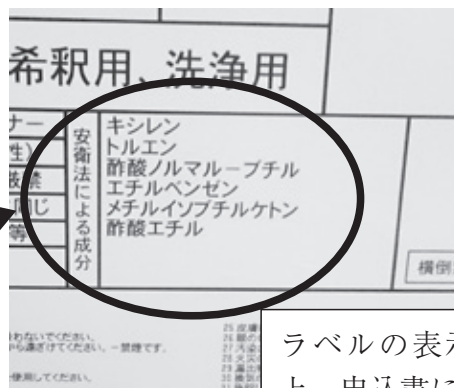
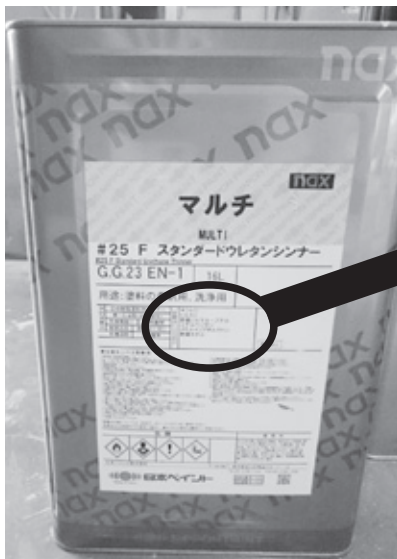

ラベルの表示をご確認の上、申込書に有機溶剤等の種類をご記入ください。

《申込書の記載例》

《使用する溶剤の情報》 ↓ ↓ 該当する溶剤に、○印をしてください ↓ ↓

トルエン	エチルベンゼン	スチレン	メチルイソブチルケトン	ナフタレン	キシレン
------	---------	------	-------------	-------	------

《有機溶剤健康診断に関するお問い合わせ先》

(一社) 愛媛県自動車整備振興会 / 指導課

TEL 089-956-2181

愛媛県自動車車体整備協同組合

TEL 089-957-8740

1. 日時、場所

対象地区	受診日	受診時間	健診会場
新居浜地区	平成31年 1月11日(金)	9:00~10:00	新居浜市立女性総合センター3階 (新居浜市庄内町4-4-19)
西条地区	1月17日(木)	9:30~10:30	西条市総合福祉センターB棟3階 (西条市神拝甲324番地2)
今治地区	1月18日(金)	9:00~10:00	今治市市民会館2階 (今治市別宮町1丁目4-1)
中予地区	2月1日(金)	9:00~11:30 13:00~15:00	愛媛県自動車会館2階 (松山市森松町1075-2)
西予地区	2月14日(木)	13:00~14:30	大洲市総合福祉センター1階 (大洲市東大洲270-1)
南予地区	2月20日(水)	9:00~10:00	きさいや広場 ギャラリー室 (宇和島市弁天町1-318-16)
南予地区	2月22日(金)	9:00~11:00	東洋車輛(株) 会議室 (宇和島市伊吹町下井関1565-1)

※ **上記の日程内で受診が難しい方については診療所での定価受診となります。**
愛媛県総合保健協会診療所までご連絡ください。

2. 出張健診で検査する対象物質

トルエン、エチルベンゼン、スチレン、メチルイソブチルケトン、ナフタレン、キシレン

3. 健診料

次ページの料金表をご参照ください。**内、振興会から3,000円補助しますので、補助額を差し引いた金額を、健診会場でお支払いください。**

4. 個人票、結果報告書等の用紙が無料で準備されます。

5. 事業主に課せられている労働基準監督署への受診結果報告を、取り纏めて行っています。**労働保険番号がわからない場合は、自社で労働基準監督署へ報告する必要がありますので、労働保険番号のご準備をお願いします。**

※ **健診会場が油や泥で汚れる場合がありますので、作業靴は履き替えてお越してください。**

※ 持参するもの

- ① 個人票（お持ちの方は必ずご持参ください。）
- ② 事業所ゴム印（住所、事業所名、代表者名の入ったもの）
- ③ 印鑑（個人事業者の方：代表者の認印、法人事業者の方：社印）
捺印のないものは受診後郵送されますので、捺印して返送していただく必要があります。
- ④ 労働保険番号（メモしてきてください。）

事業場独自に標記健診を受診した場合も補助対象となりますので、振興会／総務課までご連絡ください。

料金表

(17ページの巡回日程で受診される場合)

問診 診察等	+	トルエン エチルベンゼン スチレン メチルイソブチルケトン ナフタレン の内、何れか該当する場合	=	7,700円
-----------	---	---	---	--------

問診 診察等	+	トルエン エチルベンゼン スチレン メチルイソブチルケトン ナフタレン の内、何れか該当する場合	+	キシレン	=	10,400円
-----------	---	---	---	------	---	---------

問診 診察等	+	キシレン	=	5,200円
-----------	---	------	---	--------

※ 診療所で受診される場合は検査項目ごとに料金単価が異なるため詳細は診療所にてお問い合わせください。

《《《 お問い合わせ先 》》》

愛媛県総合保健協会／診療所 TEL：089-987-8202

振興会／指導課 行き (FAX: 089-956-2188)

…… 平成30年度 第2回 有機溶剤健康診断受診申込書 ……

【申込締切】 新居浜、西条、今治会場：平成30年12月21日(金)

その他の会場：平成31年1月18日(金)

《事業場の情報》

認証番号	事業場名	希望する会場
70-		

《使用する溶剤の情報》 ↓↓ 該当する溶剤に、○印をしてください ↓↓

トルエン	エチルベンゼン	スチレン	メチルイソブチルケトン	ナフタレン	キシレン

《受診される方の情報》

(フリガナ) 氏名	生年月日	性別
()		男・女
()		男・女
()		男・女
()		男・女
()		男・女

• ご記入いただいた個人情報は、(公財)愛媛県総合保健協会への健康診断の申し込みを目的として適切に取り扱います。

中予支部より

マイカー点検教室『出前講座』を実施しました。

愛媛県自動車整備振興会・中予支部

指導委員長 武田 正晴

人材育成研修や人材派遣・職業紹介といった総合人材サービスを展開する株式会社 キャップ様から本会事務局に依頼があり、シルバー人材センターから派遣された、介護送迎車やスクールバスの運転をされるドライバーの皆様を対象とした点検教室を開催しました。

10月中旬の依頼ということもあり、準備期間が少なかったにもかかわらず、中予支部指導委員及び青年部役員の内6名から協力が得られました。参加者の中には、大型トラック等の運転経験のある『元プロドライバー』もいらっしゃり、シルバーとはいえドライバーとしての意識の高い方が多く、大変活気のある教室となりました。

募集して開催する教室ではなく、会員が出向いて行く教室は初めての試みであり、共に学ぶ場となりました。私達としては今回のチャレンジに一定の成果を感じており、機会があれば、今後も実施したいと考えています。

開催日時：平成30年11月10日（土） 10：10～11：50

会 場：松山市ハーモニープラザ（松山市若草町8番地3）

受講者数：17名



平成30年度四国運輸局長表彰受賞について

平成30年度観光及び自動車関係功労者等の四国運輸局長表彰式が平成30年11月21日に挙行され、自動車関係事業に多年にわたり、精励されたご功績により、下記の方々が受賞されました。今後ますますのご活躍とご健勝をお祈り申し上げます。

○自動車整備関係事業功労

氏名	事業場名	現職
中路康彦	有限会社中路自動車	代表取締役

○自動車整備関係永年勤続

氏名	事業場名	現職
安田敏幸	安田オートサービス	代表者
中谷龍生	中谷モータース	代表者
神野雅浩	神野ダイハツ商会	代表者
谷口伸二	(株)スズキ販売愛媛	整備主任者兼自動車検査員



交規発 第583号
平成30年11月26日

(一) 愛媛県自動車整備振興会会長 様

愛媛県警察本部交通部
交通規制課長

OSS運用開始に伴う自動車保管場所証明手続について（依頼）

平素より、交通安全活動をはじめ警察行政各般にわたり、御理解と御協力をいただき感謝を申し上げます。

さて、本県では、平成31年1月から自動車保有手続ワンストップサービス（OSS）の運用が開始されますが、この自動車保有手続のうち、県内各警察署で行う保管場所証明手続に関し、これまでも行政手続法に基づいて規定する標準処理期間内（土・日・休日を除く7日間）での迅速な処理に努めており、今後、OSSの利用による手続の合理化に期待しているところです。

しかしながら、全国的に見ると、特にシステム導入初年度におけるOSS利用率は極めて低く、書面による申請が多くを占めているのが実情であり、本県においても、当面の間、電子申請と並行して特に書面申請が多く行われることとなり、その結果、警察署窓口における申請データの登録作業等への負担が増加し、保管場所証明書等の交付に若干の期間を要する可能性があると考えております。

県警としましては、導入した新規システムへの対応及び習熟に努め、できる限り行政サービスの低下とならないよう迅速な事務処理に努めてまいりますので、関係機関の皆様には大変御迷惑をお掛けしますが、何とぞ御理解いただきますとともに、貴会員等への周知につきご配慮をよろしくお願い申し上げます。

【担当】

愛媛県警察本部交通部
交通規制課規制第二係 廣瀬
電話 089-934-0110 (内347)

優秀な人材確保に向けて福利厚生制度の充実を！

四国自動車企業年金基金が

新	し	い	企	業	年	金	制	度	
	を	ご	提	案	い	た	し	ま	す

Point

1 四国自動車企業年金基金の特徴について

- ▶ 当基金は現在、四国内の自動車整備・販売会社が参加する年金制度で、スケールメリットのある制度を目指しています。
- ▶ 当基金の制度は、退職金制度の一部として活用できます。又、外部積立により退職金財源をしっかりと確保し、各事業所様の福利厚生制度の充実が図れます。
- ▶ 掛金は全額損金算入できます。

Point

2 制度内容について

- ▶ 掛金は事業所毎に、「標準報酬月額 2% 」又は「全員一律の定額」から選べます。
- ▶ 加入者個人への給付額は、掛金支払額 $+$ 利息という解りやすい制度です。
- ▶ 給付は、個人のライフプランに応じて、年金又は一時金を選べます。
- ▶ 厚生年金保険の被保険者は原則として全員加入、事業主もご加入頂きます。

Point

3 給付の安全性について

- ▶ 運用は、保証利率（年 1.25% ）がある生保一般勘定で行います。運用実績に応じてプラスアルファの上乗せ配当が期待できます。

日本-年-201705-170-0100-C

四国自動車企業年金基金の特徴について

1

当基金は、前身である愛媛県自動車厚生年金基金の加入事業所が中心となって、平成29年6月1日に設立いたしました。新たな制度は四国全域の自動車整備及び販売会社等が広く加入できる制度です。多くの事業所にご加入いただくことで、事業所ごとに制度を運営するより、**スケールメリット**が得られ、**諸コストの削減**が図れます。

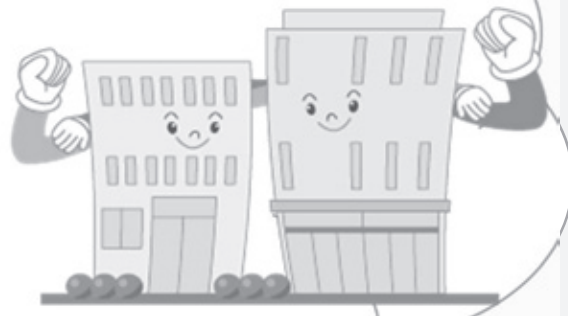

2

当基金は、退職及び死亡時に年金や一時金をお支払します。年金制度は、退職金制度の一部としても活用でき、**退職金原資の平準的・安定的な積立**が可能となります。また、**外部積立により退職金の原資を保全**できる効果も得られます。



3

福利厚生制度の充実が図れることで、**後継者や優秀人材の確保及び定着化**がはかれるものと期待しています。



加入者は、65歳未満の厚生年金保険の被保険者全員。

- ① 加入者の範囲は、原則として厚生年金保険の被保険者全員（事業主も含む）となります。
- ② 加入者資格の取得日は、次のとおりです。
 - ◆ 加入事業所が四国自動車企業年金基金に参加された日
 - ◆ 新規加入者の入社日
- ③ 加入者資格の喪失日は、次のとおりです。
 - ◆ 加入事業所からの退職日
 - ◆ 加入者の65歳の誕生日の前日
 - ◆ 加入者の死亡日



掛金は、標準報酬月額額の2%（給与比例）又は、事業所毎に一律の定額（毎月・加入者一人あたり5千円～15千円で千円刻み）をご選択いただけます。従業員のご負担はありません。掛金全額を損金算入することができます。

- ① 給与比例をご採用でも、標準報酬月額額は、厚生年金保険の定時改定と同じく4月～6月の平均額を10月～翌年9月まで適用します。（随時改定は行わず、これにより事務負担は軽減されます。）
- ② 掛金の全額を積立てることで、退職時には元本（掛金合計）以上の金額を、お支払いいたします。
- ③ 掛金は事務費掛金（給与比例の場合0.25%。定額では790円）も含めて、全額損金算入することができます。



利息は、0%～3%の範囲で毎年の運用実績に連動して付加されます。

- ① 利息は、運用実績から事務・運用委託会社への手数料を控除した運用利回りを、0%～3%の範囲内で付加します。
- ② 運用は、利率保証がある生保一般勘定を採用することで、積立不足が生じにくく、将来にわたり掛金は基本的に変わりません。（現在の保証利率は年1.25%）



掛金と積立金に対する利息の累計額を、毎年積立てて、退職時にお支払いしますので、個々人の持ち分が明確で解りやすい制度です。

- 掛金と利息の累計額を退職時にお支払いいたします。
- 積立金の合計額は毎年、各事業主の方にご提供します。
(個人別仮想勘定残高)
- 加入3年以上で一時金。同10年以上で年金の受給資格を満たします。
加入3年未満で脱退の方には一時金等お支払できません。



加入期間3年以上で一時金の受給資格を満たします。

- 加入期間3年以上で退職された場合、脱退一時金をお支払いいたします。
- 加入期間3年以上で死亡された場合、遺族一時金をご遺族にお支払いいたします。
- 遺族一時金は、年金の繰下げ期間中に死亡された場合及び年金受給中に死亡された場合※にもお支払いします。
※年金受給中に死亡された場合のお受取り額は、未受取り分の相当額となります。



加入期間10年以上で年金の受給資格を満たします。

- 加入期間10年以上で退職された場合、年金又は一時金のどちらでもお受取りができます。
- 年金での受取りを希望された場合、退職時の年齢により支給開始時期が異なります。
 - ◆ 50歳未満の場合、65歳まで支給を繰下げ65歳より支払開始
 - ◆ 50歳以上の場合、50歳～65歳の任意の時期から支給開始
- 年金の支給期間は、5年・10年・15年より選択いただけます。(各々の期間で年金額は変わります。)



(1) 年金・一時金の選択と概算

- ▶ 掛金（標準報酬月額：29万円×2%・月額：5,800円）及び利息（1.25%）で40年間加入した場合、退職時の一時金は358万円となります。
- ▶ 年金での受取りを選択した場合、5年確定年金ならば月額6.1万円、10年確定年金ならば月額3.1万円、15年確定年金ならば月額2.1万円を受取ることができます。
- ▶ (年金支給期間中は年1%で付利)

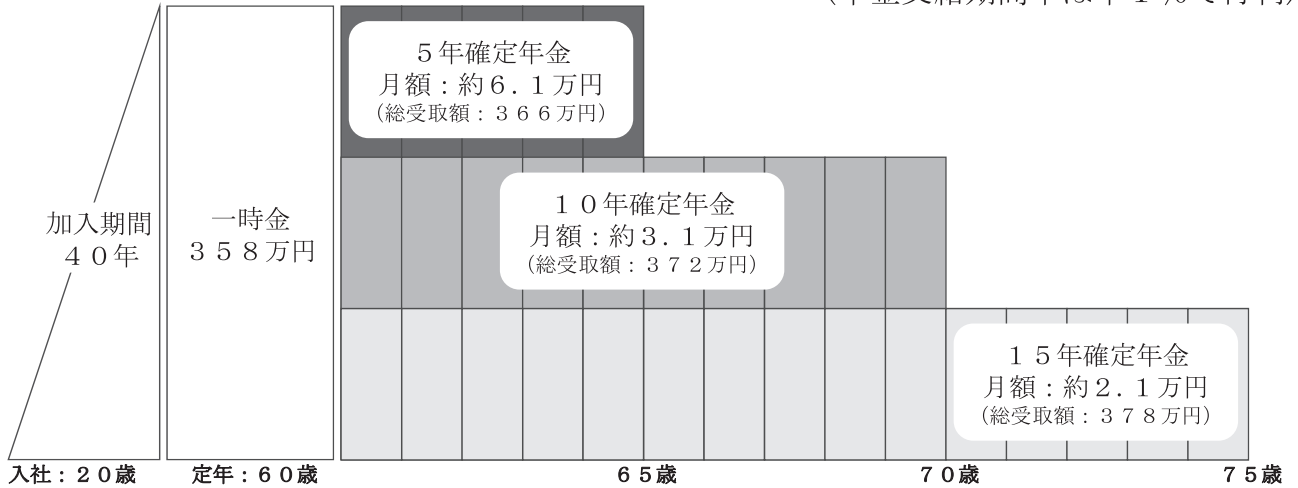

(2) 受取額の試算

- ▶ 一時金は、掛金及び利息の累積額となります。利息は、0%～3%の範囲内で運用実績に応じて変動するため、2ケースの場合を想定して試算いたしました。
- ▶ 年金は、一時金を基にして年1%（固定利率）で付利いたします。

ケース① 利息（運用利回り）0.75%の場合

◆ 運用利回りは、保証利率の1.25%から手数料として0.5%を控除した0.75%で試算

加入期間	一時金※ ₁	年金(月額)※ ₂
5年	353,259円	---
10年	719,966円	4,309円
15年	1,100,632円	6,588円
20年	1,495,789円	8,953円
30年	2,331,802円	13,957円
40年	3,232,675円	19,349円

※₁一時金額は、平均標準報酬月額29万円で算定
 ※₂年金額は、15年確定年金（給付利率：1%）で算出

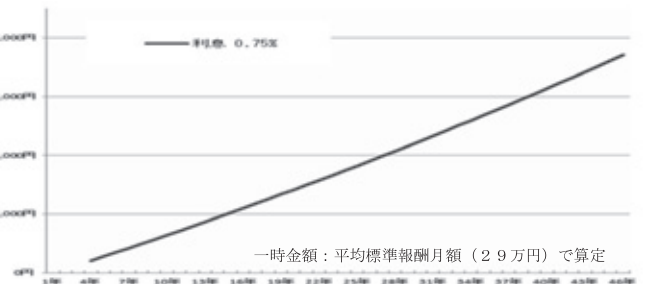

ケース② 利息（運用利回り）1.41%の場合

◆ 運用利回りは、保証利率+配当の1.91%から手数料として0.5%を控除した1.41%で試算

加入期間	一時金※ ₁	年金(月額)※ ₂
5年	357,953円	---
10年	741,863円	4,440円
15年	1,153,613円	6,905円
20年	1,595,222円	9,548円
30年	2,576,834円	15,423円
40年	3,705,973円	22,181円

※₁一時金額は、平均標準報酬月額29万円で算定
 ※₂年金額は、15年確定年金（給付利率：1%）で算出

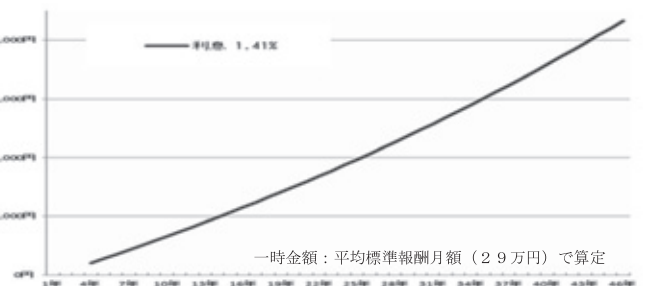

上記試算は、一定の前提に基づくシミュレーションであり、将来のお受取り額をお約束するものではありません。

➤ 生保一般勘定で運用します

- 生保一般勘定の運用実績は、過去10年平均（年率）で1.76%と、安定した実績となっています。
- 積立金に付利する利息は、生保一般勘定（保証利率1.25%）の運用実績から、手数料（制度管理手数料及び運用手数料：年率0.4%～0.5%程度を想定）を控除した運用利回りで0～3%の範囲となります。

生保一般勘定は年1.25%の利率保証のある運用商品です。

- 保証利率：1.25%の付いた生保一般勘定による運用のため、手数料を控除しても運用利回りがマイナスとなることが少なく、**不足金が発生しづらい制度です。**
- 利息は、運用実績に応じて0%～3%の範囲内で付利いたしますので、加入者への積立金はマイナス運用とはなりません。

(1) 生保一般勘定の特徴

保証利率 (1.25%)	● 生命保険の特性を生かした最低保証（保証利率：1.25%）があり、市場動向に関わらず、安定した収益が期待できます。※1
配当 (+α)	● 運用成果が良好で剰余金が発生した場合、保証利率：1.25%に配当（+α）を、上乗せいたします。※2

※1 普通保険約款の規定に基づき、金利水準の低下その他の著しい経済変動など、契約締結の際、予見し得ない事情の変更等により特に必要と認めた場合には、予定利率（保証利率）の水準を変更することがあります。

※2 配当は年度末決算時に団体年金区分の剰余がある場合にその範囲内で配当を実施、かつ、総代会で決定されます。

一般勘定の利回り（イメージ）

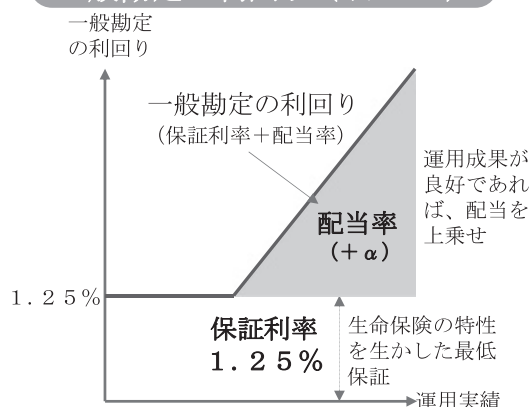

一般勘定の利回り推移（日本生命）

	2006年度	2007年度	2008年度	2009年度	2010年度	2011年度	2012年度	2013年度	2014年度
一般勘定の利回り (配当率)	2.52 (1.27)	2.10 (0.85)	1.38 (0.13)	1.70 (0.45)	1.67 (0.42)	1.37 (0.12)	1.69 (0.44)	2.04 (0.79)	2.54 (1.29)

	2015年度	2016年度	2017年度	3年平均 2015年度～ 2017年度	5年平均 2013年度～ 2017年度	7年平均 2011年度～ 2017年度	10年平均 2008年度～ 2017年度
一般勘定の利回り (配当率)	2.09 (0.84)	1.58 (0.33)	1.53 (0.28)	1.73 (0.48)	1.96 (0.71)	1.83 (0.58)	1.76 (0.51)

※上記の一般勘定の利回りは過去の実績値であり、将来の利回りをお約束するものではありません。

(2) 利息は9月末残高をもとに付利いたします。

- 運用利回り（保証利率1.25%+配当－制度管理手数料－運用手数料）は、生保決算結果にもとづき決定し10月から翌年9月まで適用します。
- 利息は、毎年9月末の個人別仮想勘定残高に運用利回りを乗じて計算します。なお、制度設立当初は運用実績がないため利息は付与されず、平成30年10月より利息付与を開始します。また、期途中は月割り（運用実績÷12）の利息を付与いたします。

(1) 元利合計給付制度（キャッシュバランスプラン）とは

- ▶ **元利合計給付制度（キャッシュバランスプラン）**とは、**掛金**（標準報酬月額×2%・5千円～15千円）と**利息**（運用利回りに連動）を積立て、退職時にその累積額を一時金（又は年金）でお支払いする制度です。
- ▶ 元利合計を管理するため仮想的に個人勘定（**仮想勘定残高**）を設定します。個々人の仮想勘定残高が個々人の給付額となり、仮想勘定残高の合計が基金全体の債務となります。

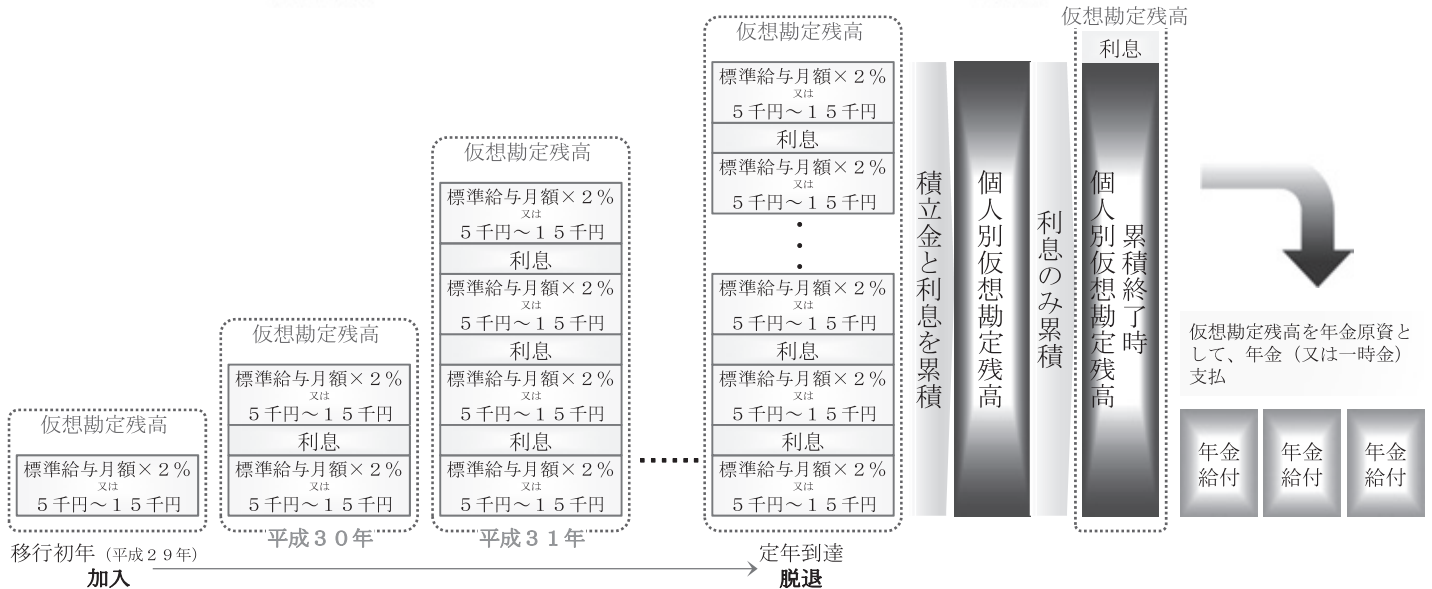

加入者期間中 <<再評価率：運用利回り>>	受給待期中 <<繰下利率：運用利回り>>	受給中 <<給付利率：1%固定>>
加入者期間中は、積立額及び利息（0%～3%）を、個人別仮想勘定に累積します。	退職日から支給開始年齢までの期間については、繰下利率（0%～3%）を付与します。	年金額を一定とするため、給付利率を1%（固定）とします。

(2) 事務費掛金は基金掛金とは別に事業主にご負担いただきます。

- ▶ **事務費掛金**は、給与比例ならば「標準報酬月額×0.25%」・「定額ならば一律790円」で計算し、全額事業主のご負担となります。
事務費掛金：事業を管理・運営するために必要とする費用を賄うための掛金であり、事務局の役職員の給与や諸手当、旅費、事務所経費、代議員会・理事会開催のための会議費などにあてられます。
- ▶ 事業主のご負担は、給与比例ならば基金掛金2%と事務費0.25%の合計2.25%となります。なお、ご負担頂いた掛金は、全額**損金算入**することができます。

項目	給与比例	定額
基金掛金	2%	5,000～15,000円
標準掛金	2%	5,000～15,000円
特別掛金	---	---
基金事務費	0.25%	790円
合計	2.25%	5,790～15,790円

※5年ごとの掛金の見直し（再計算）により、変更される場合があります。



当基金からのお願い（同意書の提出をお願いいたします）

企業年金基金への加入には、事業主及び加入員の皆様の『同意』が必要であり、当基金宛に**同意書**のご提出をお願い申し上げます。

① 労働組合又は被用者年金被保険者等の過半数を代表する者の同意が必要です。

被用者年金被保険者等の過半数で組織する労働組合がある場合は、当該労働組合の同意。
過半数で組織する労働組合が無い場合は被用者年金（厚生年金等）被保険者の過半数を代表する者の同意（事業所ごとに同意を取得する必要があります。）が必要です。

② 「労働組合の状況」又は「加入員の過半数を代表する者」の証明は事業主が行います。

お気軽に
お問い合わせ
ください。



お問い合わせ先

四国自動車企業年金基金

〒791-1113

愛媛県松山市森松町1075番地2

電話 089-909-3750

FAX 089-909-3751

全国の整備相談所に寄せられた整備相談事例のご紹介

全国の整備相談所に寄せられた整備相談事例（苦情・問い合わせ含む）のうち、今月は、10件を掲載いたします。

Case 1 キズの無償修理と謝罪をして欲しい

平成30年3月5日 岩手県 男性

車名：ミニバン 登録年月：不明

走行距離：不明

【相談】

ディーラーで車検を行ったユーザーから、下記内容の相談を受ける。

- ①車検に出したら車両にキズを付けられた。前にも付けられている。
- ②メカニックの態度が悪く、眼つきの悪い人がいる。
- ③今回の件は消費者センター、公正取引委員会、メーカーの相談テレホンにも相談している。

ディーラーの整備工場に対して、キズの無償修理と謝罪をするよう依頼して欲しい。

【対応】

相談内容を本社の責任者に連絡して、状況を店舗に確認するように依頼した。後日、本社の責任者と店舗の店長が相談者の自宅で今回のキズの説明と現車の確認を行い、作業中に付けられたキズではないことを説明するとともに、対応についてお詫びをしたところ、納得いただいて終了となった。ディーラー担当者によると、この相談者とは以前にも修理の際にキズのトラブルがあり、無償修理した経験があった。今回は拠点でも特に注意して、数人でボデーのチェックを行った為に、眼つきが悪く、不愉快に感じられた可能性がある。短時間車検での作業で、移動についてもフロントと工場を往復したのみで、その場でのキズとは考えられない。今後の防衛策（対策）として、監視（防犯）カメラの設置を検討しているとのことだった。整備工

場に確認すると、相談者へ連絡を入れて話し合いをしたとのこと。しかし、相談者の希望する買取り金額と、整備工場の考え（現状の車両の相場等）の乖離が大きいため、現在社内でも対応を検討中とのこと。

Case 2 エンジンが始動せず修理に出したが、時間がかかりすぎる

平成30年3月15日 兵庫県 男性

車名：乗用車（有名スーパーカー）

登録年月：不明 走行距離：不明

【相談】

相談者はオーナーの知人男性。たまにしか乗らない車両であるが、普段から他府県の正規ディーラーで定期的に整備をしているとのこと。1ヶ月半ほど前に久しぶりに乗ろうとしたがエンジンが始動せず、ディーラーに引き取りを依頼。修理前提で見積りを依頼したが1ヶ月を過ぎても連絡がこないため、こちらから連絡してみるとエンジン制御のコンピューターが壊れているとのこと。ディーラーは、もう少し診断をして見積りを提示しますとのことであったので連絡を待った。更に半月程待つが連絡がこないため、再度こちらから連絡してみると追加の診断の結果、最初にエンジン制御のコンピューターが壊れ、その影響でエンジンについている電装部品も壊れてしまっている。その他車体制御のコンピューターにも影響が出ているようで、およそその見積りが100万円、もしかすると他にも影響があるかもしれないので、その場合は追加費用が発生するかもと言われた。対応に不安を感じ、修理費用も高額であり、不信感があるのだがどうだろうか？という問い合わせ。

【対応】

まずは振興会の立ち位置や成り立ちを説明し、できないことを理解していただき、詳細を聞くことから始めた。相談者及びオーナーは当県在住だといふので、ディーラーは他府県であるが質問を受けて、アドバイスをすることとした。相談者としては、連絡が遅く対応が悪いのを見積りが高額であることをかなり不信に思っている様子。まずは、車両がスーパーカーという少量生産の特殊な車両であり、発売より20年程経過していることやその当時ではできる限りの電子制御化された車両であると説明し、今回の故障やその診断が有り得るかなど、色々な可能性を考え対応した。「できるのであれば、すでに不信感を持ってしまっているであろうが、対応を含め診断や整備にこれだけの不安と不信感を感じているということをディーラーの担当者に伝えてみてはどうか」とアドバイスした。納得できる説明が貰えるかが重要だと伝え、電話を切った。

Case 3 車検で車に傷を付けられたが、工場側の対応は謝罪のみ

平成30年3月22日 富山県 男性

車名：不明 登録年月：不明 走行距離：不明

【相談】

車検後車両に傷が付けられていた。そのことを整備工場（会員指定工場）に言うと謝罪のみで、直してくれない。（特殊なので直せない）という相談。

【対応】

車両に付けられたという傷の確認。フロントガラス内側に透明なフィルム（紫外線カット）が貼ってあり、検査標章付近のそのフィルムにキズが付いている、という状態。おそらく、透明フィルムに気付かず、旧検査標章を剥がす際にスクレーパーで傷を付けてしまった様子。フィルムを貼付した業者と今回車検を行った整備工場は違うとのこと。話を聞く限り、ガラスに検査標章が貼ってあり、その上から透明フィルムが貼ってあると思われる。この場合、

検査標章は2年毎、点検ダイヤルステッカーは1年毎に張り替える必要があり、フィルムもその部分を剥がすか、カットする等する必要がある。剥がしたフィルムを再度貼れるかは、施工業者に確認する必要がある（再貼付は難しいと思われる）。透明フィルムが貼付されている旨は、車検を依頼した整備工場には伝えていないとのこと。貼付について伝えてないと、透明なフィルムであれば（可視光線透過率の基準を満たしていれば）、貼付してあるかは気付かない場合もあり、今回のような検査標章を剥がす際の傷については、どの整備工場でも起きた可能性が高い。もし、フィルム貼付の旨を伝えていたら、傷を付ける前に対処方法（部分的にカットする等）を検討できたと思われる、と当相談所の見解を説明。相談者は納得された様子。

Case 4 新車の頃からの故障を、保証が切れたので有料と言われた

平成30年3月22日 大阪府 男性

車名：不明 登録年月：不明 走行距離：不明

【相談】

平成20年に新車で購入してから、左右リヤドア（スライドドア）の雨漏れがして何度もディーラーに修理に出しているのに、今も直ってない。1回目の車検の時に依頼した信号待ちでのエンストも、未だに起こっている。今までもこちらから出向いて修理をお願いしに行ったが、「工場がいっぱいなので、改めて入庫日を連絡します」と何度か言われたが、こちらから「連絡が無いけど、どないなってんねん？」と連絡しないと入庫日が決まらないことがしばしばあった。2回目の車検後、しばらくしてからエンストで入庫した時に「クレームが切れているので有料になります」と整備士から言われた。「1回目の車検から何度も修理に入れているのに全く直っていないし、今更お金が掛かると言うなら車を交換しろ！」と言う事もあったが、担当セールスとの付き合いも30年と長いので車検はずっとお願いし、そのたびにエンストと雨漏れを直して欲しいと言っている。今回担当セールスから、「何回も修理しているハズレの車なので車検せず

に新車に乗り換えますか?」と心ないことを言ってきたので、思いあまって3月19日に本社のお客様相談窓口へ電話したが何の返事も言ってくれない。振興会に何とかして貰おうと思い、電話した。

【対応】

振興会の立ち位置を説明し、ディーラーに事実確認の電話することを承諾いただき、「今までのお店の対応と今後の修理のことを、良く話し合ってください」とお願いしておきます」と言って、電話を切った。3月26日、ディーラーのサービスマネージャーに電話をした。「3月20日に本社から電話、3月22日に振興会さんから電話を貰ったので、店長、工場長と担当セールスとで話をすると、セールスが聞いていて忘れていたことも何度かあったようで、私からお客様に電話し3月29日に4日間ほど入庫していただけることになりました。今までの店の対応をお詫びし、担当セールスからその都度サービスに連絡を貰い対応していくことにしました。振興会さんにはご迷惑をおかけしました」との説明があり、電話を終えた。

Case 5 ラジエターホース交換後にラジエターから水漏れ発生

平成30年3月22日 兵庫県 事業者

車名：輸入車 登録年月：平成13年

走行距離：140,000km

【相談】

3月5日、一見女性客が「ラジエターホースの水漏れ」を訴え、入庫した。ユーザーが待っている状況でラジエターホースとクーラントを交換したので試乗もせず車を渡したところ、しばらくして「水温計が上がる」という電話が入った。引き返して来たのでサーモスタットを交換した。これらの作業自体は難しいものではないが、走行距離や車の状態（クーラントの変色や内部錆等）が酷かったので、「今回の修理で他の部分に影響（トラブル）が出る可能性（何が出るかわからない）があるこ

と」を示唆し、その時の会話内容を録音していた。ところが19日、「高速道路のサービスエリアで水が漏れた」と激高した苦情が入った。すぐに代車を積んで現場に向かったが、現場で確認するとラジエターが破裂していた。女性ユーザーながら「どうするつもりや?納得できる説明をせいや」と、かなり荒い言葉遣いで苦情を言われた。現在も車を預かり、代車を貸し出しているが、苦情が高圧的で辟易している。最初から胡散臭い客だったので作業途中の写真も保存している。このような苦情に弊社はこういった対応をすればいいか。現在はユーザー本人ではなく、『従兄弟』を名乗る男性が電話や来店してきて苦情を言う。この人が現れると仕事にならず、何らかのアドバイスが欲しい。

【対応】

ラジエター水が茶色くなっていたとのことだったので、車の保守管理は行われていなかったようだ。ホース等を交換したことで他の部分に影響（トラブル）が出る可能性を御社がどこまで説明したか。前歴不明の過走行車の修理はトラブルにつながりがちなので因果関係も含め、御社がこのトラブルを予見できたかがポイント。ユーザーの高圧的な物言いが恫喝と捉えられれば問題にもなる。その場合は警察に通報し、対応を弁護士に委任するのもいいのではないか。振興会としてはそこまでのアドバイスしかできない。必要なら弁護士は紹介するが委任すればお金がかかる。よく考えて対応の答えを導き出して欲しい。ちなみに、録音や写真のことは問題が掘れる原因になるので相手に言わず、裁判等になった場合の証拠程度に考え、穏便に解決されることを望むと言い、また、解決したら今後のためにも必ず連絡が欲しいと言って、電話を切った。

Case 6 1年保証に加入していたが、修理は有償と言われた

平成30年3月22日 兵庫県 男性

車名：乗用車 登録年月：平成16年9月

走行距離：93,000km

【相談】

関西で複数の店舗がある中古車販売店で車を購入したが、1ヶ月程でエンジントラブル。路上で止まったためJAFをお願いし診断して貰うと、タイミングベルトの山が飛びタイミングがずれていた。購入した店舗へ運んで貰い1年間の保証があるので安心していたら、見積書を渡され高額な請求をされた。わざわざオプションで1年間の保証に加入したのに理解に苦しき説明を求めたが、今回の故障は保証の範囲に入っていないので、修理するなら有償になると言われた。こんなやり方がまかり通るのか？という問い合わせ。

【対応】

相談者には、まずは聞かなければいけない併設されている整備工場の『認証の有無』を確認した。すると、それはわからないが、整備ができる作業場はかなり小さいとのこと。店舗名や所在地を聞き、会員工場か？認証工場か？と調べたが、どちらも該当しない。インターネットで検索すると、整備に力を入れているような感じではなかった。会員工場ではない為、こちらからの連絡ができない旨を伝え、相談者からの質問に答えることにより整備のことを理解して貰い、その上で該当事業者と相談者間でやり取りしていただくようお願いした。相手としては気になる点をいくつか伝えた。その中でも保証の種類や内容を聞き、明確な保証内容の提示や書面を渡されたかなど、販売店側が不利益な情報を隠していたのかなども含め一つ一つ確認して貰った。すると、元々の保証自体は3ヶ月しかなく、その代わり元の保証にはタイミングベルトなども含まれていた。有料オプションで1年間の保証にした場合には、電装系なども幅広くカバーするが、あまり細かい箇所の保証はできないというものであった。確かに渡された書面は字の細かいものであったがその説明は記載されており、何となく相談者の記憶にもそんなイメージが残っていたようなので、店舗では口頭説明もあったように思われる。あとは相談者本人の判断に任せざるしかないが、整備面のアドバイスなどもさせていただき電話を切った。相談者は、消費者センターへ相談した後、こちらの相談所を紹介され連絡してきた

そうだ。

Case 7 異音について点検後、走行中にロアボール・ジョイントが外れる

平成30年3月26日 富山県 男性

車名：乗用車 登録年月：平成21年

走行距離：約140,000km

【相談】

平成30年3月11日、走行中に左前ボール・ジョイントが外れ走行不能になった。幸い低速走行時であったため、大きな事故にはならなかった。3月1日に左前付近から異音が発生していたので、ディーラー（会員指定工場）に点検をお願いした（メンテナンスパックの半年毎の点検時に、ご用命事項として異音の診断を依頼）。その際、左前ショックアブソーバー部分からの異音との診断で、見積りは約3万円。緊急を要するものではなく、平成30年9月の車検時にその整備を行っても問題ないとの説明であったので、その時は整備を保留にした。整備工場にそのことを言うと、前回点検時の異音発生箇所と今回のボール・ジョイントは別の場所だと言い、見積りは約14万円と言われた。価格については引き下がる様子がなく、交渉の余地もない感じだった、とのこと。しかし、その点検時にボール・ジョイントの不具合に気付かなかったことについて謝罪された。車両はそのディーラーに運んであり整備は保留している。事前に点検に出しているのに診断ミスではないか？このディーラーでずっと整備をしており、メンテナンスパックにも加入し定期点検も受けている。ここまでしても故障が起きてしまうのならユーザーはどう対処すればいいのか？このディーラーは信頼できない。他の整備工場で修理して貰い、このディーラーへ請求できるものなのか、という相談。

【対応】

話を聞く限り、今回の故障について相談者はこれ以上の予防対策は難しいと思われる。当相談所の説明、今回の相談についてディーラーへ連絡し、よく話し

合っていただくようにこちらから伝えることができる
と言うと、そうして欲しいとのこと。他の整備工場
で整備した場合の請求については、ディーラーに了承
を取らないと難しく、その了承を取ることもしんど
いとの返答。ディーラー工場長へ連絡し、事実確認。
ほぼ相談者の内容と一致し、故障箇所は左前ロア
ボール・ジョイントの抜け。定期点検を実施し異音
の点検もお願いしたにも関わらず、故障が起きたこ
とに対して相談者は不満に思っていることを伝え、
十分話し合っ解決していただくようお願いした。数
点質問。

- 異音の診断についてどのように判断したか？・・・
ハンドル据え切り時にショックアブソーバーに振動
があったので、そう診断した。
- ボール・ジョイント抜けの場合、それまでの前兆（摩
耗によるガタ大など）があった可能性が高いが点検
時には異常がなかったのか？・・・点検実施者に聞
くと感じられなかった、ボール・ジョイントのブ
ーツ損傷、グリス漏れ、錆なども確認できなかった、
とのこと。
- 他メーカーではジョイント部に上下〇〇kgの荷重
をかけてガタを点検、ガタの発生がある場合はダイ
アルゲージで測定、限度値以上の場合は交換、など
があるが、そのような点検要領ではないのか？・・・
そこまでのものはないが、点検時に見落としたこと
は、こちらに責任があるかもしれない。相談者は「も
う信頼できない」と言い、こちらの説明も十分に聞
いてくれない。見積に関しては約18万円のところ、
点検直後に発生したことなどを勘案して約13万円と
したとのこと。このあたりが相談者の言い分と相違
がありそうなので、しっかりと説明して貰うように
お願いした。

**Case 8 指定オイルよりも粘度の低いオイルを入
れられていた**

平成30年3月28日 富山県 男性

車名：軽自動車 登録年月：平成26年

走行距離：約40,000km

【相談】

5W30指定オイルの自動車（ターボ付き軽自動車）
に2年間0W20のオイルを入れられていた。整備工場
に苦情を言ったが、「そうですか」といった対応で、
謝罪もない。自動車製造物責任相談センターに相談し
たところ、振興会整備相談所を紹介された。現在、不
具合は発生していないが、このまま乗り続けて大丈夫
か不安がある。もし今後不具合が発生し、今回のオイ
ル交換が原因と証明できれば保証してくれる、と聞い
たなどという相談。

【対応】

確認すると、オイル交換していたのは会員のディー
ラー指定工場（相談者の車両とは異なるメーカー）。
状況確認の上、相談所での対応できる範囲の説明。相
談者にはこちらから、このような相談があったこと、
及び現時点で不安に思っていることをディーラーに伝
え、話し合っ貰うことをお願いすることができるこ
とを伝えた。また、今後不具合が発生した場合、因果
関係を証明することは難しいことから、今後の不具合
に対する保証を求めるのは難しいと思われることを説
明。ただ、そのメーカー純正オイルが0W20であって
もターボ車に対応している可能性もあり（実際対応し
ていた）、今回交換した0W20のオイルが相談者の車
両にも対応する可能性もあるので、現時点では一概に
0W20を入れること自体が間違っているとも言いにく
い状況でもある。その辺りも含めディーラーに説明し
て貰うことを併せて伝えた。以上の対応で、とりあ
えず相談者は納得した様子。ディーラー工場に連絡。
整備相談についての報告と、オイルなどについて説明し
ていただくようお願いした。

Case 9 物々交換？したバイクが駐車違反をした
平成30年3月28日 兵庫県 事業者

車名：二輪車 登録年月：不明 走行距離：不明

【相談】

弊社顧客Aからの相談で、Aが所有する二輪車を義

理の妹の子のB(義理の甥?)に貸した。そのBが、フェイスブックで知り合った「C」と、Aが貸したバイクを“物々交換”したらしい(後で聞いた)。というのも、最近になってA宅に「駐車違反」の反則金未納の通知が来たことから、AがBに確認し、ここで“物々交換”がわかった。反則金は交換した相手のCが支払うべきものだが、Cはフェイスブックで知り合っただけの人でどこのだれか住所や名前などの情報が全くわからず、連絡もつかないとBが言う。駐車違反の場所は隣県だが、それと住所がリンクするとは限らない。何かアドバイスしてあげられることはないだろうか?

【対応】

当方からアドバイスできることは何もない。“物々交換”ということなら相手Cの物が何か手元にあると思うが、まずはそこから相手の所在を突き止め、移転登録の依頼と反則金の支払いを求めることではないかと思う。ただし、御社は介入しないで欲しい。“物々交換”を行ったBが行うこと。AもCと面識はなく、直接関係ない。当会としては御社のトラブルではないので、これ以上のコメントは差し控える。Aには弁護士への委任などを提案し、御社も手を引いて欲しい。Aには気の毒だが、自己責任以外の何物でもない。

Case 10 パールホワイト塗装がめくれてきた

平成30年7月9日 大阪府 男性(他県在住)

車名:ワンボックス 登録年月:不明

走行距離:不明

【相談】

新車から7年経過しているが、ボンネットの塗装が20cm位めくれてきた。地元のディーラーで見ても貰ったが、「保証期間が切れているので対応できません。購入先のディーラーに相談してください」と素っ気ない対応をされたので、メーカーのお客様相談窓口に対応のことも兼ねて電話した。すると、「保証期間が切れているので保証での対応はできません。対応のことは地元

のディーラーに事実確認し、販売店の方から電話させます」と言われた。ハンドブックを見ると大阪H店の販売だとわかったので、店舗に電話した。改造メーカー(キャンピング車に改造して販売している業者)から1年半落ちで購入したので、店舗を知らなかった。やはり、メーカーと同じように保証期間切れのことを言われ、車さえ見ようとしな。インターネットの書き込みにもこの年式のパールホワイトがめくれていることがずいぶん書かれている。保証期間が切れても塗装し直したディーラーの話もあるのに、自分の車はメーカーにも断られている。知り合いの弁護士に相談しメーカーとH店に内容証明を送り説明を求めたが、H店は電話で説明してきた。初めと同じで保証期間切れだと言う。メーカーは文章で返してきたが、「社長名で返信を」と書いていたのに担当者のシャチハタ印が押されており、内容も保証期間切れと同じ説明だった。他に相談するところが無いので、大阪の振興会に電話した。

【対応】

「メーカーとH店からの返事を貰っているし弁護士にも相談されているようなので、振興会として他にできることはありません。問い合わせのパールホワイトの塗装めくれの相談も、当会としては聞いたことはありません。H店に問い合わせしても、我々第三者に対して塗装めくれの件を『よくあります』などと返事してくれる訳がありません。申し訳ありませんが、相談としてお聞きするだけになります」と伝えて、相談を終えた。その後すぐにH店に事実確認をした。副店長が対応してくれたが、「ユーザーから苦情の電話を頂いたので、確認のためにその日の内に他県のご自宅まで車の確認に行きました。ユーザーに保証切れの話を再度したら、怒って家に入られたのでしばらく待っていると、『何時までもそこに居るなら、警察を呼ぶぞ!』と言われたので帰りました。ディーラー本部とメーカーも巻き込んだの話になっていましたが、何度電話を貰ってもこちらから言えることは同じです」とのことと、ここで電話を切った。

スキャンツール活用事業場認定制度がスタートしました

平成25年4月1日よりスキャンツール活用事業場認定[コンピュータ・システム診断認定店]の申請が始まります。認定事業場には下記ツール（のぼり、卓上盾、看板）の掲示が可能となり、お客様に事業場をアピールするツールとして、ご活用いただけます。



のぼり (W600mm×H1,800mm)
2枚一組、竿無し 1,905円 (税抜)



卓上盾 (W180mm×H240mm)
2,857円 (税抜)



看板 (W600mm×H498mm)
4,333円 (税抜)

認定要件

- ① スキャンツール応用研修修了者
又は、一級小型自動車整備士が1名以上勤務していること。
- ② スキャンツールを保有していること。
(J-OB2 II対応、DTCの読み取り・消去、作業サポート、フリーズフレームデータ、データモニター、アクティブテストの機能を有するもの。)
- ③ FAINES 通常会員に加入していること。
- ④ 振興会会員であること。
- ⑤ 上記ツール（のぼり、卓上盾、看板）のどれか一つ以上の購入

申請に必要なもの

- ・ 申請用紙⇒ホームページ又は、次ページをコピーしてください。
 - ・ スキャンツールの写真
 - ・ 応用研修修了証又は一級小型自動車整備士の合格証の写し（コピー）
- * 認定には数日お時間をいただきますので、あらかじめご了承ください。

スキャンツール活用事業場認定制度フローチャート

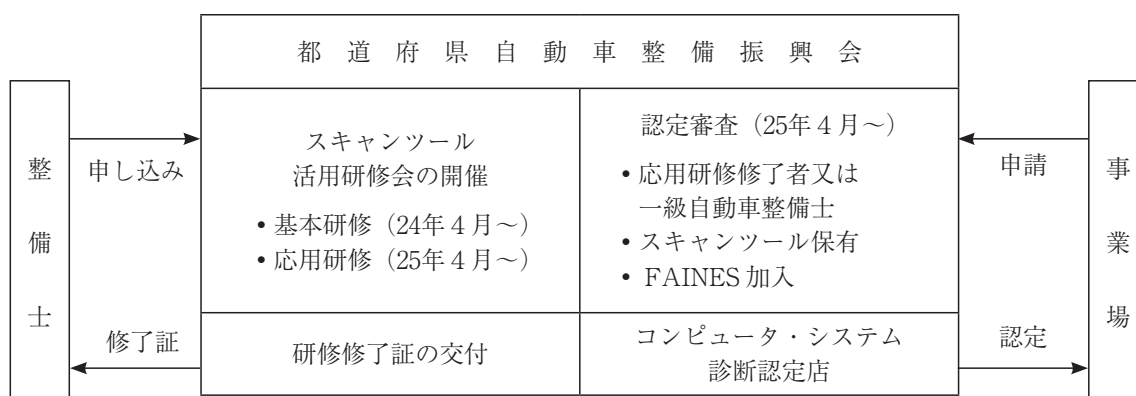

スキャンツール活用事業場認定申請書

【コンピューター・システム診断認定店】

平成 年 月 日

住所 電話番号
 認証番号
 事業場名 ㊞ FAINES 会員番号

1. 応用研修修了者又は一級整備士 【応用研修修了証又は一級整備士合格証書のコピーが必要となります。】

応用研修修了者又は一級整備士 氏名	応用研修修了証番号又は一級整備士合格証 番号
----------------------	---------------------------

2. 保有スキャンツール 【写真が必要となります。】

メーカー名	機種名	シリアル NO
-------	-----	---------

保有する機能に○をつけてください。

J - OBD II 対応		データモニター		フリーズフレームデーター	
DTC 読み取り・消去		作業サポート		アクティブテスト	

3. 認定ツール 【1つ以上の購入が必要となります。】

看板 (N43720024) 4,333円 (税抜)	卓上盾 (N43710024) 2,857円 (税抜)	のぼり旗 (N43730024) 1,905円 (税抜)
枚	枚	(2枚一組・竿なし (注)) セット

* ツール代金は後日、商品と引き換えさせていただきます。

* 振興会記入欄

振興会認定日 平成 年 月 日	備考
--------------------	----

愛媛県自動車整備振興会

技術相談窓口名簿 平成30年7月作成分 担当者変更のお知らせ

毎年お配りしております、技術相談窓口名簿の担当者様の変更の連絡がありました。つきましては、下記担当者様のお名前を変更いただき、今までどおり相談ルールを厳守のうえ、ご相談いただくようお願い申し上げます。

UDトラックス

変更前

ディーラー名	UDトラックス 株式会社 愛媛工場		担当者名	<u>安岡 一彦</u>
電話番号	089-978-1314	FAX番号	089-978-4044	
扱い車種	日産ディーゼル全車種			
定休日	日曜日、祝祭日			



変更後

ディーラー名	UDトラックス 株式会社 愛媛工場		担当者名	<u>越智 健太郎</u>
電話番号	089-978-1314	FAX番号	089-978-4044	
扱い車種	日産ディーゼル全車種			
定休日	日曜日、祝祭日			

技術相談窓口相談ルール厳守のお願い 並びに厳守事項と依頼書の一部変更について

平成29年9月1日に各ディーラー技術相談窓口担当者と振興会技術委員会委員による「技術相談窓口担当者意見交換会」を開催しました。

その際、各ディーラー相談窓口の実態と要望を伺ったところ、次の通り現状は、各担当者から同じような実態と要望がありましたので、再度次ページの『技術相談にあたっての厳守事項』を確認のうえ、相談をお願いします。

今回、『技術相談にあたっての厳守事項』と『整備技術相談依頼書』の一部変更しましたので、併せてお知らせします。なお、アンダーライン部分が変更箇所となります。

各ディーラー技術相談窓口の現状

・FAXなしで電話での問い合わせが非常に多い。

→回答するための資料などが準備できないため、回答に時間がかかってしまいます。また、車両情報がなければ装備などもわからないため、どこを確認すればいいかの範囲が広がってしまいます。

・現車の点検、確認等を行わず、症状だけで答えを聞いてくる。

→担当者が実車を確認しているわけではないので、不具合部位の推定範囲を小さくするために、点検内容や問診内容が重要になります。その情報が少ないほど推定範囲は広がります。車の部品個数は約5万にもなります。その中から少しでも推定範囲を小さくしたいものです。

・相談時間外（昼休みや夜の業務時間外など）に問い合わせがある。

・問い合わせ者の都合で時間をせかされる。

→担当者の業務は相談窓口の対応ではありません。自社の仕事を行いながら平行して相談にのっていただいております。同時に行う業務も多数あります。時には出張もあります。相談者の先にお客様が待っているのも知っています。相談者には相談者の、担当者には担当者の都合があります。相談者、担当者、どちらも少しでも円満に話がすすむように、また、ユーザーにご不便をかけないためにも、ルールを守りましょう！

厳守事項

FAX前に担当者にFAXを送る事を電話で伝え、FAXを送る。

FAXが届かない場合は、相談に応じません。

* 相談後は、結果を報告しましょう！ 担当者も人間です。相談ルールを守り、結果の報告があれば、次回も丁寧に相談にのっていただけると嬉しいです！

必ず守ってください！

技術相談にあたっての厳守事項

厳守事項を守らない方は、技術相談に応じられません。

1. 事前に相談窓口担当者に電話し、これから『技術相談依頼書』（別紙）をFAXすることを伝えます。その際に **社名、担当者名** を申し出てください。**FAXによる事前相談がないと、相談に応じられません。**
2. 事前に **基本点検、ダイアグ診断** 等を備え付けの整備マニュアルや技術資料又はF A I N E S（ファイネス：整備情報システム）で確認して点検を行い、『技術相談依頼書』に必要事項（点検結果等）をもれなく記入し、相談窓口担当者にFAXしてください。
3. 相談は、上記2. で基本点検、ダイアグ診断等を行った、整備主任者、2級整備士で **技術に関して詳しい方** が行ってください。
4. 相談時間帯は、**午前10時～午後4時** までとし、昼食時（12時～13時）は避けること。
5. 相談内容は、原則として **15分以内** で行うこととします。
6. 担当者が休みの場合があります。予めご了承ください。
7. 取扱車種以外の相談、質問はしないでください。
8. **タイミングベルト** 及び **セキュリティー関係**（イモビライザ、スマートキー等）の相談は **お断りします**。（タイミングベルトは、商工組合でマニュアルをお買い求めいただくか、F A I N E Sにご加入ください。）
9. 諸元・基準値及び整備料金に関する相談は、お断りします。
10. フリーダイヤルでの技術相談はお断りします。
11. 整備マニュアル等自動車メーカーの著作物をコピー、FAXすることは自動車メーカーの著作権を侵害する恐れがありますので、相談に当たって、これらを要求することは厳に慎んでください。
12. 相談後は、相談窓口担当者に結果報告とお礼のFAXをしてください。

様

整備技術相談依頼書

問い合わせ日	平成 年 月 日	FAINES加入状況	加入済み・未加入
事業場名		担当者名	
		認証番号	70-
TEL		FAX	

車種名		初度登録年月		エンジン型式	
型式		型式指定		類別区分	
車台番号				走行距離	
コーションプレートフル型式					

相談内容（症状、トラブル相談、希望資料等、できるだけ具体的に記入）

いつ、どんなとき 発生するか	始動時 アイドリング時	冷間時 加速時	暖気途中 一定速時	暖機後 減速時	常時 他	時々 時々	警告灯の状態 (時々・常時) 点灯・点灯せず
症状：							

確認・点検実施内容

基本点検結果（ ）
自己診断結果（ ）
.....
.....
.....
.....
.....
.....

結果報告書

結果報告日	平成 年 月 日
結果報告内容 	

(注) FAXによる事前相談がないと、相談に応じられません。

H27年9月作成

インターネットを利用して自動車整備に必要な情報をゲット！！



FAINESでできること

- メーカーのマニュアルが直接閲覧できる。
- 故障整備事例&アドバイス情報を入手できる。
- 各車種の主要諸元値、点検基準値、標準作業点数が確認できる。
- リコール情報が入手できる。
- e t c



入会金（初回のみ） 12,000円
基本料金（月額） 1,500円 （3カ月毎の引き落とし）

FAINES に関するお問合せは、自動車整備振興会技術・教育課まで。

※ 表示金額は全て消費税抜きの金額です



V.
整備技術
関係情報



FAS技術相談NEWS

当該技術相談は(一社)福岡県自動車整備振興会のご協力により情報提供を受けたものです。

「入庫時のひと手間でトラブルを未然に防止」

平成23年式のダイハツ・ブーンルミナス(車両型式CBA-M502G、エンジン型式3SZ-VE、走行距離78,000km)で、ヘッドランプが消灯しないと相談を受けた。

症状を詳しく確認すると、時々夜間走行後にライト・スイッチをOFFにしてもヘッド・ランプが消灯できなくなり、ヘッド・ランプ・リレーを外して消灯させているとのこと

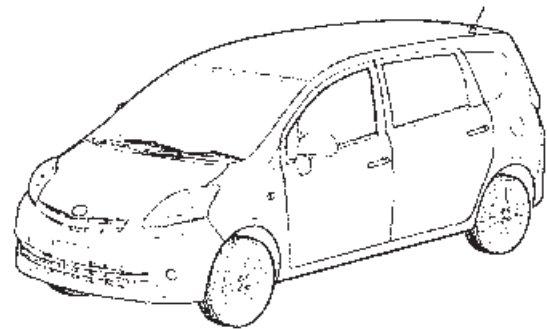

サービスマニュアルを確認し、ヘッド・ランプ・スイッチの単体点検を行ったが正常だった。次にヘッド・ランプ・リレーのON固着も考えられるため、リレーの単体点検を実施したが正常だったため、配線間ショートが発生していると考え、ヘッド・ランプ・リレーからヘッド・ランプ・スイッチ間の配線点検を行うため、リレーとスイッチを取外し配線間ショートしていないか点検すると、リレーの3番端子とボデーアースで導通点検を行うと導通があった。リレーからスイッチ間でボデーとの線間ショートが発生しているようだ。サイド・ジャンクション・ブロックのコネクタを外し、コネクタの端子とボデーアースとの導通点検を行ったが導通はなかったため、ジャンクション・ブロック内部のショートが考えられる。不具合箇所を特定するために分解してみると中に水が浸入していた。水によるショートが発生したと考え、エアで水分の除去を行い組付け直すと正常となった。

雨漏れの原因を探るために、車両の外からホースで水をかけて点検を行うと、助手席側フロントガラス上部に水をかけているときに、ごくわずかにジャンクション・ブロックに水がかかっていた。お客様に確認すると、症状が発生した前日には大雨が降っていたとのこと、雨漏りが原因でジャンクション・ブロック内部に水が浸入し、回路内部でショートを引き起こしたと考えられる。

ファイネスで、サービス・キャンペーンを確認すると、この車両は、助手席側フロント・ガラス上部角とルーフ・モールとの接合不良で雨水等が侵入し前席足元が濡れる恐れがあると記載があった。

今回、ヘッド・ランプが消灯しないトラブルで入庫した車両だったが原因としては、雨漏れだった。定期点検などで入庫した際に、お客様への問診とサービス・キャンペーン等の情報収集を事前に行うことで未然に防ぐことが出来たかもしれません。入庫時に、不具合がない車両でも情報収集を行い予防を行うことで、お客様もより一層安心して使用することが出来ます。ファイネスでは、各メーカーのリコール情報やサービスキャンペーンなどを確認することも出来ますので活用していただきたい。

ルーフ モール
構成図

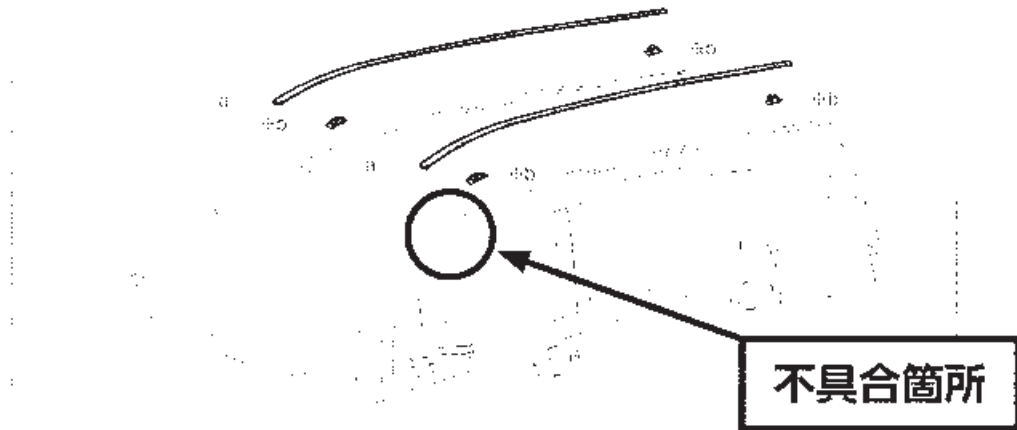

※再使用不可

(2) 取り外し、取り付け手順

- ▼ ① 吸引器（No.1）をガラスの裏面に設置し、ガラスの裏面に密着させる。
- ▼ ② 吸引器（No.2）をガラスの外側に設置し、ガラスの外側に密着させる。

- ① 吸引器（No.1）をガラスの裏面に設置し、ガラスの裏面に密着させる。
- ② シーラント ガン
- ③ プライマが乾燥してから作業を進める。
- ④ ① ② ③ は多めに塗布する。

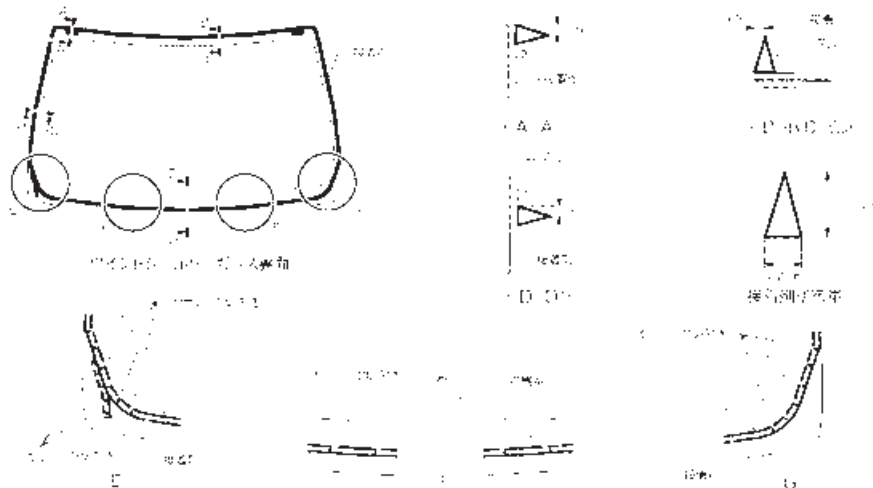

※117mm

吸引器（No.1）を使用し、ガラスS/Aウインドシールドの裏面に、ガラスの一部に付いた合わせマークを一致させて、取り付けをストップウインドシールドガラスNo.1補修用（※）の裏面に取り付け、ガラスS/AウインドシールドガラスNo.2補修用（※）の裏面に設置する。

① 吸引器の設置

① 室内側からストップウインドシールド ガラスNo.1（補修用）とストップウインドシールド ガラスNo.2（補修用）が、かみ合っていることを再度確認する。

ガラスS/Aウインドシールドを室内側へ軽く押し、完全に密着させる。

② 接着剤塗布後、5分以内にガラスS/Aウインドシールドを取り付ける。

③ 押し付け力1800N以上

ガラスS/Aウインドシールドの裏面および側面は接着剤の付着防止にベタ等で防止する。

④ ヘラ

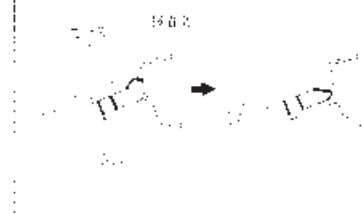

ヘッドランプ
ハロゲン ヘッド ランプ 装着車

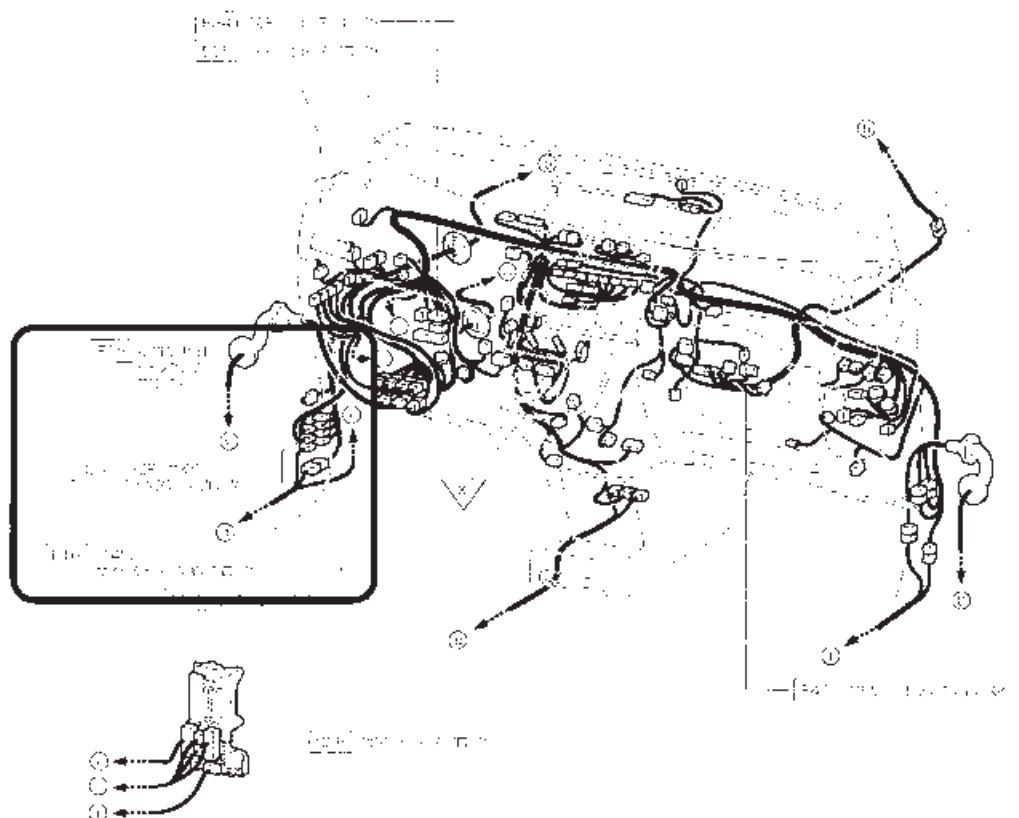
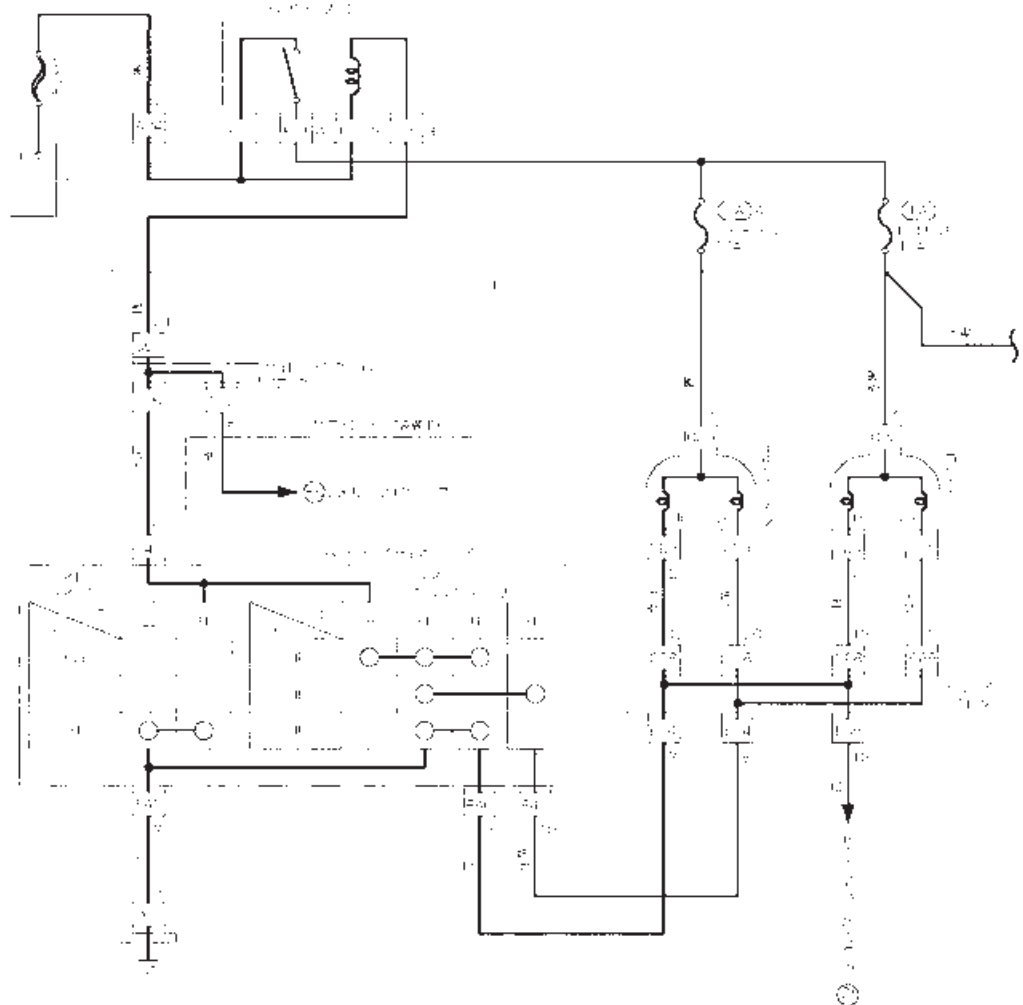

◎現在、下表のサービスキャンペーンが進められておりますのでお知らせします。

サービスキャンペーンのお知らせ

☆赤字箇所が最新の更新内容になります。

下記車両については、記載の不具合内容のサービスキャンペーンが実施されています。
※詳しい内容及び対象範囲の車台番号についてはメーカーのホームページをご確認ください。

会社名	開始日	不具合の内容	修理内容	通称名	車両型式	備考
ダイハツ	H30.8.2	ラジオ・オーディオユニット配線の結線作業が不徹底なため、コネクタの脱落が稀な場合があります。そのため、走行中にラジオ・オーディオが作動せず、冷却水温が上昇し、水温警告灯が点滅するともに警告ブザーが点灯するおそれがあります。	全車両、ラジオ・オーディオユニットのコネクタを確認し、脱落したものを再接着します。	タント ミラ ミラジエッタ ミラ	LA60GS, LA61GS LA80GS, LA81GS LA10GS, LA10GS	
	H29.11.16	右側リヤシートの格納作業を補助するスプリングの形状が不適切なため、リヤシート格納時に当該スプリングが外れて、格納時の残存力が増大するおそれがあります。	全車両、当該スプリングを改善品と交換します。	トール	M90GS, M91GS	
H28.9.6		ルーフパネル前縁接合部のシール塗布作業が不適切なため、塗布量が不足している場合があります。そのため、使用過程でシールに亀裂が入り、雨水等が車内に浸入し、前席足元が濡れるおそれがあります。	全車両、シール補修を行います。	ゾーン	M30GS, M30LS, M31GS, M31LS	
				ター	M40LS, M40GS, M41LS	
				ゾーン ルミナス	M50GS, M51GS	
H27.7.29	カーテンシールドエアバッグ装着車において、左側エアバッグの展開方向を規制するブラケットの形状や取付けのばらつきによって、当該エアバッグが正常な形状へ展開するまでに、一時的に遅れる場合があります。	全車両、カーテンシールドエアバッグの展開方向を規制するブラケットに改善部品を供給します。	タント	LA60GS, LA61GS		
H27.6.17	左後輪のホイールハウスの防水処理が不適切なため、濡れた路面を長時間走行した場合、車内に水が浸入するおそれがあります。	全車両、当該部位に防水処理を追加します。	ムーヴ	LA15GS, LA16GS		
H26.11.13	シフトロック機構において、本来ブレーキペダルを踏むことでシフトロックが解除され、PレンジからRレンジまたはDレンジにシフトできますが、この使用法によらず、運転中にブレーキペダルを踏まないでサードス用シフトロック解除ボタンを押しながらPレンジからシフトすると、意図せず車が動き出すおそれがあります。	サードス用シフトロック解除ボタンを交換しカバーを取り付けることで、運転中に解除ボタンを操作できないようにします。 また、車載の取扱書は、該当ページの記載内容を訂正したリーフレットを貼り付けます。	アルティオ	AY15GN		
H26.3.11	取扱説明書において、カスタム仕様車の後面方向指示器の電球（バルブ）タイプの記載に誤記があります。	全車両、取扱説明書を訂正します。 （誤：E20 → 正：S25）	タント	LA60GS, LA61GS		
H26.2.10	車載ジャッキの溝幅寸法が不適切なため、左前輪部のジャッキアップポイントにセットしにくい場合があります。	全車両、車載ジャッキを改善品と交換します。	タント	LA60GS, LA61GS		
H25.9.11	オルタネータを固定し、ベルト張力調整を行うアジャスタイングバーの強度が不足しているため、使用過程でオルタネータ駆動用ベルトが伸び、ベルト張力を適正に調整した場合には、この状態で使用を続けると、高回転時のエンジン振動によって当該アジャスタイングバーが折損して異音が発生し、充電警告灯が点灯することがあります。	全車両、アジャスタイングバーを改善品と交換します。	アリオスキッド	F111G, F131G	電動パワーステアリング仕様車は対象	
H25.2.6	車両の点検・整備作業時のエンジンオイル等交換・補充の際に、誤ってオイルをオルタネータに付着させ、オルタネータ内部にオイルが浸入した場合、そのまま使用を続けると、発熱・絶火を起こすことがあります。	使用者に具体事例を掲載したタイムクートマニュアルを送付するとともに、エンジンオイル等注入時の注意事項を記載したラベルを同封して、エンジンルーム内に貼付していただき、注意喚起を行います。	ミラ	L260S, L260V, L260S, L260V, L700S, L700V, L710S, L710V		
			ミラジエッタ ミラ	L560S, L660S L160S, L16LS, L16GS, L90GS, L90GS, L910S, L912S		
			ムーヴ オプティ	L550S, L560S L80GS, L80GS, L810S		
			ネオキッド	L75GS, L76GS		
			タント	L36GS, L36GS		
			ソックス	L98GS, L98GS, L96GS, L96GS L880K		
			アリオスキッド	F111G, F131G		

『安全・安心ふれ愛フェア』に出展しました

愛媛県とFM愛媛が主催するイベント『安全・安心ふれ愛フェア』に出展しました。「交通安全や、防災、防犯などについて考えよう！」という趣旨のイベントに、“車の点検”という側面から、交通安全意識を高めてもらおう...というのが私たちの目的です。

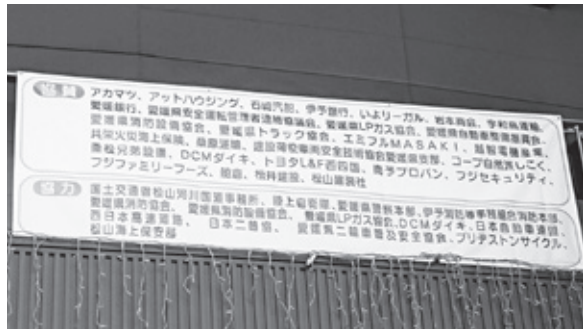

お堅い話はさておき...

私たちのキャラクター“てんけん Jr.”をPRしつつ、昨今車離れしていると言われていた子供たちに、少しでも車に興味を持ってもらえるよう、『てんけん Jr. とはたらくクルマ』というテーマでお絵かき大会を開催しました。台風で中止になった2014年を除いて今回で5回目の出展となりましたが、何回も参加してくれるお子様もいます。親御さんに見てみると、お子様の成長を見ることが出来る機会なのかもしれません。



↑ 振興会ブースも準備完了！



↑ 点検や整備士のPRパネルも、しっかりと設置。↑ 点検のパネルに興味を持っていただいたご婦人もいらっしゃいましたので、丁寧にご説明しました。

会場内には、多方面から“はたらくクルマ”が集まっていますので、子供たちは気に入ったクルマを描いていました。



↑ どの会場でも子供たちに人気のパトカーと白バイ。↑
大人たちは・・・。(笑)



↑ はしご車と水槽車。↑
消防署ブースでは、放水体験もやっていました。



↑ JAFさんのシートベルトコンビンサーと、国土交通省の地震体験車。↑
ちょっとしたアトラクションのようで、長蛇の列ができていました。

お絵かき大会では、このような『はたらくクルマ』とてんけん Jr. を描いてほしかったのですが、今年にはなかった変化がありました。

それは...



← えっ！えええええええ！？

なんと、てんけん Jr. がモデルになっていました。(笑)

小さな画伯たちは思い思いに描いてくれ、10月26日（金）から11月9日（金）まで、エミフルMASAKI内のギャラリーに展示させていただきました。



こんなイベントがきっかけになって、クルマに興味を持ってくれるといいですね。

(文：事務局 大北、写真：事務局 大北、渋谷)

街頭検査実施結果のお知らせ

愛媛運輸支局、警察、自動車技術総合機構、軽自動車検査協会及び振興会支部会員の皆様方のご協力により街頭検査を実施し、整備不良車、違法改造車の排除と「自動車の保守管理責任の啓蒙と点検整備の重要性、必要性等」の指導を行いましたので、下記の通りご報告いたします。

● ● お疲れ様でした ● ●

実施日時 平成30年11月7日（水） 13時30分～15時30分
実施場所 四国中央市川之江町4136-4 国道11号 川之江検問所
協力支部 東予支部
出動人数 国土交通省2名、警察3名、自動車機構1名、振興会会員6名
振興会事務局1名、その他1名

合計出動人数 14名

検査車両数 105台
不良車両数 6台 ……………不良車両数の割合5.7%

整備命令交付車両数 0台

検査証有効期間切れ車両数 0台

定期点検整備未実施件数 27件…………未実施車両数の割合25.7%
特種車両警告書件数 0件
整備不良車両関係（口頭警告件数） 3件 車両法第54条
整備不良車両関係（命令交付件数） 0件 車両法第54条
不正改造車両関係（口頭警告件数） 3件 車両法第54条の2
不正改造車両関係（命令交付件数） 0件 車両法第54条の2

装置別の保安基準不適合箇所数内容

- 電気・灯火類 2件
- 保安装置(着色フィルム) 3件
- 走行装置 1件

※合計不良箇所件数 6件



街頭検査実施結果のお知らせ

愛媛運輸支局、警察、自動車技術総合機構、軽自動車検査協会及び振興会支部会員の皆様方のご協力により街頭検査を実施し、整備不良車、違法改造車の排除と「自動車の保守管理責任の啓蒙と点検整備の重要性、必要性等」の指導を行いましたので、下記の通りご報告いたします。

● ● お疲れ様でした ● ●

実施日時 平成30年11月20日（火） 13時30分～15時30分
実施場所 今治市菊間町佐方 国道196号 佐方バス停付近
協力支部 今治支部
出勤人数 国土交通省2名、警察2名、自動車機構1名、振興会会員6名
振興会事務局1名

合計出勤人数 12名

検査車両数 104台
不良車両数 2台 ……………不良車両数の割合1.9%

整備命令交付車両数 0台

検査証有効期間切れ車両数 0台

定期点検整備未実施件数 16件……未実施車両数の割合15.4%
特種車両警告書件数 0件
整備不良車両関係（口頭警告件数） 2件 車両法第54条
整備不良車両関係（命令交付件数） 0件 車両法第54条
不正改造車両関係（口頭警告件数） 0件 車両法第54条の2
不正改造車両関係（命令交付件数） 0件 車両法第54条の2

装置別の保安基準不適合箇所数内容

● 電気・灯火類 2件

※合計不良箇所件数 2件

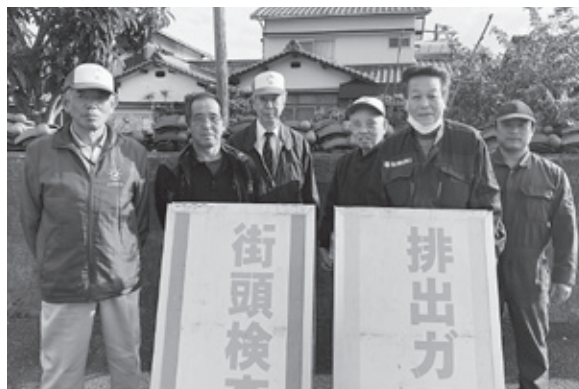

平成30年度 検査台数報告

(平成30年10月分)

登録自動車

平成30年 月 別	新 規		継 続		計		4月よりの累計	
	指定	持込	指定	持込	指定	持込	指定	持込
10月	411	663	16,710	2,256	17,121	2,919	106,392	21,410
対前年同月比	114.5%	116.9%	105.7%	114.0%	105.8%	114.7%	92.8%	114.0%
前年同月	359	567	15,816	1,979	16,175	2,546	114,667	18,774

軽自動車

平成30年 月 別	新 規		継 続		計		4月よりの累計	
	指定	持込	指定	持込	指定	持込	指定	持込
10月	388	209	14,335	2,919	14,723	3,128	94,070	21,570
対前年同月比	105.7%	100.5%	106.8%	105.2%	106.8%	104.8%	96.3%	97.4%
前年同月	367	208	13,425	2,776	13,792	2,984	97,650	22,157

登録車・軽

平成30年 月 別	新 規		継 続		計		4月よりの累計	
	指定	持込	指定	持込	指定	持込	指定	持込
10月	799	872	31,045	5,175	31,844	6,047	200,462	42,980
対前年同月比	110.1%	112.5%	106.2%	108.8%	106.3%	109.3%	94.4%	105.0%
前年同月	726	775	29,241	4,755	29,967	5,530	212,317	40,931

平成30年10月の

四国の自動車保有台数と販売状況（速報）

四国運輸局

		徳 島	香 川	愛 媛	高 知	計			
検 査 自 動 車	前年同月末車両数	315,640	403,097	492,011	254,664	1,465,412			
	前月 末 車 両 数	315,588	403,600	491,301	254,609	1,465,098			
	登 録 自 動 車	新 規 登 録	新 車	前 月	1,684	2,115	2,641	1,453	7,893
				当 月	1,361	1,936	2,445	1,197	6,939
				前月比	80.8	91.5	92.6	82.4	87.9
		中 古	前 月	387	629	629	337	1,982	
			当 月	448	667	698	333	2,146	
			前月比	115.8	106.0	111.0	98.8	108.3	
		計	前 月	2,071	2,744	3,270	1,790	9,875	
			当 月	1,809	2,603	3,143	1,530	9,085	
			前月比	87.3	94.9	96.1	85.5	92.0	
	抹 消 登 録	2,002	2,541	3,136	1,417	9,096			
	管 轄 変 更 (入)	785	1,301	1,570	483	4,139			
	管 轄 変 更 (出)	903	1,699	1,742	908	5,252			
	小 型 二 輪 車 増 減	36	29	48	32	145			
	当 月 末 車 両 数	315,313	403,293	491,184	254,329	1,464,119			
	対 前 年 同 月 比	99.9	100.0	99.8	99.9	99.9			
対 前 月 比	99.9	99.9	100.0	99.9	99.9				
軽 自 動 車	前年同月末車両数	309,471	387,135	533,768	312,823	1,543,197			
	前月 末 車 両 数	310,083	388,993	535,740	313,231	1,548,047			
	検 査 対 象 軽 自 動 車	届 出	新 車	前 月	1,321	2,128	2,741	1,669	7,859
				当 月	1,186	1,771	2,288	1,285	6,530
				前月比	89.8	83.2	83.5	77.0	83.1
		中 古	前 月	362	422	619	390	1,793	
			当 月	401	439	597	412	1,849	
			前月比	110.8	104.0	96.4	105.6	103.1	
		計	前 月	1,683	2,550	3,360	2,059	9,652	
			当 月	1,587	2,210	2,885	1,697	8,379	
			前月比	94.3	86.7	85.9	82.4	86.8	
	検 査 証 返 納	1,477	2,009	2,460	1,611	7,557			
	転 入 ・ 転 出	-49	-142	63	-175	-303			
	軽 二 輪 車 増 減	42	52	58	46	198			
	当 月 末 車 両 数	310,186	389,104	536,286	313,188	1,548,764			
	対 前 年 同 月 比	100.2	100.5	100.5	100.1	100.4			
	対 前 月 比	100.0	100.0	100.1	100.0	100.0			
総 合 計	前年同月末車両数	625,111	790,232	1,025,779	567,487	3,008,609			
	前月 末 車 両 数	625,671	792,593	1,027,041	567,840	3,013,145			
	当 月 末 車 両 数	625,499	792,397	1,027,470	567,517	3,012,883			
	対 前 年 同 月 比	100.06	100.27	100.16	100.01	100.14			
	対 前 月 比	99.97	99.98	100.04	99.94	99.99			

小型二輪車増減欄は、当月の小型二輪車の増減車両数の差引値

検査対象軽自動車の転入・転出欄は、当月の検査対象軽自動車の転入・転出による増減車両数の差引値

軽二輪車増減欄は、当月の軽二輪車の転入・転出による増減車両数を除いた増減車両数の差引値（速報値）

総合計の対前年同月比及び対前月比は、変化が小さいため小数点以下第2位まで算出している

Ⅷ. 商工組合だより

(株)日本政策金融公庫の貸付利率の改訂について

(株)日本政策金融公庫における、貸付（融資）期間の一部の利率が改訂されたのでお知らせいたします。

詳細につきましては、日本政策金融公庫ホームページ「<http://www.jfc.go.jp/>」の金利情報及び融資制度をご覧ください。

記

貸付制度等	新利率（年利％）	旧利率（年利％）	実施日
基準利率	1.11 (1.16～2.35)	1.11 (1.16～2.35)	11月9日
小規模事業者 経営改善資金	1.11	1.11	

(注1) 基準利率は、貸付期間5年以内の利率です。

(注2) 基準利率の（ ）外は、中小企業事業の標準的な利率です。また、（ ）内は、国民生活事業の担保を提供する融資の利率です。

(注3) 「小規模事業者経営改善資金」は、国民生活事業の「特利F」の利率です。

— 各商工組合・道内事業協同組合の皆様へ —
皆さまからの“ふれあい情報”をお待ちしております。

平成30年12月 吉日

組合員 各位

愛媛県自動車整備商工組合
理事長 日野 利一

平成30年度 オイルキャンペーン実施のお礼

拝啓 寒冷の候、貴殿ますますご盛栄のこととお慶び申し上げます。

日頃は、組合事業にご理解とご協力を賜り、厚くお礼申し上げます。

さて、10月～11月の2ヶ月間実施しました「平成30年度オイルキャンペーン」の結果、目標の220ドラムを上回る279.96ドラムの売上が達成することができました。これも偏に皆様方のご支援の賜物と心より感謝申し上げます。

今後ともご高配を賜りますよう、宜しく願い申し上げます。

敬具

平成30年12月吉日

組合員各位

愛媛県自動車整備商工組合

Gulf オイルの価格改定について

拝啓 時下貴社ますますご清栄のこととお慶び申し上げます。

平素は、組合事業にご協力いただき、誠にありがとうございます。

さて、原油価格相場は上昇傾向を続けており、ガソリン価格も高値になるなど経済にも影響を及ぼし始めております。中東を含めた世界情勢が不透明なことも上昇原因となっており、エンジンオイル等の製造に不可欠な添加剤等原材料費の高騰、輸送費や梱包資材など物流コストの上昇が顕著になってきています。

当組合では、供給元と交渉を続けてまいりましたが、販売価格の改定をせざるを得ない状況となりましたので、下記のとおりご案内申し上げます。

何卒ご理解いただきますようお願い申し上げます。

敬具

— 記 —

1) 価格改定内容：

Gulf オイル

- ・エンジンオイル（フォーミュラGVXを除く）
 - ・ギヤーオイル（ATF、CVTFを含む）
- ※ブレーキフルード、LLCは変更ありません。

2) 価格改定時期：**平成30年12月26日（水）** 注文分より

以上

■ガルフオイル					Gulf		ガソリンエンジン		ディーゼルエンジン				
商品名	基油規格	粘度	パール価格 (税込)円	ドラム価格 (税込)円	NA	ターボ	二輪車	小型・普通車	大型車	小型・普通車ターボ	DPF装着車		
											DH-2	DL-1	
プロテクノ ディーゼル DH-2	鉱物油 JASO:DH-2 CF-4	10W-30	8,000 (8,640)	67,100 (72,468)	×	×	×	◎	◎	◎	◎	×	
		15W-40	8,000 (8,640)	67,100 (72,468)	×	×	×	◎	◎	◎	◎	×	
プロテクノ ディーゼル DL-1	部分合成油 JASO:DL-1	5W-30	9,900 (10,692)	82,100 (88,668)	×	×	×	○	×	○	×	◎	
プロテクノ プレミアム エコ	全合成油 SN	0W-16	荷姿 4ℓ×3缶	9,200 (9,936)	0W-16、0W-8(相当)のエンジンオイル指定車専用 0W-20以上の指定車にはご使用になれません。								
	全合成油 SN GF-5	0W-20	9,000 (9,720)	76,300 (82,404)	低粘度 指定車 専用オイル	×	×	×	×	×	×	×	
		5W-20	8,600 (9,288)	72,200 (77,976)				×	×	×	×	×	
プロテクノ プレミアム	全合成油 SN GF-5	5W-30	8,500 (9,180)	73,300 (79,164)	◎	○	×	○	×	×	×	×	
	全合成油 SN	5W-40	8,700 (9,396)	74,700 (80,676)	◎	◎	×	○	×	○	×	×	
フォーミュラ GVX	全合成油 ACEA:C3	5W-30	16,800 (18,144)	-	◎	○	VW504.00.VW507.00 MB:229.51 BMW Longlife-04 Porsche:C30						
フォーミュラ ULE	全合成油 ACEA:A3/B4/C3 SM/CF	5W-40	11,300 (12,204)	60,330 (65,856)	◎	◎	×	○	×	○	ACEA C3 指定車 使用可		
		5W-30	11,300 (12,204)	-									
プロテクノ	部分合成油 SN GF-5	5W-30	7,900 (8,532)	66,700 (72,036)	◎	○	×	○	×	×	×	×	
		10W-30	7,700 (8,316)	66,500 (71,820)	◎	◎	×	○	×	○	×	×	
	部分合成油 SN	15W-40	7,700 (8,316)	66,500 (71,820)	◎	◎	×	○	×	○	×	×	
プロテクノ GP	鉱物油 SJ/CF JASO:MA 二輪車・高粘度 を要求される低年 式四輪車に	10W-40	7,500 (8,100)	63,400 (68,472)	○	◎	◎	○	×	○	×	×	
		15W-50	7,500 (8,100)	63,400 (68,472)	○	◎	◎	○	×	○	×	×	

※省燃費規格SNに適合するオイルは、2輪車の湿式クラッチを滑らせる可能性があります。その為、2輪車への使用はお勧めできません。プロテクノGPをご使用ください。

※実際の使用にあたってはオーナーズマニュアルに記載されている規格及び粘度に従ってください。

■ガルフギヤオイル					ミッション		ディファレンシャル			
商品名	基油規格	粘度	パール価格 (税込)円	ドラム価格 (税込)円	F F	F R	大型車	乗用車	乗用車	大型
								LSD	LSD	LSD
プロテクノ ギヤー	鉱物油 API:GL-5	75W-90	11,100 (11,988)	96,600 (104,328)	◎	◎	○	○	×	×
		80W-90	8,100 (8,748)	69,900 (75,492)	○	○	◎	◎	×	○
		90	8,400 (9,072)	74,600 (80,568)	使用は出来ますが、 寒冷時にミッションの 入りが悪くなる可能 性があります。		○	◎	×	◎
プロテクノ ギヤー LSD		85W-90	9,300 (10,044)	77,700 (83,916)	○	◎	◎	◎	◎	
プロテクノ ATF	部分合成油 JASO:01A / DEXRON-III(G)		10,200 (11,016)	82,400 (88,992)	1995年以降の一部欧州車を除く、全ての車種に最適 パワステフルードとしても使用可能(ギヤ式ポンプ車を除く)					
プロテクノ LV-ATF	部分合成油 JASO:01A		10,700 (11,556)	-	プロテクノATF対象+低粘度AT用 トヨタフルードWS、日産フルードS、ホンダウルトラATFDW-1					
プロテクノ LV-CVTF	部分合成油		12,300 (13,284)	-	エクストロイドCVT、ホンダマルチマチックを除く金属ベルト式CVTに最適					



※送料について：パール缶(18L・20L)、ポリ段及びケース物は合計2ヶ口までは432円(税込)、3ヶ口以上は無料です。

組合員各位

愛媛県自動車整備商工組合

TEL：089-956-7677

FAX：089-914-8412

BPカストロール商品のお知らせ

寒冷の候、貴社ますますご盛栄のこととお慶び申し上げます。平素は格別のお引き立てをいただき、厚く御礼申し上げます。

さて、供給元のBPカストロール(株)より整商連を通して下記商品の紹介がありましたのでご案内いたします。

記

商 品 名 (カストロール)		荷姿	組合員価格(税別)
トランスマックス ATF プロフェッショナル FE	JASO 1ALV 全合成油	20ℓ	¥15,200
プロフェッショナルスピリット ATF type HS	JASO 1A 部分合成油	20ℓ	¥16,200
トランスマックス CVT プロフェッショナル	全合成油	20ℓ	¥17,800

※送料について、BP商品2ヶ口以下の場合は400円(税別)、3ヶ口以上は無料です。



トランスマックス ATF プロフェッショナル FE



プロフェッショナルスピリット ATF type HS



トランスマックス CVT プロフェッショナル

●詳細につきましてはBPカストロール(株)のホームページをご参照ください。

カストロール：<http://castrol.jp/professional/>

以上

ヘッドライトを 本気にさせる!

ヘッドライトの透明感を長時間持続させる専用クリア塗料で
黄ばんだヘッドライトは、新車の明るさを取り戻す。



持続期間	約2年以上
膜厚	30~50 μ
施工時間	約1時間 (作業時間 30分)
指触乾燥	15分
完全乾燥	最大72時間
成分	2液硬化型珪素塗料
研磨手段	サントペーパー
参考販売価格	12,000円~15,000円

商品名	組合員価格	注文数
ホルツ ヘッドライトリフィニッシャー 1台分セット※ ※リフィニッシャー1本/5枚組サンドスポンジ1袋/マスキングテープ/施工車両用養生ビニールカバー	¥4,800	セット
ホルツ ヘッドライトリフィニッシャー 単品	¥3,200	本
ホルツ シリコンリムーバー 単品	¥880	本
ホルツ サンドスポンジ (5枚組) 単品	¥500	セット

送料について：合計¥3,600 (税別) 以下の場合は送料¥500 (税別) ががかかります。 価格は全て税別です

発注者 (お届け先)		
認証番号	ご担当者様	
事業場名		
所在地		
電話番号		
FAX番号		

●請求書は後日、商工組合からお送りします。

《施工効果》

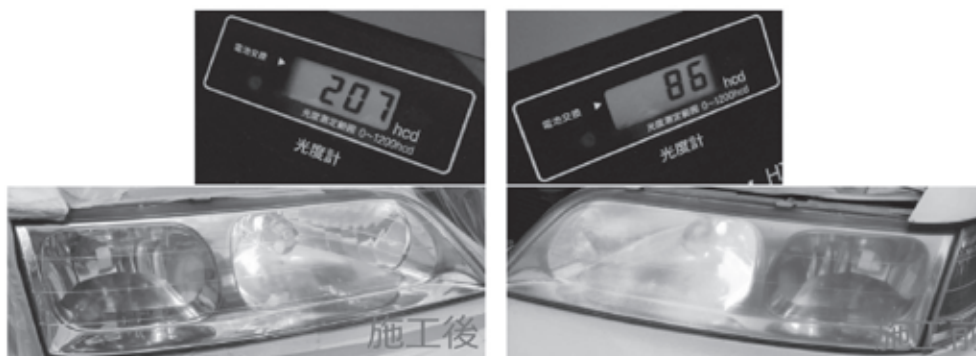

ヘッドライトリ
フィニッシャー施
工後、光度計によ
り計測しました。
光度が約2.5倍に
アップしました！

《他社比較》

	一般的なヘッドライトコーティング	Holtsヘッドライトリフィニッシャー
研磨手段	アルカリ溶剤、コンパウンド	サンドペーパー
黄変塗膜 除去方法	ポリッシャーなどで 透明に近い状態にまで仕上げる	サンドペーパーで削り落とす 最終仕上げはP2000まで
成分	ガラス系コーティング剤	2液硬化型エナメル塗料
塗装方法	手塗りの為、ムラが出やすい	スプレーの為、均一な塗装が可能
膜厚	1~5μ程度	30~50μ程度 (メーカー出荷時と同等)
耐久性	定着力が弱く、剥がれが発生しやすい 再黄変の発生が高い確率で早期に発生	密着力が非常に高い膜厚で保護 長期間に渡り高い透明度を維持 コンパウンドでの表面研磨も可能

《施工手順》

下処理	<ol style="list-style-type: none"> ① P400 ペーパーでレンズ全体を研磨し、旧塗膜を完全に除去する。 ② 全体をP600 → P800 → P1000 → P1200 → P1500 の順に サンドペーパーの番手を上げながら研磨傷を消していく。 ※Holts MH963使用の場合にはP400⇒P800⇒P1500の研磨で終了 ③ レンズ全体を洗浄し、シリコンリムーバーなどでしっかり脱脂する。
塗装作業	<ol style="list-style-type: none"> ④ ヘッドライト専用クリアを塗装する。 <ul style="list-style-type: none"> ・ 塗装回数 2 ~ 3 回塗り ・ 塗装物との距離 15 ~ 20cm ・ 運行スピード 20 ~ 30 cm/秒
セッティング	<ol style="list-style-type: none"> ⑤ 塗装後は約10分程度、セッティング時間をとる。
(塗装後の修正)	<ul style="list-style-type: none"> ・ ブツ等が付着したら、P1500 → P2000 で研磨し、バフックス等でペーパー目を消す。 ・ 塗装面全体をポリッシャーにてコンパウンド研磨する。 (細目→極細目とペーパー傷が完全に消えるまで研磨する。)

【組合調達バッテリーFAX注文書】

有名メーカー商品です。
詳しくはお問合せください。

愛媛県自動車整備商工組合 宛て

FAX : 089-914-8412 / TEL:089-956-7677

(表示価格は税別)

商品名	注文数	組員価格	参考定価	製品保証	製品特長
組合調達 充電制御対応					
40B19 L	個	¥3,200	¥10,300	2年 又は 5万km	メンテナンスフリー
40B19 R	個				
55B24 L	個	¥7,600	¥20,000		
55B24 R	個				
75D23 L	個	¥10,700	¥28,800		
75D23 R	個				
85D26 L	個	¥11,200	¥30,000		
85D26 R	個				
95D31 L	個	¥12,200	¥32,500		
95D31 R	個				
組合調達 アイドリングストップ車・充電制御対応					
K-42/60B19L	個	¥6,100	¥18,800	18ヶ月 又は 3万km	①燃費排ガスを低減させる充電制御システム ②高性能ファインメッシュハイテイングリッド(極板格子)採用 ③グリッドを強固にするために、ティン(スズ)を増量
K-42/60B19R	個				
M-42/60B20L	個	¥6,100	¥20,900		
M-42R/60B20R	個				
N-55/80B24L	個	¥10,700	¥37,400		
N-55R/80B24R	個				
Q-85/115D23L	個	¥13,000	¥49,000		
Q-85R/115D23R	個				
S-95/130D26L	個	¥14,600	¥52,800		
S-95R/130D26R	個				
T-110/145D31L	個	¥18,500	¥56,100		
T-110R/145D31R	個				
組合調達 ハイブリット車補機専用AGMバッテリー					
HV-S40B20R	個	¥13,700	¥24,900	3年又は 8万km	純正品番 : S34B20R
HV-S50B24R	個	¥19,400	¥35,200		純正品番 : S46B24R
◎ご注文頂いた商品は、1個より直送(送料無料)いたします。 ※但し、40B19L/R・K-42/R・M-42/Rはアソート2個以上で直送いたします。 ◎平日13:00迄受付分は当日出荷いたします。(土・日・祝除く)					出荷OK
ご注文日 平成 年 月 日					社内振替
事業所名 :				認証番号	
所在地 :				70-	
TEL :				ご担当者 :	
FAX :					



リユース(復元)バッテリー 注文書

<対象ユーザー車種> ※バッテリー選択にご不安がある場合などにご記入下さい。

メーカー	車名	車種型式	エンジン型式	年式

高容量リユースバッテリー (充電・発電制御車 対応)			2年もしくは 4万km補償
サイズ	L・R	価格(税別)	数 量
44B19	L	¥2,100	個
	R		個
65B24	L	¥4,600	個
	R		個
85D23	L	¥5,400	個
	R		個
115D26	L	¥5,900	個
	R		個

備考: 同容量がない場合、同サイズの互換性商品の発送となります。

高容量リユースバッテリー (アイリングストップ車 専用)			18ヶ月もしくは 3万km補償
サイズ	価格(税別)	数 量	
M 42	¥3,600	個	
N 55	¥5,400	個	
Q 85	¥7,100	個	
S 95	¥7,600	個	

備考: L端子のみ販売となります。

通常リユースバッテリー(充電・発電制御車には使用不可)				2年もしくは 4万km補償
サイズ	L・R	価格(税別)	数 量	
55B24	L	¥3,600	個	
	R		個	
75D23	L	¥4,600	個	
	R		個	
85D26	L	¥4,800	個	
	R		個	
95D31	L	¥5,100	個	
	R		個	
105D31	L	¥5,700	個	
	R		個	
130F51		¥7,600	個	
外車用 (62Ah)	L	¥4,640	個	
外車用 (80Ah)	L	¥5,500	個	

納期返答	
------	--

補償に関して/注意喚起について(H27.7.1以降発注分に適用)

※補償対象は別途申込み書をお送り頂きましたら、JSバッテリー(新品)を基本とした交換対応となります。
 (型式によっては他メーカーの場合もあります)。交換対応された後、調査のためご返却をお願い致します。
 ※補償対応に関しては交換品の提供のみとさせていただきます、その他付随に関しては補償対応に含まれません。
 ※事業用(緑ナンバー)例: 運送業・タクシー等では高負荷がかかるため、走行距離による補償が早期到達に条件になることが多いので、走行距離にご注意下さい。(高負荷環境なので、お勧め致しません)

【 組合員名 】		認 証 番 号	
組 合 員 名			
所 在 地	〒		
T E L		F A X	
備 考			担 当 者 名

※ 商品は、1個より送料無料で直送納品させていただきます。 ●請求書は後日、商工組合からお送りします。
 ※ 16時までに(株)アクトへFAX到着分は、最短で当日出荷の翌日納品となります。
 ※ 在庫切れ、交通事情等により、商品到着が遅れる場合も御座いますので、ご了承願います。

価格等に関するお問い合わせ .. 愛媛県自動車整備商工組合 TEL (089) 956-7677
 商品に関するお問い合わせ .. 株式会社アクト TEL (0790) 62-8661

オートバイ用バッテリー



☆ゲルタイプバッテリー

2018.11.1～の価格です。



- ・電解液を特殊ゲル状にすることで、液漏れ防止、自己放電を抑えます。
- ・充電済みなので液入れや初期充電の手間がいりません。
- ・最新ACOS技術の製法により電極版を改良して業界最高の大容量化を実現しました。(一部機種を除く)

電圧	コード	形式	組合員価格	メーカー小売 希望価格	発注数
12V	101728	BGZ4A-BS (BG4A-BS) ☆	¥2,800	¥12,900	※
	101729	BGZ4B-BS (BG4B-BS) ☆	¥2,800	¥12,900	※
	101730	BG4L-BS ☆	¥2,800	¥12,500	※
	101731	BG5L-BS	¥3,300	¥15,500	※
	101732	BG7L-BS	¥4,300	¥16,900	※
	101733	BG7A-BS	¥4,200	¥16,900	※
	101912	BG7B-4	¥4,700	¥20,000	※
	101734	BG9-BS	¥4,600	¥17,700	※
	101913	BG9B-4	¥7,300	¥21,000	
	101739	BG10L-A2	¥7,900	¥15,800	
	101735	BG12-BS	¥6,900	¥20,700	
	101740	BG14L-A2	¥7,500	¥17,000	
	101742	BG16-B	¥10,300	¥19,300	
	101741	BG16CL-B	¥9,500	¥21,500	
	101736	BG20L-BS	¥11,700	¥32,500	
	101737	BG7ZS	¥6,200	¥18,400	
	101820	BG10ZS	¥6,700	¥21,600	
	101738	BG12ZS	¥8,900	¥22,900	
	101821	BG14ZS	¥9,900	¥24,500	
	101170	BG12B-4	¥8,200	¥23,500	
101171	BG16AL-A2	¥10,300	¥19,400		

●※の商品は1個注文の場合、別途送料として500円かかります。 ●価格は全て税抜です。

●☆の商品は、商工組合窓口にて販売中です。

適合表はこちら → <http://www.k-broad.co.jp/bikefirst.html>

発注者(お届け先)		ご注文日: 年 月 日	
認証番号:	事業場名:		
所在地: 〒			
電話番号:	FAX番号:		



愛媛県自動車整備商工組合 TEL:089-956-7677 FAX:089-914-8412

商工組合人気商品

オイルフィルター

日本製・品質保証付き

(静岡県御前崎市)

NEW

C-934

スズキ：16510-84M00 (MAO)

日産：15208-4A00C

マツダ：16510-81403

三菱：MQ508007

3,900 円

/ケース (10個入)



※C-932 と C-934 は、逆流防止弁の有無と高さが異なる為、互換性はありませんので、ご注意ください。

C-932

ダイハツ：15601-87703

ダイハツ：15601-87204

スズキ：16510-81403

4,100 円

/ケース (10個入)

C-901

三菱：MD134953

スバル：15208-AA080

スバル：15208-KA010

マツダ：B6Y1-14-302

4,220 円

/ケース (10個入)

C-110

トヨタ：90915-10003

4,310 円

/ケース (10個入)

C-809

ホンダ：15400-PLC-004

ホンダ：15400-RTA-004

4,920 円

/ケース (10個入)

全て消費税別です

その他種類揃えています。適合車種等ご不明な点はお気軽にお問合せください。



愛媛県自動車整備商工組合

TEL 089-956-7677

FAX 089-914-8412





O₂ Sensor

YOUR FIRST CHOICE IN QUALITY PRODUCTS

高 精 度
低 排 出
長 寿 命
燃 費 改 善
優れた耐環境性

高度な技術で生み出された高精度・高品質・高信頼性のある純正部品に替わるオアシス O₂ センサーです。

■O₂センサーとは

排気ガス中の残留酸素量を検出するセンサーのこと。混合気が完全燃焼するためには、理論空燃比(空気 14.7 : 燃料 1)の保持が必要です。理論空燃比が燃焼させる事により、触媒の排ガス浄化能力が最大限発揮されます。O₂センサーで検出したデータを元にECUで空熱をコントロールしています。

■O₂センサーが劣化すると

O₂センサーが劣化すると、誤った信号をECUに送り、本来のエンジン性能を発揮できなくなります。その結果、必要以上に燃料を消費し、有害物質を排出することで環境に悪影響を与えます。燃費の悪化、パワーダウン、触媒の劣化にもつながります。

■O₂センサーを交換するメリットは

●燃費向上 ●エンジンパワー回復 ●触媒劣化進行抑制
●有害物質の減少 ●走行性能回復
などの効果が期待できます。

■100%純正スペック

センサー部・コネクタ・配線を主要純正メーカーから調達し、取り付け組み立てし、OEMスペックを満たす品質・性能で製品化している世界で唯一のメーカーです。

■ハイクオリティテスト

センサーは長い間使用するもの。当然クオリティは最高級でなければなりません。純正供給メーカーから仕入れたパーツを組み立て後、コネクタ引っ張り強度テスト、実走行テスト、配線配置テスト等あらゆるテスト、チェックでクオリティを維持しています。



(オアシス O₂ センサー)



オアシスO₂センサーは、米国で1946年から半世紀にわたり燃料系統およびエンジンコントロール装置を製造、組み立てを行なっているメーカーより供給しています。純正部品メーカーより部品を調達し、配線・コネクタを自社にて組み付けるため、良質でコストを抑えた製品化を実現。米国で長期にわたり高い信頼を得ています。

◇日本自動車整備商工組合連合会◇

O₂センサー注文書

兼 品番、在庫問合わせ書

● 品番検索等々でメーカーよりお電話させて頂く場合もあります。ご注文(問合わせ)日 年 月 日
O₂センサー適合について
何れかに✓をつけてください ⇒ お問合わせ ご注文

発注者(お届け先)			
認証番号	70-	ご担当者様	
事業所名			
住所	愛媛県		
電話番号	089 -	FAX番号	089 -
メーカー		初年度登録年月	年 月
車種名		型式	
車台番号		型式指定番号	類別区分番号
純正品番がお分かりになる場合は、ご記入をお願いします。			
純正品番		⇒	オアシス品番
純正品番		⇒	オアシス品番
その他の情報があれば、ご記入ください。(OBD診断機の情報・センサー位置など)			
例1)	P0135		
例2)	B1S1		
通 信 欄			

下記、□欄にチェック(✓)をご記入ください。

直3/直4/直6エンジン [横置き] 集合タイプ	直4/直6エンジン [横置き] 分割・集合タイプ	V6/V8エンジン [横置き] 集合タイプ	V6/V8エンジン [縦置き] 集合タイプ	V6/V8エンジン [縦置き] セパレートタイプ
<p>【車両▲前側】</p> <p>〈触媒上〉 イ) <input type="checkbox"/></p> <p>〈触媒下〉 ロ) <input type="checkbox"/></p>	<p>【車両▲前側】</p> <p>〈フロント左〉 シリンダNo. (1・4) ハ) <input type="checkbox"/></p> <p>〈フロント右〉 シリンダNo. (2・3) ニ) <input type="checkbox"/></p> <p>〈触媒下〉 ホ) <input type="checkbox"/></p>	<p>【車両▲前側】</p> <p>〈フロント〉 シリンダNo. (2・4・6) ヘ) <input type="checkbox"/></p> <p>〈リア〉 シリンダNo. (1・3・5) ト) <input type="checkbox"/></p> <p>〈触媒下〉 チ) <input type="checkbox"/></p>	<p>【車両▲前側】</p> <p>〈フロント左〉 シリンダNo. (2・4・6・8) リ) <input type="checkbox"/></p> <p>〈フロント右〉 シリンダNo. (1・3・5) ヌ) <input type="checkbox"/></p> <p>〈触媒下〉 ル) <input type="checkbox"/></p>	<p>【車両▲前側】</p> <p>〈フロント左〉 シリンダNo. (2・4・6・8) ヲ) <input type="checkbox"/></p> <p>〈フロント右〉 シリンダNo. (1・3・5・7) ワ) <input type="checkbox"/></p> <p>〈触媒下左〉 シリンダNo. (2・4・6・8) カ) <input type="checkbox"/></p> <p>〈触媒下右〉 シリンダNo. (1・3・5・7) コ) <input type="checkbox"/></p>

- 商品は、1個から送料無料にて発送いたします。
- 月曜日・祝日の翌日は13時00分、平日は14時00分までのご注文の場合、当日出荷の翌日到着ですが地域・交通事情等により商品到着が2日掛かる場合がございます。
- 価格につきましては、別紙価格表をご確認ください。

送料 1個から 無料	※ご注意ください	
	組合員価格は定価の	
	トヨタ車用以外 40%オフ	トヨタ車用 15%オフ

商工組合窓口 人気商品



Lucas(日本製)
ルーカス

ブレーキパッド

定価の
60%OFF

・ワゴンR・アルト 品番 S027 **¥2,960**

・ワゴンR・アルト 品番 S041 **¥2,560**

・ムーヴ・タント・ミニカ 品番 M100 **¥2,600**

全て税別価格です

適合品番をお調べいたします。お車の情報をご記入ください。

メーカー名	車名	初年度登録(検査)年月	車台番号	フロント	リア	自動車型式指定番号	類別区分番号

●適合品番お問い合わせの回答(※メーカー返信欄)

*上記の商品以外も取扱いがございます。
運輸支局にお越しの際には、ぜひ商工組合までお立ち寄りください。

認証番号		ご担当者様	
事業所名			
T E L		F A X	

愛媛県自動車整備商工組合 TEL : 089-956-7677 FAX : 089-914-8412

商工組合窓口で

ETCセットアップ実施中！！

商工組合窓口でセットアップができます！！

(取付け及び車載器単体でのセットアップは実施していません)

必要書類…「車載器番号」「車検証」「本人確認できる
免許証等」「委任状※代理の方が申込みの際に必要」

ナンバープレートの変更や、ETC車載器の付け替えを行った場合など、セットアップが必要です。

■ETC/ETC2.0 セットアップ料金(二輪車含む)

	一般	会員(組合員)
ETC	2,500 円+税	2,000 円+税
ETC2.0	3,000 円+税	2,500 円+税

セットアップ受付時間

月～金曜日(年末年始・祝祭日除く) 9:00～17:00 ※毎月第一月曜日は 13:00～17:00

その他 ITS・TEA のメンテナンス等によりセットアップができない場合もあります。

愛媛県自動車整備商工組合 TEL:089-956-7677 FAX:089-914-8412

ETC 車載器 アンテナ分離型型式 **FNK-M11T**

アンテナ分離型、カードイジェクト方式の音声/ブザー切替え案内タイプ



KYK ブレーキフルード BF-3

KYK ブレーキフルード BF-4



荷姿 (BF-3)	組合員価格	荷姿 (BF-4)	組合員価格
18L	7,200 円+税	18L	8,300 円+税
1L×20 缶	10,900 円+税	1L×20 缶	12,700 円+税
500ml×20 缶	8,600 円+税	500ml×20 缶	9,500 円+税

- 日本工業規格(JIS K2233・3種 BF-3、4種 BF-4)及び米国自動車安全基準(FMVSS No.116DOT-3、DOT-4)に適合する製品です。
- BF-3：ドライ沸点 250℃以上・ウェット沸点 150℃以上
BF-4：ドライ沸点 260℃以上・ウェット沸点 160℃以上

KYK プロタイプ カーシャンプー

KYK 撥水シャンプー30

KYK ウィンドウォッシャー液



荷姿	組合員価格	荷姿	組合員価格	荷姿	組合員価格
20L	4,000 円+税	18L	8,900 円+税	20L	2,900 円+税
コーティング [®] 施行車対応、全塗装色対応 20~25倍希釈タイプ		強力撥水効果が長時間持続、 全塗装色対応 30倍濃縮タイプ		原液使用で-22℃まで凍結しない 3倍まで希釈可能タイプ	

KYK プロタイプ タイヤワックス

KYK プロタイプ 虫取り剤

KYK 環境対応型フロアクリーナー



荷姿	組合員価格	荷姿	組合員価格	荷姿	組合員価格
20L	7,800 円+税	10L	3,700 円+税	18L	4,800 円+税
水系エマルジョンなのでタイヤに影響が無く、強力なシリコン被膜がタイヤを保護します。		新配合の特殊ナノパク質分散剤が、車のボディ・フロントガラスなどに付着した頑固な虫汚れや、こびりついた鳥のフンをスピード分解し、強力に除去します。		コンクリート・モルタル塩ビタイル等に適した強力床面洗浄剤 原液~40倍希釈まで対応	

※上記商品は全て送料込

お求めは、愛媛県自動車整備商工組合 TEL:089-956-7677 までお願いします。

Pro Type Fuel Additive

ENGINE SYSTEM RECOVERY G

エンジンシステムリカバリーG

- 燃料ラインや燃焼室内部に溜まったカーボン等の汚れを洗浄し、エンジン本来のもつ性能に回復させるガソリンエンジン車専用の燃料系統清浄剤です。
- 直噴エンジン車やエコカー(ハイブリッド車・アイドリングストップ車)・軽自動車にも効果的です。



▶ 商品ケースがそのまま販促POPになります

エンジンシステムリカバリーGの特長

エンジン内部のデポジット除去

高濃度のポリエーテルアミン清浄剤が噴射ノズル・吸気バルブ・燃焼室内部のカーボンデポジットを強力に除去します。

燃料ラインの防錆

特殊気化性防錆剤により燃料系統全体を防錆します。

有害排出ガスの抑制

燃焼効率の向上による有害排気ガスの低減・クリーン化します。

燃費の改善

エンジン内部のクリーン化により、燃費を改善します。

エンジンパーツの比較画像

ピストンの状態



バルブの状態



イメージ図

販売名	内容量	入数
KYK エンジンシステム リカバリーG	300ml	12本×2セット

組員価格

1本725円・1カートン15,000円

1本～窓口にて販売中！ 価格は全て税別です。
1カートンでのご注文は送料無料です。

KYK 古河薬品工業株式会社

URL <http://www.kykk.co.jp/>

□ 本社・工場 埼玉県加須市柏戸740
TEL:0280(62)1011 FAX:0280(62)0650

□ 西日本支店 奈良県奈良市中登美ヶ丘4-1-7-301
TEL:0742(41)3702 FAX:0742(41)3792

お問い合わせ・お求めは下記販売会社へ

愛媛県自動車整備商工組合
〒791-1113松山市森松町1075-2
TEL:089-956-7677 FAX:089-914-8412

多種多様な箇所に使える
万能オイル添加剤『SOD-1Plus』がさらに高性能を実現して
エスオーディーワンプラス

リニューアル新発売

1 大幅な低粘度化で 使い易くなりました

低粘度化と油膜厚さの増加は相反することが一般的ですが、新製品は特殊合成油の配合により、安定した油膜厚さを維持できます。低粘度オイルにも安心してお使い下さい。

2 摩耗防止性能を強化

高品位合成エステルの強固な吸着膜と特殊合成油による油膜保持力の強化により油膜切れを防ぎます。また、特殊極圧剤が耐荷重強化被膜を形成し、従来品より高い摩耗防止性能を発揮します。



3 ミクロン粒子が 潤滑性を強化

ミクロン粒子が高荷重下で起きる金属同士の直接接触を防ぎ、高馬力を得意とするスポーツカー用途でも安心して使用できます。また、オイル滲みにも効果を発揮します。

4 洗浄性能を強化

燃料の燃焼やオイル劣化により生成する酸化物質スラッジ等を速やかに分解し新車時に近づけます。

実車でも『SOD-1Plus』NEWの効果を検証済み!

SOD-1Plus を添加した使用油の方が、シェル四球摩耗痕径（耐荷重能を評価する試験）が小さく、更に摩耗によって発生する鉄粉の混入が少ないため、市販 ATF 単体の使用油より耐摩耗性能が高いという結果ができました。

【試験について】

右下写真試験車両のオートマチックミッションで使用した、市販 ATF 単体の使用油と同 ATF に SOD-1Plus(New) 7% を添加した使用油（どちらも約 6500 km 走行した使用油）の性能を比較しました。

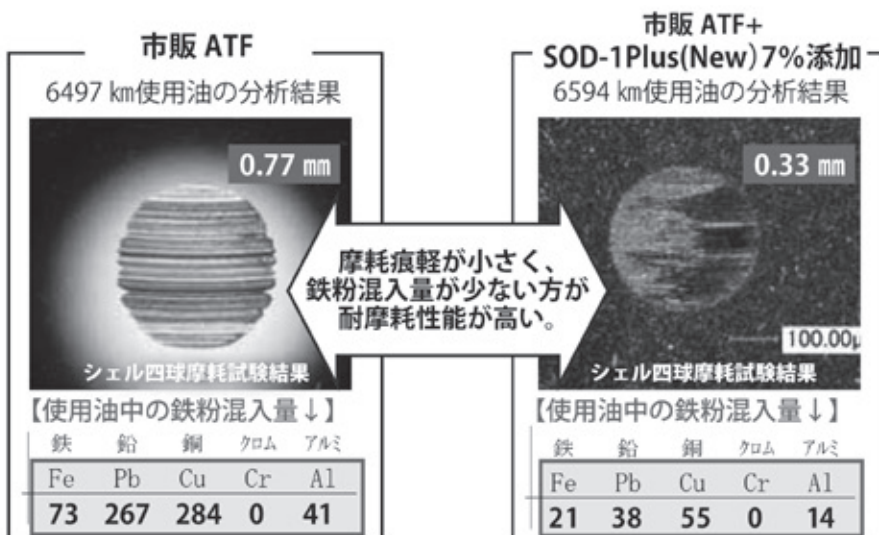

試験車両

— AT・CVT に対する主な特徴 —

強力な洗浄作用

- ATF・CVTF の劣化によるスラッジ等の汚れを分解洗浄
- 継続使用によりAT・CVT内部を常にクリーンに保つ

高温・高圧に強い油膜（コーティング効果）

- 回転抵抗の軽減とギヤ耐久性確保

ゴム・シール材をやわらかくする（膨潤作用）

- オイルしみ、僅かなオイル漏れの改善、予防
- ゴム製のパッキン・シール材の硬化・劣化防止

改善効果

変速ショック 軽いすべり ジャダー など

※SOD-1Plusで改善できない場合は、部品の損傷・摩耗が考えられますので交換をおすすめします。

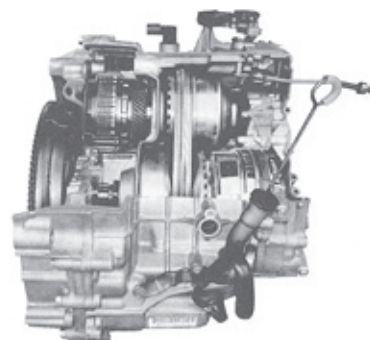

ジャダーの改善・予防



走行を続けているとクラッチにスラッジが付着しジャダー（車体振動）が起こります。クラッチに付着したスラッジを取り除きジャダーの発生を未然に防ぎます。クラッチの摩耗も防止します。

摩耗焼き付き防止



金属に吸着して油膜を作る特性により、油膜が破断しにくく、ギヤ・ベアリングを保護し摩耗・焼き付きを防止する効果が高い。

変速ショックの改善



バルブボディにスラッジが溜ると誤作動が発生し、変速ショック等に繋がります。スラッジを安全に分解しスムーズに油圧をクラッチに伝えます。

変速ショックの改善

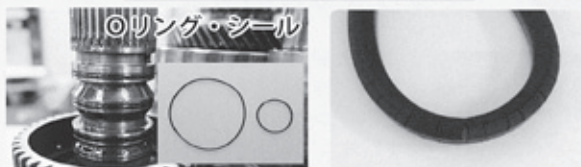

「Oリング」はバルブボディやトルクコンバーター内など油圧を受ける各所に付いており油圧の制御に重要な役割を担っています。「Oリング」の硬化・劣化は変速ショック、さらにはクラッチの摩耗を促進します。硬化しかけている「Oリング」を柔らかくすることで油圧を回復し伝達能力を改善します。

商品概要問合わせ先：(有)D1ケミカル TEL：092-292-4439

SOD-1Plus 注文書

愛媛県自動車整備商工組合 宛

FAX 番号 089-914-8412

TEL番号 089-956-7677

注文日 年 月 日

車種名	
年式	
車両型式	
エンジン型式	
グレード	

組合員価格（税別）		
荷姿	価格	注文数
40缶（送料込）	26,300円	
10缶（送料込）	8,400円	

認証番号	70-
事業所名	
住所	愛媛県
電話番号	089 - -

発炎筒の代替品 または補助品として好評です!

便利な
ライト機能付き

強力マグネットで
クルマのボディに
ピタリと固定

LED
9灯使用

+ライト
1灯使用

発炎筒の代替品または、
補助装備品として最適



ライト機能付きモデル
KS-100L3

非常信号灯

国土交通省
保安基準適合品
自動車用車検対応

2018年
保安基準改定
内部突起
(UN-021)
適合品



【車検対応】電子の光で夜間の大きな安全性を追求

- 9個の高輝度発光ダイオードの強力な光が、あなたのクルマの存在を示します。
- 長時間点滅20時間以上(新品アルカリ乾電池使用時)。発炎筒に比べて圧倒的な長時間発光で大きな安全性を保持。
- 底部マグネットにより、車両ボディなど(鉄部)にピタリと取付OK。
- 車種ごとに異なる発炎筒ホルダーに対応。(一部、非対応車あり)
- 発炎筒のように筒を気にすることもなく、簡単、確実操作。
- 単四乾電池2個使用。
- 製品出荷時、本体にはパッケージされたテスト用乾電池が挿入されています。ご使用前に必ず乾電池を取り出しパッケージを剥がして+をお確かめのうえ、ご利用ください。
- 同梱の乾電池はモニターバッテリーですので、作動テストをしていただき、もし電池容量不足の場合は交換して下さい。
- メインスイッチをOFFからONの方向に回転すると点滅します。

■非常信号灯と発炎筒の性能比較表

	非常信号灯	発炎筒
機能性	○ 煙が出ないのどトンネル内等の使用も可能 底部の磁石により車両側面等への固定も可能	△ 煙により障害物を越えて注意喚起が可能
操作性	○ スイッチONのみで点灯 混乱時に誰でも安易に操作可能	× 点灯までの手番が必要 年配者/混乱時の地味な作業に不安
効力持続性	○ 著しい電池消費が無い限り数時間に渡り発光。 (使用電球はLEDの為、電池消費は極めて微量)	△ 一般的に約5分間
有効期限	○ 電池消費を除けば、ほぼ永久 ↓ 車検時等における交換不要	× 製造後4年
光度	1cd	160カンデラ以上
サイズ	視：発炎筒同等サイズ	φ27~33mm L130~150mm
取扱い	○ 全く問題なし	× 火薬類取締法対象品 貯蔵は300本(25kg)までと制限有り

3-WAYボディ構造

車両によって異なる形状の発炎筒収納ホルダーにもスッキリ収まる3-WAYボディ構造。



32mmφタイプの発炎筒が装着されているホルダーの場合、透明アダプタと、メインスイッチアダプタを外さずに出荷状態そのままご利用いただけます。



27mmφタイプの発炎筒が装着されているホルダーの場合、上記写真のように、メインスイッチアダプタ(A)と透明アダプタ(B)を取り外してご利用ください。

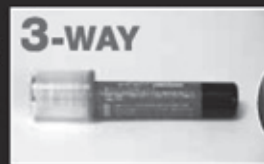

本製品ボディの凹凸や出っ張り等により、ピタッと収まらない車両があります。この場合は2-WAYの状態から、本体を「右」に回すと、レンズカバー部分が真心に回転し、ボディに平らな部分ができ、ホルダーの形状に合わせてご利用いただけます。

商品名	荷姿	組員価格 (税別)	注文数	
ライト機能付き非常信号灯	1本	¥626	/本	※商工組合窓口で1本~お買い求めいただけます。 ※直送をご希望の場合で50本以下の場合送料¥500(税別)が発生します。
認証番号	ご担当者	事業場名・所在地		
		TEL:	FAX:	

お問合せ・ご購入は 愛媛県自動車整備商工組合 TEL:089-956-7677 FAX:089-914-8412

運転中のもしもに 備えていますか？

運転中に突然の災害が起こったら・・・。高速道路で立ち往生、道路の陥没、衝突事故でドアが開かないなど、運転中のもしもに備えて、最低限のものを車載しておきませんか？

車載セットⅡ ミドリ安全㈱[40-82-1001-69]	販売単位	標準価格	組合員価格	
	 <p>保管寸法：W265×D65×H125mm</p>	1セット	¥3,200	¥2,800
内容品		内容量	保存期間	
ミドリサバイバルウォーター(125ml)		×3袋	5年	
スマートフード(3食分入)		×1袋	5年	
ベンリー携帯トイレセット (大使用×1、小使用×2、ティッシュ×2)		×1セット	—	
サバイバルシート S/S		×1枚	—	
防災たいさく手帖		×1冊	—	
★炎天下の車内(60～70℃)に置いていても腐りません。			価格は税別です。	
・商工組合入りは1セットから送料無料！3セット未満の直送扱いは、送料がかかります。				

愛媛県自動車整備商工組合 TEL:089-956-7677 FAX:089-914-8412

愛媛県自動車整備商工組合員募集中

☆商工組合員になると

- ・売掛未収金回収制度
 - ・自社での ETC・ETC2.0 車載器【四輪・二輪】のセットアップ(法人のみ)
 - ・レンタカーによる代車サービスシステム
 - ・リサイクル部品検索システム
- などが、利用できます。

☆商工組合員の加入条件(事業者様の加入となる為、事業場毎の加入は必要ありません)

- ・愛媛県内において自動車分解整備事業を営む者
- ・愛媛県内において自動車分解整備の役務を提供する事業を行う、協同組合、協業組合、企業組合

☆加入方法

- ・出資金 一口：10,000円(但し、出資額は一口以上何口でも可能です)

☆出資金の返金

- ・事業を廃止する等で組合を脱退する場合は、出資金を返金いたします。(現在は、出資額を返金していません)

○詳細や、ご不明な点等ございましたら、お気軽に愛媛県自動車整備商工組合

TEL:089-956-7677 までお問い合わせください。お待ちしております。○

自動車検査証の有効期間及び定期点検の間隔・使用記録簿の早見表

2013.9

対象車種		点検区分等	主な車種等	定期点検の間隔							車検証の有効期間		使用記録簿(車検)		
				3別	3別	6別	1別	1別	1別	初	2	認	指		
				か	か	か	年	年	年	回	回目以降	証	定		
運送事業用	旅客	普通・小型	バス、タクシー、ハイヤー	○							1年	1	8		
		軽	軽福祉タクシー	○							2年	1	8		
	貨物	車両総重量8t以上	貨物運送事業者のトラック(3輪車含む)		○							1年	1	8	
		車両総重量8t以上(トレーラ)				○						1年	2	9	
		車両総重量8t未満										2年	1年	1	8
		車両総重量8t未満(トレーラ)				○						2年	1年	2	9
		軽(旅客を除く)							●			2年	6	11	
		二輪							●		3年	2年	7	12	
	霊柩	通常タイプ	霊柩車	○								2年	1	8	
		定員11名以上	霊柩車バス形状	○								1年	1	8	
自家用	貨物	車両総重量8t以上	トラック(3輪車を含む)	○							1年	1	8		
		車両総重量8t以上(トレーラ)				○						1年	2	9	
		車両総重量8t未満						○				2年	1年	3	10
		車両総重量8t未満(トレーラ)						○				2年	1年	3	10
		軽							●			2年	6	11	
		定員11名以上	バス、マイクロバス	○							1年	1	8		
		幼児専用車	園児送迎車(大人換算10名以下)				○				1年	3	10		
	乗用	普通・小型	一般の乗用車(マイカー)					●			3年	2年	5	11	
		軽						●			3年	2年	6	11	
		三輪					○					2年	3	10	
小型		250ccを超えるバイク(側車付二輪自動車含む)							●		3年	2年	7	12	
検査対象外軽自動車		125ccを超え250cc以下のバイク(側車付二輪自動車含む)								●		なし	7		
特種貨物	普通・小型	キャンピング車	8以上	○		○				2年	1又は3	8又は10			
	車両総重量8t以上	給油車、タンク車、給水車、現金輸送車、コンクリートミキサー車、ポート・トレーラー、冷蔵冷凍車、活魚運搬車、散水車、塵芥車	○	トレーラ	○					1年	1又は2	8又は9			
	車両総重量8t未満					○				2年	1年	3	10		
	軽						●			2年	6	11			
	大型特殊	車両総重量8t以上	ホイール・クレーン	○							2年	1	8		
乗用二輪	車両総重量8t未満	フォークリフト				○				2年	3	10			
	車両総重量8t以上	ストラドル・キャリア、ポール・トレーラー	○	トレーラ	○					1年	1又は2	8又は9			
	車両総重量8t未満					○				2年	1年	3	10		
	検査対象外軽自動車	そり付、カタピラ付軽自動車				○				なし	3				
	貨物	車両総重量8t以上	トラック(3輪車を含む)	○	トレーラ	○					1年	1又は2	8又は9		
レンタカー	貨物	車両総重量8t未満	トラック(3輪車を含む)	○	トレーラ	○				2年	1年	1又は2	8又は9		
		軽					○			2年	3	10			
		定員11名以上	マイクロバス	○							1年	1	8		
		幼児専用車	園児送迎車	○							1年	1	8		
	乗用	普通・小型	一般の乗用車(マイカー型)				○				2年	1年	3	10	
		軽					○				2年	3	10		
		三輪					○					2年	1年	1	8
		小型		250ccを超えるバイク(側車付二輪自動車含む)				○				2年	1年	3	10
		検査対象外軽自動車		125ccを超え250cc以下のバイク(側車付二輪自動車含む)				○				なし	3		
	特種貨物	普通・小型	キャンピング車	○							2年	1年	1	8	
車両総重量8t以上		タンク車、冷蔵冷凍車等	○	トレーラ	○					1年	1又は2	8又は9			
車両総重量8t未満			○	トレーラ	○					2年	1年	1又は2	8又は9		
軽						○				2年	3	10			
大型特殊		車両総重量8t以上	ホイール・クレーン	○						2年	1年	1	8		
乗用二輪	車両総重量8t未満	フォークリフト	○							2年	1年	1	8		
	車両総重量8t以上	ストラドル・キャリア、ポール・トレーラー	○	トレーラ	○					1年	1又は2	8又は9			
	車両総重量8t未満		○	トレーラ	○					2年	1年	1又は2	8又は9		
	検査対象外軽自動車	そり付、カタピラ付軽自動車	○							なし	1				

※記録簿 認証…No.1 事業用等・No.2 被牽引自動車・No.3 自家用貨物等・No.4 自家用乗用等(1年)・No.5 自家用乗用等(2年)・No.6 自家用乗用等(軽)・No.7 二輪自動車
 指定…No.8 事業用等・No.9 被牽引自動車・No.10 自家用貨物等・No.11 自家用乗用等・No.12 二輪自動車
 (注) ポール・トレーラ、キャンピング・トレーラ、ポート・トレーラで車両総重量が8t以上の場合は、点検基準は別表4、記録簿は認証がNo.2、指定がNo.9
 (注) 点検整備記録簿の保存期間…●印：2年、○印：1年

※別表3 事業用等
 別表4 被牽引自動車
 別表5 自家用貨物等
 別表6 自家用乗用等
 別表7 小型二輪等

債権回収、お困りではありませんか？

売掛未収金回収制度のご案内



お客様が修理代や車検代を払ってくれない…
電話や郵送で何度も請求するのが大変…

新しくなった『売掛未収金回収制度』は、回収専門の弁護士事務所に回収業務を委託し、あなたの事業場を力強く支援します。

おすすめポイント

回収できるまでは、費用ゼロ！

完全成功報酬制なので事前の費用負担なし。

回収できた場合のみ、回収額のうち業務委託手数料として30%をお支払いいただきます。（法律事務所委託手数料25%、商工組合制度運用経費5%）

本来の業務に集中できる！

未収金回収の対応は全て法律事務所が行います。

法律事務所の弁護士があなたに代わって電話や督促状で繰り返し請求します。

金額、内容に制限無し！昔の未収金でもOK！

少額の債権や、途中まで支払われた債権も承ります。

内容は車検・点検整備・車の代金等、業務に関わるあらゆるものが対象です。

償却（貸し倒れ）手続きをしたものでも依頼できます。

※時効を主張されているものや業務などに紛争を提起されているもの、債務者が自己破産している場合等、対象外となりお引き受けできないものもあります。

2018. 3月度の状況		
業務対象総額	入金累計額	実質回収率
14,944,866円	5,576,506円	37.3%

お問い合わせ・お申込みは 愛媛県自動車整備商工組合
TEL 089-956-7677 FAX 089-914-8412

2018年9月発売

2018 Christmas Item



クリスマス 1R 27.5mW サンタ

- ・27.5mW ミシン目入り エンボス加工有り 再生紙 100%
- ・白地に赤と緑のクリスマスプリント
- ・入数: 60 ロール
- ・単品サイズ: 100×100×107mm 約 102g
- ・ケースサイズ: 499×307×450mm 約 6.8kg
- 【JAN】 4970570 222200 【ITF】 14970570 222207
- 【商品 ID】 10055199



クリスマスティッシュ 120W サンタ パラ

- ・240枚 (120組) 再生紙 100%
- ・白地に赤と緑のクリスマスプリント
- ・入数: 60 個
- ・単品サイズ: 240×115×50mm 約 150g
- ・ケースサイズ: 590×318×490mm 約 9.8kg
- 【JAN】 4970570 124597 【ITF】 14970570 124594
- 【商品 ID】 20120070



クリスマスティッシュ 120W サンタ 5P

- ・240枚 (120組) 再生紙 100%
- ・白地に赤と緑のクリスマスプリント
- ・入数: 12 パック
- ・単品サイズ: 240×115×250mm 約 756g
- ・ケースサイズ: 528×358×490mm 約 9.9kg
- 【JAN】 4970570 824596 【ITF】 14970570 824593
- 【商品 ID】 20120071



クリスマスティッシュ 120W スター パラ

- ・240枚 (120組) 再生紙 100%
- ・白地に赤と緑のクリスマスプリント
- ・入数: 60 個
- ・単品サイズ: 240×115×50mm 約 150g
- ・ケースサイズ: 590×318×490mm 約 9.8kg
- 【JAN】 4970570 124603 【ITF】 14970570 124600
- 【商品 ID】 20120072



クリスマス 1R 27.5mW スター

- ・27.5mW ミシン目入り エンボス加工有り 再生紙 100%
- ・白地に赤と緑のクリスマスプリント
- ・入数: 60 ロール
- ・単品サイズ: 100×100×107mm 約 102g
- ・ケースサイズ: 499×307×450mm 約 6.8kg
- 【JAN】 4970570 222217 【ITF】 14970570 222214
- 【商品 ID】 10055200



並べて積むと
まるで本物の
ツリーのように♪



クリスマスティッシュ 120W スター 3P

- ・240枚 (120組) 再生紙 100%
- ・白地に赤と緑のクリスマスプリント
- ・入数: 20 パック
- ・単品サイズ: 240×115×150mm 約 461g
- ・ケースサイズ: 590×318×490mm 約 10.0kg
- 【JAN】 4970570 824602 【ITF】 14970570 824609
- 【商品 ID】 20120073



今年の
クリスマスは
盛りだくさん!

愛媛県自動車整備商工組合

TEL 089-956-7677 FAX 089-914-8412

製造元 イトマン株式会社 愛媛県四国中央市金生町下分681

2018年9月発売

2019 Happy new year

2019年のスタートは『亥』が主役！亥の魅力を存分に引き出すために、鮮やかな日本らしいモチーフと、花札のデザインを取り入れました。今年は包装紙やティッシュボックスから特定の亥を探す【イノシシをさがせ！！】ゲームで楽しめます。

新年のごあいさつにピッタリ！



トイレット・ティッシュ共通
イノシシをさがせ！！

たくさんのイノシシの中にかくれた、トクベツなイノシシを見つけよう！



遊べる！
作れる！
お正月！

使い終わったティッシュボックスで万年カレンダーが作れます！
※ティッシュのみ

干支トイレット 1R27.5mW

- ・27.5mw ミシン目入り ・ケース入数：60個
- ・エンボス加工有り 再生紙 100%
- ・白地に黄色の干支プリント
- ・単品サイズ：100×100×107mm 約 102g
- ・ケースサイズ：499×307×450mm 約 6.8kg
- 【JAN】 4970570222248
- 【ITF】 14970570222245
- 【商品 ID】 10055203

干支ティッシュ 120W バラ

- ・240枚（120組） ・ケース入数：60個
- ・再生紙 100%
- ・白地に黄色の干支プリント
- ・ピンク、白のティッシュが交互に出る紅白ティッシュ
- ・単品サイズ：240×115×50mm 約 150g
- ・ケースサイズ：590×318×490mm 約 9.8kg
- 【JAN】 4970570124610
- 【ITF】 14970570124617
- 【商品 ID】 20120074

干支ティッシュ 120W3P

- ・ケース入数：20パック
- ※その他の仕様は干支ティッシュ 120W バラと同じになります。
- ・単品サイズ：240×115×150mm 約 461g
- ・ケースサイズ：590×318×490mm 約 10.0kg
- 【JAN】 4970570824626
- 【ITF】 14970570 824623
- 【商品 ID】 20120076

干支ティッシュ 120W5P

- ・ケース入数：12パック
- ※その他の仕様は干支ティッシュ 120W バラと同じになります。
- ・単品サイズ：240×115×250mm 約 756g
- ・ケースサイズ：528×358×490mm 約 9.9kg
- 【JAN】 4970570824619
- 【ITF】 14970570824616
- 【商品 ID】 20120075

トイレット・ティッシュ共通

お正月 & 干支の動物プリント

亥や自分の干支を見つけたらラッキー！



持ち手付き

5個パック



3個パック

持ち手付き



愛媛県自動車整備商工組合

TEL **089-956-7677** FAX **089-914-8412**

製造元 イトマン株式会社 愛媛県四国中央市金生町下分**681**



2019
 新年のお祝いに
 ぴったりな
**セラハツ
 ツイン
 トンター**
 新し
 年
 も
 ハ
 ッ
 キ
 ャ
 ー
 テ
 ー



セット
内容

上段



下段



- 千支トイレット1R27.5mW ×5個
- 千支ティッシュ120W ×2個
- 四季ふみ-冬-1R27.5mW ×2個
- おめでとうトイレット1R27.5mW ×2個

外装



ケースサイズ：290×260×230mm
 重さ：約1.5kg

絵ハガキつき!



愛媛県自動車整備商工組合

TEL **089-956-7677** FAX **089-914-8412**

製造元 イトマン株式会社

愛媛県四国中央市金生町下分681



冬・年末年始商品のご案内

ご最員様へのご挨拶やお礼品として、ご購入される方が増えています。
こちら全商品、一品ずつのおまとめ買い用としてラインナップいたしました。

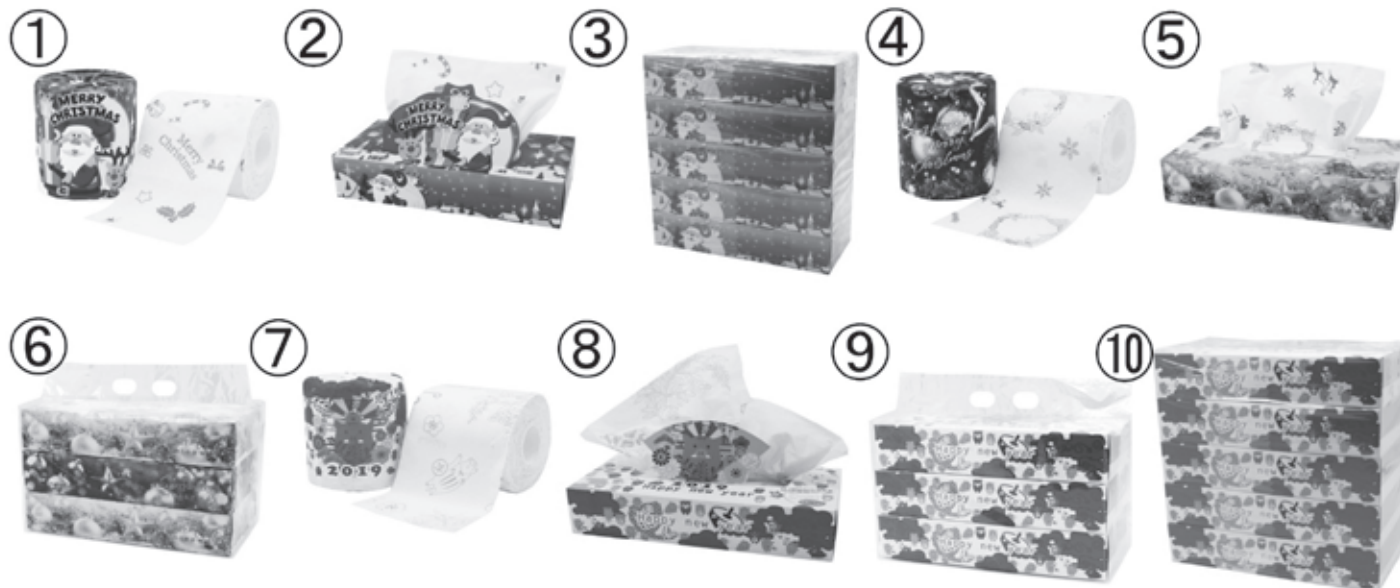

商品名	ケース入数	価格(税別)	ご注文数
① クリスマス 1R 27.5mW サンタ	60 個	3,600円	
② クリスマスティッシュ 120W サンタ パラ	60 個	5,000円	
③ クリスマスティッシュ 120W サンタ 5P	12 ハック	5,000円	
④ クリスマス 1R 27.5mW スター	60 個	3,600円	
⑤ クリスマスティッシュ 120W スター パラ	60 個	5,000円	
⑥ クリスマスティッシュ 120W スター 3P	20 ハック	5,400円	
⑦ 千支トイレット 1R 27.5mW	60 個	3,600円	
⑧ 千支ティッシュ120W パラ	60 個	5,000円	
⑨ 千支ティッシュ120W 3P	20 ハック	5,400円	
⑩ 千支ティッシュ120W 5P	12 ハック	5,000円	
⑪ ハッピーウインターセット(絵葉書つき)	11個	2,100円	

・価格は税別表示です。
・3ケース以上は送料無料です。
※早期終了の場合もございますので、お早めのご注文をお待ちしております。

発注者(ご請求先)		ご注文日		年	月	日
認証番号	70 -	ご担当者様				
事業場名						
所在地						
電話番号	089 - -	FAX番号	089 - -			

愛媛県自動車整備商工組合 TEL:089-956-7677 FAX:089-914-8412

トータルリサイクルシステム (TRS) ホームページリニューアル!!

日本自動車整備商工組合連合会 (整商連) 提携

会員募集中



スマホで簡単にできる!!

登録料・利用料

無料



スマホでも使いやすいように
画面をリサイズしました。

ユーザー販売価格に表示を切り替えられ
お客様にもご覧いただけます



もちろん
パソコンでも
ご利用可能です

トータルリサイクルシステムへのアクセスは

<http://www.trs-net.com/>

又は検索システムで

トータルリサイクルシステム

検索



オンラインリサイクル部品を直接検索・購入!!

システムを便利に活用できます

※部品ご購入代金は商工組合からのご請求となります

TRSで利用できるサービス ①優良リサイクル部品検索

②優良リビルト・優良部品購入 ③使用済み自動車の見積もり

TRS新規会員
ご登録方法

●スマホ・パソコンでホームページより簡単登録

TRS (トータルリサイクルシステム) は予告なしに仕様を変更することがございます

<お申し込み・お問い合わせ先>



会員
募集!!

愛媛県自動車整備商工組合

TEL:089-956-7677 FAX:089-914-8412

一度使うとやめられない! ?

マキシフレックス アルティメイト

MaxiFlex® ULTIMATE™



あらゆる場面に対応する
ATG® のニトリルコート
作業手袋シリーズ!



特徴

- 手のひらに耐摩耗、耐油性の高いニトリルゴム滑り止めコーティングしたメカニックグローブ
- マイクロカップ仕上げによるホールド力と、作業性の高いグリップ
- エアテックによる360度、全周囲の通気性
- ・42-874は、AD-APTテクノロジーにより、手の温度上昇を抑え、手にひんやり感を与えます。

MaxiFlex ULTIMATE (作業用手袋) 【42-874】【34-874】共通

サイズ範囲	サイズ7(S)	サイズ8(M)	サイズ9(L)	サイズ10(XL)	組合員価格 (税別)
製品全長	205	215	220	225	1双 ¥450
手首部長さ(mm)	65	65	70	70	
手首周囲長 (mm)	65	70	75	75	
てのひら部幅	82	87	94	97	
オーバーロック色	レッド	オレンジ	ホワイト	イエロー	

※商工組合窓口にて 展示、販売中 です。42-874は、映画「OVERDRIVE」で使用された作業用手袋です。是非一度お試しください。

品番	サイズ	注文数	品番	サイズ	注文数
42-874		双	34-874		双
		双			双

認証番号	ご担当者	事業場名・所在地			
70-					
注文日	年	月	日	TEL:	FAX:

愛媛県自動車整備商工組合 組合員様向け 高機能安全靴のご案内

新型ラスト採用安全靴「プレミアムコンフォート」

フィット性を向上させた新型ラスト

カカト・土踏まず部のホールド力を高めることで甲周りのフィット性を向上し、先芯のさらなるワイド化に成功。足裏の縦横のアーチにより疲労軽減し、より快適になりました。

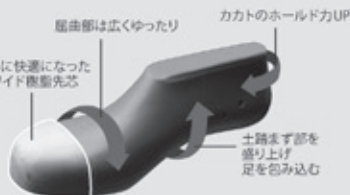

最高レベルの耐滑性

耐滑レベル区分5の最高の耐滑性能を誇り耐久性にも優れる新型ソール。水や油の付着した床面でも全方向にグリップ力を発揮します。



PRM210



ブラック

(23.5~28.5cm)

5,508円 (税込)

(29・30cm)

6,264円 (税込)

カラー	サイズ (EEE)	商品コード
ブラック	23.5~28.5cm	1500 0006
	29・30cm	1500 0007

●規格：JIS T8101 革製5種E・F合格 ●先芯：新ワイド樹脂 ●甲被：牛クロム革(ソフト型押) ●中敷：プレミアムインソール(抗菌・防臭)
●靴底：発泡ポリウレタン2層底 ●標準重量：830g/足(26cmを基準)

超軽量プロスニーカー「ワークプラス・スーパーライト」

つま先保護先芯搭載

つま先にJSAA規格B種の安全性能を持っている軽量の樹脂先芯を搭載しています。樹脂製なので鉄に比べ、冷えにくくサビません。



超軽量設計

甲被、ソールなどの素材、製法にこだわった超軽量設計で、長時間の業務でも足が疲れにくい作業靴です。



優れたクッション性

ミッドソールにクッション性の高いEVAを使用。足にかかる衝撃を効果的に吸収します。



SL-601



シルバー



ブラック

ブルー

レッド

カラー	サイズ (EEE)	商品コード
シルバー	22~28・29・30cm	2125 0418
ブラック	22~28・29・30cm	2125 0410
ブルー	22~28・29・30cm	2125 0411
レッド	22~28・29・30cm	2125 0414

2,916円 (税込)

SL-605



ブラック



ブルー

レッド

カラー	サイズ (EEE)	商品コード
ブラック	22~28・29・30cm	2125 0412
ブルー	22~28・29・30cm	2125 0413
レッド	22~28・29・30cm	2125 0415

2,916円 (税込)

●規格：JSAA認定B種プロテクティブスニーカー ●先芯：樹脂 ●甲被：合成皮革/メッシュ ●中敷：EVAインソール(抗菌・防臭)
●靴底：EVA/合成ゴム ●標準重量：[SL-601]590g、[SL-605]600g/足(26cmを基準)

静電プロスニーカー「ワークプラス エア HG」



リフレクター

PEカップインソール

高いクッション性が長持ちする新素材を採用。アーチクッションと中足パッドが足のアーチを支えています。



ワイド樹脂先芯

足に当たりにくい幅広い設計。軽量化(当社比)を回った樹脂を採用。鋼製先芯と同じJSAA認定A種の安全性能。



静電気を逃す鞋底

体内に溜まった静電気を鞋底からすばやく逃す静電気帯電防止性能付きです。

超耐滑底

水や油の付着した床面でも滑りにくい。耐滑性は最高レベルのハイグリップ底。



ISA-801 静電



ブルー



ブラック

オレンジ

ホワイト

カラー	サイズ (EEE)	商品コード
ブルー	22~28・29・30cm	2125 0436
ホワイト	22~28・29・30cm	2125 0430
オレンジ	22~28・29・30cm	2125 0437
ブラック	22~28・29・30cm	2125 0431

4,428円 (税込)

ISA-805 静電



イエロー



ブラック

ネイビー

ホワイト

カラー	サイズ (EEE)	商品コード
イエロー	22~28・29・30cm	2125 0435
ホワイト	22~28・29・30cm	2125 0432
ネイビー	22~28・29・30cm	2125 0434
ブラック	22~28・29・30cm	2125 0433

4,428円 (税込)

●規格: JSAA 認定 A 種 プロテクティブスニーカー、JIS T8103 一般静電保護靴に準拠 ●先芯: ワイド樹脂 ●甲被: 人工皮革/メッシュ
●中敷: PE カップインソール(抗菌・防臭) ●鞋底: EVA/合成ゴム(エアアクション) ●標準重量: [ISA-801 静電] 860g/足、[ISA-805 静電] 850g/足(26cmを基準)

通気プロスニーカー「スカイウォーカー」

通気ソール

靴底にある通気孔から靴内に溜った熱を効率良く逃します。通気孔はサイド方向に開いているので、靴内部への異物や水などが侵入しにくくなっています。



MPV-01



ブラック

ブラック/レッド

ホワイト/ブルー

カラー	サイズ (EEE)	商品コード
ブラック	22~28・29・30cm	2125 0588
ブラック/レッド	22~28・29・30cm	2125 0589
ホワイト/ブルー	22~28・29・30cm	2125 0590

3,348円 (税込)

●規格: JSAA 認定 A 種 プロテクティブスニーカー ●先芯: ワイド樹脂 ●甲被: 合成皮革/メッシュ
●中敷: 通気 EVA カップインソール(抗菌・防臭) ●鞋底: EVA/合成ゴム ●標準重量: 810g/足(26cmを基準)

ミドリ安全の取扱い商品が 簡単・お得にご購入いただけるようになりました

通常価格よりお得な組合員様価格にてご購入いただけます。

[安全靴の送料]

商工組合入りは1足から送料無料!

3足未満の直送扱いをご希望の場合は、送料がかかります。

※安全靴以外の商品の送料は、商工組合までお問合せください。

(TEL 089-956-7677)

[お支払い]

納品書および請求書は、後日商工組合から送付いたします。現金または銀行振込にてお支払いください。

組合員様専用購入ページへ <http://midori-anzen.com/ecm>

愛媛県自動車整備商工組合 組合員様向け
安全衛生保護具購入 特設サイト

お客様ID
パスワード

ログイン ▶

販売商品の確認について	インターネットでのご注文
上記ID・パスワード入力欄にそれぞれ「eas001」を入力しログイン後「単価契約品一覧」からご確認ください。 ご注文については本サイトにある「FAX注文書」をご利用頂きますが、そのままインターネットでのご注文を希望されるお客様は右記の「インターネットでのご注文」をご覧ください。	下記の「専用ID・PWを作成 ユーザー登録シート」より登録フォーマットがダウンロードできます。 ご登録後、専用のID・パスワードが利用いただけます。

最新カタログ 無料でお届け!!
▶ お申込みはこちら

専用ID・PWを作成 ユーザー登録シート
ダウンロード

特別価格でご提供 見積依頼シート
ダウンロード

オフラインで注文 発注書
ダウンロード

繰り返し購入したい

ユーザー登録してWEB注文

お客様専用のID・パスワードを発行します。

<http://midori-anzen.com/ecm> にアクセスします。
ログインページの「専用ID・PWを作成」より登録シートをダウンロードして記入し、商工組合まで送信してください。
(FAX 089-914-8412)

お客様専用のID・パスワードが発行されましたら、上記ページよりログインしていただき、「単価契約品一覧」からご購入いただけます。

商品を専用ページで確認して、そのまま注文!
購入履歴をご確認いただけます!
気になる商品をお気に入り登録できます!
繰り返し購入が簡単です!

今すぐ購入したい

登録不要でFAX注文

専用FAXオーダーシートでご注文いただけます。

<http://midori-anzen.com/ecm> にアクセスし、お客様ID・パスワード共に「eas001」を入力してログインします。
マイページの「単価契約品一覧」にて商品をご確認ください。
ログインページの「オフラインで注文」よりオーダーシートをダウンロードして記入し、商工組合まで送信してください。
(FAX 089-914-8412)

こちらのご注文方法は、FAXのみとなります。
今すぐ購入したい時は、こちらが便利です。

お問い合わせ

登録に関するお問い合わせ・FAX送信先

愛媛県自動車整備商工組合

TEL 089-956-7677 FAX 089-914-8412

操作方法に関するお問い合わせ

ミドリ安全.comコールセンター

TEL ☎ 0120-310-355 (平日9時～17時)

愛媛県

(株)アクト行き

平成 年 月 日

FAX(0790) 62-6454

パナソニックバッテリー 特価キャンペーン注文書

パナソニックバッテリー 特価キャンペーン実施！！

通常価格の10%OFF

※全型式対象(他型式は裏面参照)

対象期間:12月14日~1月31日まで

イメージ画像

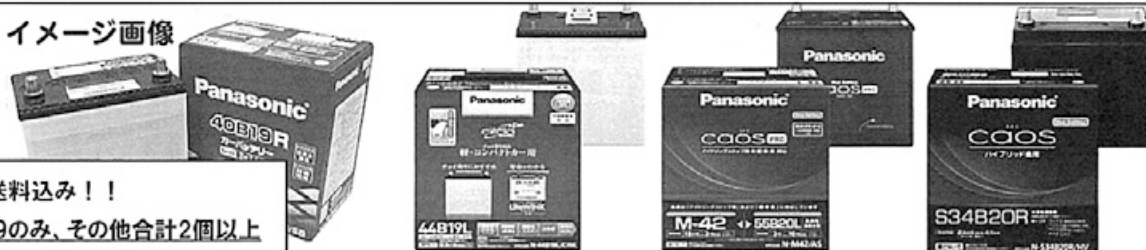

※送料込み！！

B19のみ、その他合計2個以上
での注文でお願い致します。

キャンペーン参考価格(10%OFF後)

(SBシリーズ)通常車用 補償:2年or4万km				(cirolaシリーズ)ISS車対応			
サイズ・型式	L・R	価格(税別)	数量	サイズ・型式	なし・R	価格(税別)	数量
40B19	L	¥2,466	個	M-42 ※補償18ヶ月3万km	R	¥6,912	個
	R		個		個		
(cirolaシリーズ)充電制御対応 補償:3年or6万km				(caosシリーズ)ハイブリッド対応 補償:3年距離制限なし			
サイズ・型式	L・R	価格(税別)	数量	サイズ・型式	価格(税別)	数量	
44B19	L	¥4,509	個	S42B20R	¥12,033	個	
	R		個				
その他注文型式				その他注文型式			
サイズ・型式	L・R	価格(税別)	数量	サイズ・型式	価格(税別)	数量	
	L		個			個	
	R		個			個	

納期返答

【組合員名】

認証番号

組合員名			
所在地			
T E L	F A X		
備考			

※ 16時までに(株)アクトへFAX到着分は、最短で当日出荷の翌日納品となります。

※ 在庫切れ、交通事情等により、商品到着が遅れる場合も御座いますので、ご了承願います。

価格等に関するお問い合わせ .. 愛媛県自動車整備商工組合

TEL (089)956-7677

商品に関するお問い合わせ .. 株式会社アクト

TEL (0790)62-8661

Panasonic CAR BATTERY 通常価格表 (税別)

2018年12月現在

品番	組合員価格	備考	品番	組合員価格	備考
caosシリーズ (充電制御車対応) 製品補償 3年距離制限なし			PROシリーズ (業務車用) 製品補償 2年 6万Km		
60B19R (L)	C6	7,690	75D23R (L)	PR	10,030
80B24R (L)	C6	15,220	85D26R (L)	PR	10,980
100D23R (L)	C6	16,800	95D31R (L)	PR	13,730
125D26R (L)	C6	18,910	120E41R☆	PR	15,250
145D31R (L)	C6	21,200	130E41R (L)	PR	20,460
circlaシリーズ (Kei) (充電制御車対応) 製品補償 3年 6万Km			130F51		
44B19R (L)	CK2	5,010	170F51☆	PR	23,020
60B24R (L)	CR	11,140	155G51☆	PR	20,500
80D23R (L)	CR	14,220	195G51☆	PR	26,200
90D26R (L)	CR	15,260	210H52☆	PR	35,720
105D31R (L)	CR	15,980	225H52☆	PR	41,400
SPシリーズ (通常車用) 製品補償 3年 6万Km			caos (ISS車用) 製品補償 2年距離制限なし		
30A19R (L) ☆	SP	4,120	K42 (R) ☆	CK2	—近々発売予定
34A19R (L, RT, LT) ☆	SP	5,740	M42 (R)	CK2	—※circla kei シリーズ 製品補償18ヶ月3万km
34B17R (L) ☆	SP	6,270	M55 (R)	A2	8,940
50D20R (L) ☆	SP	15,000	N65 (R)	A2	15,570
115D31R (L) ☆	SP	17,320	Q90 (R)	A2	19,960
SBシリーズ (通常車用) 製品補償 2年 4万Km			S100		
40B19R (L)	SB	2,740	T110☆	A2	22,510
55B24R (L)	SB	7,880	caos (ハイブリッド車用) 製品補償 3年距離制限なし		
75D23R (L)	SB	10,930	S42B20R	HV	13,370
85D26R (L)	SB	10,980	S55B24R	HV	20,610
95D31R (L)	SB	13,730	S55B24L☆	HV	23,530
caos WD (欧州車用) 製品補償 2年 4万Km			S55D23R☆		
52-21H☆	WD	18,640	S65D26R (L) ☆	HV	24,750
61-25L☆	WD	19,800	S55D23R (L) ☆	H2	24,500
66-25H☆	WD	19,800	S65D26L☆	H2	26,010
71-28L☆	WD	19,800	S75D31L☆	HV	27,830
75-28H☆	WD	25,630	その他特殊バッテリー		
105-35H☆	WD	26,800	EN規格 51LN2☆	PA	39,440
<p style="text-align: center;">注文書は裏へ! キャンペーン中は表示価格の10%OFF</p>			55B24RS☆	E	18,030
			S46A24LS☆	AC	22,330

備考

- ①上記価格は送料込みとなっております。(税別表示です) ※B19のみ、その他合計2個以上での注文をお願い致します。
- ②在庫がある場合、16時までの注文到着分は翌日着となります。
- ③☆付きの部分に関しては基本的には取り寄せになるので、数日かかる場合があります。
- ④搭載バッテリーが分からない場合、お気軽にお問い合わせ下さい。

問合せ先： 株式会社アクト TEL:0790-62-8661 FAX:0790-62-6454

お客様の車検業務を ご支援します!

記録簿に記入するような感覚で入力ができ、作業指示書・指定整備記録簿が自動作成できます。

また、入力チェック機能・保安基準チェック機能で「記載モレやミス」も解消!!

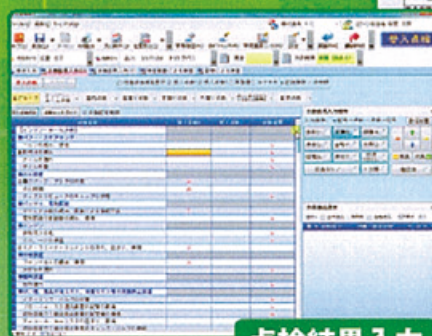

点検結果入力

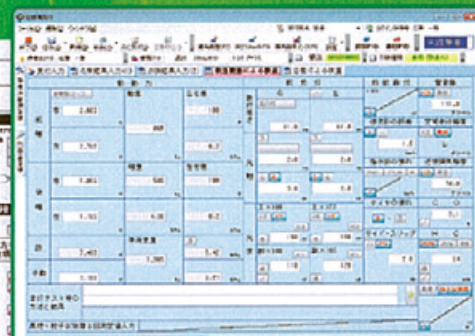

検査機器による検査

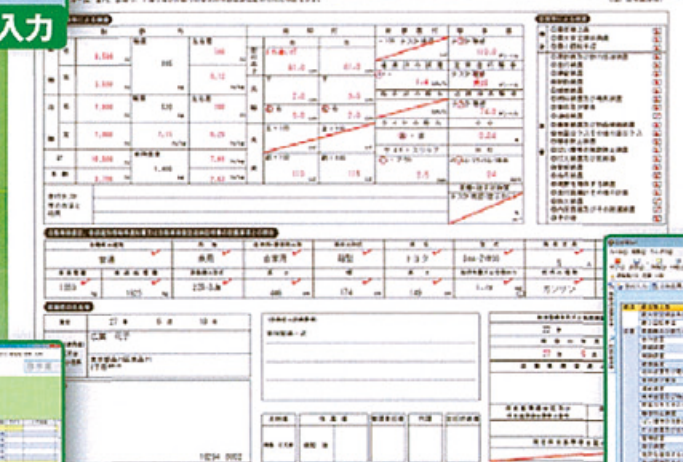

目視による検査



作業指示書作成

車検・点検支援システム

スーパー検査員.NS



株式会社ブロードリーフ

検査員さんをサポート! 車検業務をご支援します!



スーパー検査員、こんなことができます

1 自動車検査員様の知識補助、ケアレスミス防止

- 保安基準値、用紙判定、特殊装置、外車特例データ等の提供 / ● 点検結果の入力漏れ、入力矛盾のチェック

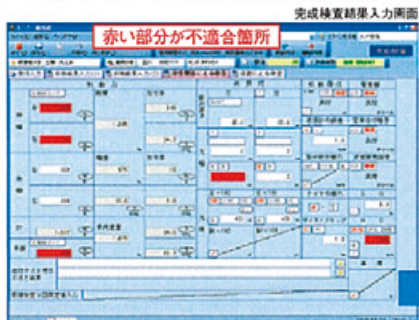

完成検査の項目も、検査機器で測定された検査結果を入力することで、保安基準値に不適合が無いかの確認をシステムで自動チェック

一般的には自動車検査員様が判定している検査数値の判定についてもシステムで保安基準値と照合して判定する事が可能です。この機能により、検査員様とシステムでのダブルチェックが可能となります。



システム提供データ

- 保安基準値
- 記載ルール(地域別)
- オバシメータ基準
- 外車特例基準
- CO/HC基準
- 黒煙基準
- 近接排気音基準
- 特殊な装置の点検基準

※保安基準とは別に「社内基準」を設定することでお客様へ「より安全な」提案を行うことも可能です。

保安基準値に不適合があった際に「エラーメッセージ」がすぐに表示され「どこの箇所、不適合なのか」把握できます。

2 検査ラインとの連動による業務効率化

- 検査ライン機器と指定整備記録簿の検査測定値の共有を自動化

運動先メーカー様につきましては担当へお問い合わせください。

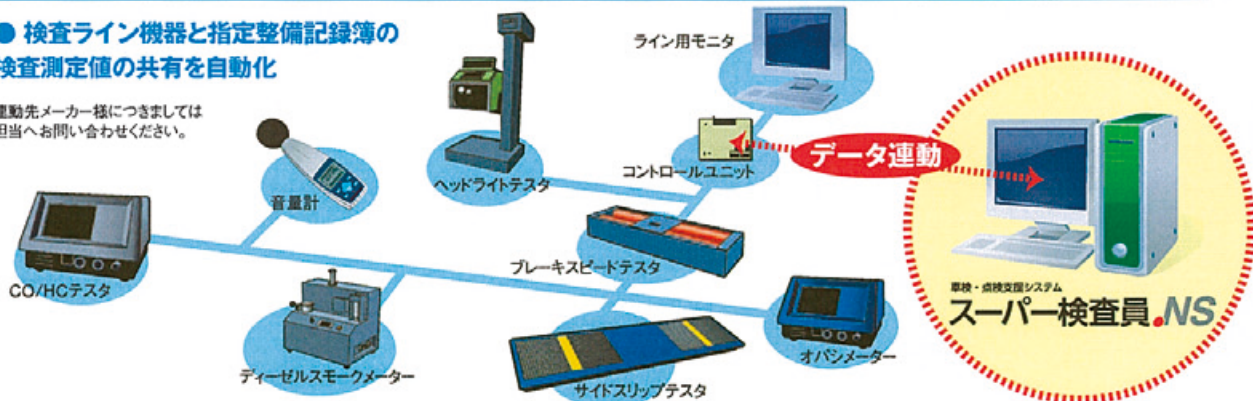

検査ラインとの連動により、検査車の車両情報や測定後の検査数値を、ボタン1つで連動が行え、1台の車両検査・1枚の記録簿作成における、業務をより効率化することが可能

3 A3白紙への印刷対応

- A3のコピー用紙に指定整備記録簿の内容をカラーで印刷できます。野線から、定期点検基準、検査数値まで、すべてシステムから印刷を行えます。

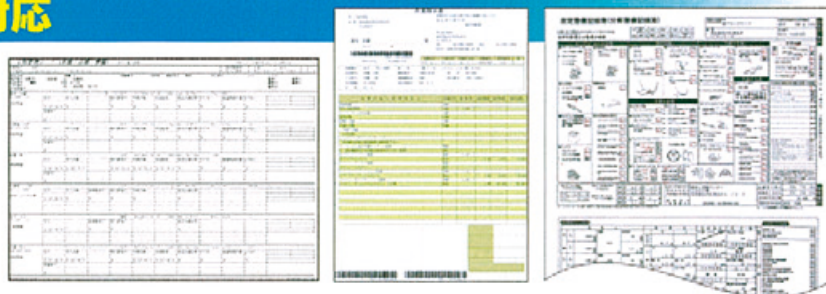

HI-MAX

4in1 リバーシブル ラチェットレンチ

ドイツDIN規格適合品

4in1 Reversible Ratchet Wrench

1本で4サイズのボルト・ナットに対応

ドイツ特許取得品
アメリカ特許取得品

これは便利！

1. 出張時の必需品
2. 3本セットで12サイズ対応
3. ぜひ、あなたの愛用のツールに
くわえて下さい！

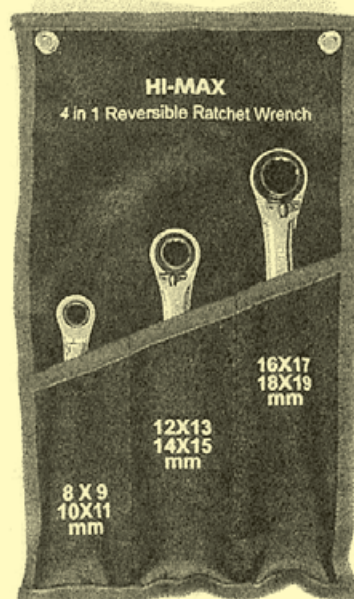
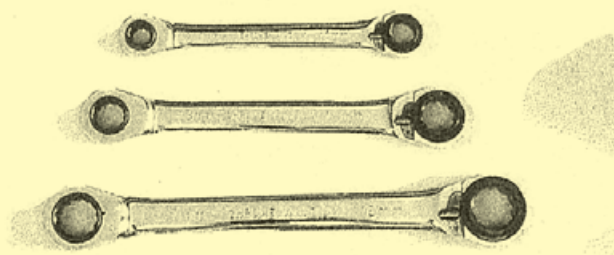

セット内容	適合サイズ	数	質量 (g)	寸法(mm)						
				長さ	幅(最小)	幅(最大)	本体厚さ(最小)	本体厚さ(最大)	突起含む(最小)	突起含む(最大)
ST-0811	8×9×10×11	1	80	14.4	21.3	23.4	7.9	8.9	13.7	14.6
ST-1215	12×13×14×15	1	150	18.0	27.7	30.0	9.0	10.7	16.5	19.3
ST-1619	16×17×18×19	1	230	22.3	32.2	34.7	10.7	11	19.1	21.2

品番	定価 (税別)	組合員価格(税別)	ご注文数
ST-001S 4in1 ラチェットレンチ	16,000 円	6,600 円	

商工組合
窓口にて
販売中

●製品の仕様・外観は予告なしに変更することがあります ●パイプなどを継ぎ足して使用しないでください

●ハンマーなどで叩いて衝撃をあたえないで下さい ●左右の切替は完全にしてください

発注日	認証番号	事業場名
No.	所在地	TEL

愛媛県自動車整備商工組合 TEL 089-956-7677 FAX 089-914-8412

高品質
低価格

LED WORK LIGHT 作業灯

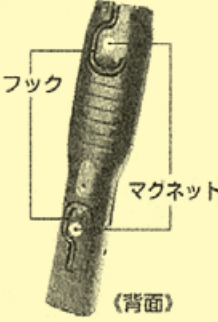
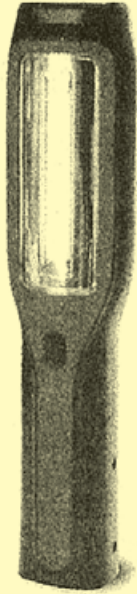

非常に明るい
本体は前後90°曲げることが可能
フック付
(少ない消費電力) サイド3W トップ1W

ショックに強い
COBが1.6倍
カラーレッド&ブラック
充電式コードレス

サイド230Lm (明るさ) トップ80Lm 白色LED
油污れに強い
IC制御

マグネット付
(連続点灯時間) 約3時間
屋内用 軽量

品番 HT-003 入力電圧 ACアダプター 100~240V 50/60Hz 基準 CE, ROHS サイズ 28H 6W 4D(cm)
充電時間 約4~5時間 光源 トップLED80Lm サイドCOB230Lm 出力電圧 ACアダプター 9V 1A 摘要 専用ACアダプター付
素材 ABS.PC 色温度 6000K 点灯時間 約3時間
重さ(質量) 300g 保護等級 IP20 使用電池 リチウム電池 3.7V 2000mAh

窓口販売中 定価 OPEN 組合員価格 **6,300円** (税別) 発注数



屋内用 軽量
(明るさ) サイド220Lm トップ70Lm 白色LED
(連続点灯時間) 約6時間

(少ない消費電力) サイド3W トップ5PCS LED
マグネット付
フック付

充電式コードレス
本体は前後90°曲げることが可能
カラーブラック

品番 HT-005 光源 トップ5LED70Lm サイドCOB220Lm 点灯時間 約6時間
充電時間 約6時間 色温度 6000K 使用電池 リチウム電池 3.7V 2400mAh
素材 ABS.PC ラバーコーティング 保護等級 IP20 サイズ 25H 5.7W 4.4D(cm)
重さ(質量) 260g 基準 CE, ROHS 摘要 専用ACアダプター付 DC12Vカープラグ付

入力電圧 ACアダプターの場合100~240V 50/60Hz 出力電圧 DC6V 300mA
窓口販売中 定価 OPEN 組合員価格 **4,800円** (税別) 発注数

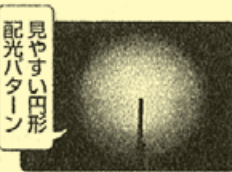

特長
1 180°回転フック
2 軽い 35g
3 スタイリッシュなデザイン
4 明るいLED8個使用
5 コンパクトで使いやすい
6 胸ポケット差し込みで両手を空けて作業ができます
7 衝撃をやわらげるラバーコーティング
8 明るい 150Lm
9 連続点灯約8時間
10 工場の内外で活躍
11 スリムなので狭い所も大丈夫

品番 LH-001Y イエロー LH-003OR オレンジ 光源 砲弾型LED8個 点灯時間 約8時間
光束 約150Lm 色温度 6000K 電池 単4電池×3(AAA×3) [別売]
材質 ABS 保護等級 IP33 サイズ H158 D31 W15(mm)
重さ(質量) 約35g(電池含まず) 約69g(電池含む) 基準 CE, Rohs, Reach 電池別売

窓口販売中 定価 OPEN 組合員価格 **1,100円** (税別) 発注数 〇オレンジ 数 〇イエロー 数

発注日

認証番号

事業場名

所在地

TEL

愛媛県自動車整備商工組合 TEL 089-956-7677 FAX 089-914-8412