

◆◆◆ 『新しい 気持ちで出発 マイカー点検』 ◆◆◆

目次

I. 試験・講習会・研修会等のご案内

☆令和元年度第1回自動車検査員教習募集要項	1
☆自動車検査員教習に係る事前勉強会募集要項	2
☆車積載車による『事故車等の排除業務に係る有償運送許可のための研修会』	3
☆巻上げ機(ウインチ)の運転業務に係る特別教育講習	9
☆平成31年度整備主任者(技術)研修<小型編>開催のご案内	11

II. 国土交通省、自動車技術総合機構、軽自動車検査協会からお知らせ

☆「不正改造車を排除する運動」への積極的な取組みについて(依頼)	12
☆保安基準適合証等の記載にかかる取扱いについて	18
☆軽自動車検査協会からお知らせ 自動車検査証の記載内容の印字不具合について(お詫びとお願い)	19
自動車重量税額の判定誤りについて(お詫びとお願い)	21

III. お知らせ

☆振興会会費納入のお願い	22
☆「会員名簿作成にあたり」	23
☆「職場体験学習」の受け入れにご協力ください	24
☆新元号に対応した点検整備済ステッカーを7月から販売	26
☆平成30年度(全国)版 「自動車整備白書」、「図で見る自動車整備白書」が完成しました	27
☆全国の整備相談所に寄せられた整備相談事例のご紹介	28
☆四国自動車企業年金基金からのお知らせ	34



「再掲載」コーナー

☆スキャンツール認定制度のご案内	42
☆技術相談の厳守事項と相談依頼書の変更について	44
☆FAINESの紹介	47



IV. 整備技術情報

☆FAS(福岡整振)技術相談NEWS	48
--------------------	----

V. 事務局報告

☆街頭検査実施報告 (R1.5.14 菊間)	52
------------------------	----



VI. 統計・資料関係

☆令和元年度検査台数 (平成31年4月)	53
☆四国の保有台数4月	54

VII. 商工組合だより

☆日本政策金融公庫貸付利率の改訂	55
☆「てんけん Jr.」ウェアのご案内	56
☆愛媛県自動車整備商工組合員募集中	59
☆自動車検査員必携 追録第18号発行のお知らせ	59
☆NEW 点検はがきのご案内	60
☆STOP! 急発進 ペダルの見張り番	61
☆Holts News 応急パンク修理剤	62
☆大好評につきキャンペーンを期間延長 ブレーキフルード	63
☆SENA 製品	64
☆新商品 LeFH-e ハイスpekバルブ HB-130H4	65
☆グラフィイトワイパー CC365. 【PIAA 製】	66
☆在庫限り!! エアコンガス販売中	68
☆パートナー10 おすすめ商品	68
☆大人気!! 前後2カメドラレコ	69
☆組合調達 BOSCH バッテリー FAX 注文書	71
☆オートバイ用バッテリー	72
☆リユースバッテリー注文書	73
☆ブレーキパッドルーカス【日本製】	74
☆SOD-1Plus 注文書	75
☆DPF装置の詰まりでお困りではありませんか?	76
☆ヘッドライトを本気にさせろ! ヘッドライトリフィニッシャー	77
☆一度使うとやめられない!? MaxiFlex ULTIMATE	78
☆自動車検査証の有効期間及び定期点検の間隔・使用記録簿の早見表	79
☆カーチャンネル B to B 総額3,000万円あげちゃいますキャンペーン!	80
☆ミズノワーキングシューズ	81
☆高機能安全靴のご案内	82
☆ミドリ安全の取扱い商品が簡単・お得にご購入いただけるようになりました	84
☆ツナギ服 FAX 注文書	85



I. 試験・講習会・研修会等のご案内

令和元年度第1回 自動車検査員教習募集要項

<注意>

- ・過去2年間に教習を受講し試問を受験していない方、また、試問に不合格となった方は、1度だけ試問のみの受験が可能です。
- ・試問のみ受験する方も、2.の申込受付期間に、受講申込書（1部）の提出が必要です。
- ・受講申込書にご記入いただいた個人情報は、教習の運営及び管理を目的とし、振興会で適切に取り扱います。

1. 受講資格

- ・教習の受講申込者は、道路運送車両法施行規則第62条の2の2第1項第5号に規定する整備主任者（二級自動車シャシ整備士の技能検定のみに合格した者を除く。）として教習開始日の前日（令和元年9月1日）において1年以上（一級小型自動車整備士の技能検定に合格している者は、6ヶ月以上）の実務の経験を有する者であること。なお教習受講申込者で、受講申込日の前日において、直近の整備主任者研修（法令研修）時に選任されていた者は、当該研修を受講していること。

2. 申込受付期間 令和元年7月1日（月）～7月5日（金）

3. 定員

- ・原則として60名以下となっております。なお、申込者の方には、運輸支局長から申込書に記入した現住所に、受講の適否についての通知があります。

4. 教習期間 令和元年9月2日（月）～9月12日（木）の間で運輸支局長が定める日時（4日間の予定）

5. 教習時間 9：00～17：00

6. 教習修了試問（修了試験）日時 令和元年9月13日（金）13：30～15：30まで

7. 教習実施場所 愛媛運輸支局 二階会議室 等

8. 申込方法

- ・受講申込書（写真貼付4.5cm×3.5cm）及び一級または二級整備士の合格証書のコピーを各1枚、振興会指導課へ提出してください。
- ・受講申込書は、振興会窓口にてご用意しています。また、振興会ホームページからダウンロードすることもできます。

9. 資料（価格は一部未定です）

- ①自動車検査員必携（四国自動車整備振興会連合会）

【追録第18号まで加除整理できていること】

- ②自動車検査員必携 保安基準省令・告示、審査事務規程

継続検査関係資料体系（交文社）平成30年1月

- ③自動車検査ハンドブック（自動車公論社）平成31年（2019年）版

- ④自動車検査用機械器具の構造と取扱（日本自動車機械工具協会）

【参考資料】 問題集 平成30年版 四国運輸局施行

自動車検査員教習試験問題と解説（自動車公論社）

10. 受講料 無料

《会員限定》

自動車検査員教習に係る事前勉強会募集要項

(この勉強会は、自由参加です。)

標記勉強会を下記のとおり実施いたしますので、ご希望の方は『自動車検査員教習受講申込書』と併せて、振興会・指導課までお申込みください。

記

1. 開催日程

開催日	課目
8月20日(火)	事務連絡、道路運送車両法
8月21日(水)	道路運送車両法関係 省令、通達等
8月22日(木)	
8月27日(火)	保安基準
8月28日(水)	
8月29日(木)	
9月12日(木)	模擬試験及び質疑応答

2. 時間 9時30分から16時30分(12時から13時まで休憩)

3. 場所 愛媛県自動車会館 第3会議室

4. 申込受付期間 令和元年7月1日(月)～7月5日(金)【教習と同時受付】

5. 受講料 5,000円(税込)

6. 使用する資料

●自動車検査員必携(四整連)

追録18号まで差替えができていることを、ご確認ください。

●自動車検査員必携(交文社)

保安基準省令・告示、審査事務規程、継続検査関係資料体系(平成31年1月版)

●自動車検査ハンドブック(自動車公論社)平成31年(2019年)版

●平成30年版 四国運輸局施行 自動車検査員教習試験問題と解説

7. その他必要なもの: 筆記用具、簡易な電卓

8. 問い合わせ先

◆勉強会については、振興会・指導課まで TEL 089-956-2181

◆資料については、商工組合(⑤窓口) TEL 089-956-7677

..... 参加申込書

振興会・指導課 宛

事業場名		氏名	
------	--	----	--



車積載車により道路上の事故車・故障車を排除する業務については、二次災害の防止および交通渋滞の回避等の公共の福祉を確保するために、一定の条件のもと国土交通大臣の許可を受けて、自家用自動車（白ナンバー）による有償運送が可能となっています。この許可を受けるためには**研修の受講が必要**であり、当会は研修実施団体である日整連からの委託を受け実施しております。

今年度は、下表のとおり開催いたしますのでご案内いたします。

なお、下表の開催日程で終了となり、追加講習の予定はございませんので、受講を希望される方はご留意いただきますようお願いいたします。

記

1. 受講対象者 ①有償運送許可を新たに受けようとする方
②2020(令和2)年7月までに許可期間が満了し、許可の更新をしようとする方

2. 開催日時、場所等

開催日時	講習場所	定員
令和元年8月7日(水) 10:00~16:00	愛媛県自動車整備振興会	30名

3. 講師 整備振興会 職員

4. 会員受講料 5,000円(税込)

5. テキスト代(第3版) 500円(税込)

必要な場合は、参加申込書に必要数をご記入ください。

6. お申し込み方法

4ページの参加申込書に必要事項をご記入の上、振興会・指導課までFAXしてください。

7. 申し込み締め切り

令和元年7月26日(金)

8. 研修当日の持参物

- ① 申請するお車の**有効な自動車検査証**（写）
（注）レッカー車による牽引は対象外です。
- ② 申請するお車に加入している**任意保険の証書**（写）
（注）**対人賠償無制限の任意保険を締結していることが必要です。**
- ③ **委任状**（5ページをコピーして内容ご記入の上、研修当日にご持参ください。）
- ④ 申請するお車の**所有者（または使用者）が申請者と異なる場合**（例：申請者が法人で所有者が代表者個人の場合）は、6ページの**使用承諾書**をご用意ください。

..... 自家用有償運送許可・取得研修会 参加申込書

振興会・指導課 行き FAX 089-956-2188

申し込み締め切り：令和元年7月26日（金）

事業場名	
事業者名	（個人の場合は代表者名、法人の場合は社名及び代表取締役氏名）
事業者住所	（個人の場合は代表者の現住所、法人の場合は法人登記の本店所在地）
T E L F A X	
参加者氏名	
申請するお車の登録番号	（例）愛媛100さ4249
現在の許可期間 〔許可証をご確認 ください〕	
テキスト(第3版)が必要な場合は、必要数をご記入ください。	冊

注1. 許可申請に必要な書類作成のため、**正確**にご記入ください。

注2. ご記入いただいた個人情報は、研修会の運営及び許可の申請を目的とし、振興会で適切に取り扱います。

(研修実施団体名)

一般社団法人 日本自動車整備振興会連合会 殿

(排除業務事業者名)

住 所

氏名又は名称

代 表 者 名

印

自家用自動車有償運送許可申請委任状

事故車等を緊急排除するため、自家用自動車の有償運送許可の申請を委任いたします。

記

許可申請車両

自動車登録番号等	
車 名	
最大積載量	

※ 添付書類

- ①任意保険等の証書 (写)
- ②自動車検査証 (写)

使用承諾書

下記の車両を 氏名： _____ が、
車積載車による事故車及び故障車の排除業務に係る有償運送に使用する
ことを承諾します。

記

自動車登録（車両）番号： _____

令和 年 月 日

住 所： _____

氏 名： _____ 印

(研修実施団体名)

一般社団法人 日本自動車整備振興会連合会 殿

(排除業務事業者名)

【個人の場合】
代表者の氏名、現住所（自宅）
【法人の場合】
社名、法人登記の本店所在地
代表取締役氏名

住 所
氏名又は名称
代 表 者 名

【個人の場合】 認印
【法人の場合】 社印

印

自家用自動車有償運送許可申請委任状

事故車等を緊急排除するため、自家用自動車の有償運送許可の申請を委任いたします。

記

検査証どおりにご記入ください

許可申請車両

自動車登録番号等	
車 名	
最大積載量	

※ 添付書類

- ①任意保険等の証書（写）
- ②自動車検査証（写）

巻上げ機(ウインチ)の運転業務に係る特別教育講習

☆ 会員工場従業員向け ☆

巻上げ機(ウインチ)の運転に係る業務を行う場合は、労働安全衛生法の規定により「安全又は衛生のための教育」の受講が義務付けられております。振興会では巻上げ機を使用する従業員の方を対象に、事業者様の実施に代わり国の定める安全衛生特別教育規程に基づくカリキュラムで、**学科教育のみを実施いたします。**

講習終了時には理解度テストを行い、修了された方を『学科教育修了』としますが、事業者様ご本人が受講される場合は、修了証書の交付対象外となりますのでご了承ください。

※本特別教育の更新制度はないため、毎回受講する必要はありません。

1. 注意事項

- ① 振興会では実技教育を実施しませんので、この講習の受講のみで修了証書を発行することはできません。後日、事業者様で実技教育を実施していただき、『実技教育修了証明書』を提出していただいた方を『教育修了』とし、修了証書を発行します。
- ② 募集人数が5名に満たない会場は、中止とします。
- ③ 開講人数に達しない場合または台風等荒天により開講が困難となる恐れがある場合は、前日までに中止または延期のご連絡をします。
- ④ 開講時間に遅れる等、受講すべき時間が不足した場合は、学科教育修了とはなりません。

2. 講習実施者及び講師

一般社団法人 愛媛県自動車整備振興会

3. 開催支部、日時、会場

開催支部	日 時	会 場	定員
南予支部	令和元年7月17日(水) 9:30~16:30	南予支部技能研修センター	30名
東予支部	7月19日(金) 9:30~16:30	東予自動車会館	30名
今治支部	7月23日(火) 9:30~16:30	今治市越智郡自動車整備事業協同組合	30名
西予支部	7月25日(木) 9:30~16:30	西予支部研修センター	30名
中予支部	7月27日(土) 9:30~16:30	愛媛県自動車整備振興会	30名

4. 受講対象者

振興会会員工場の従業員で、巻上げ機(ウインチ)の運転に係る業務を行う方。

5. 受講料 2,160円 (税込)

6. 資料代 1,000円 (税込)

7. 申し込み方法

以下の参加申込書にご記入の上、令和元年7月3日(水)までに振興会・指導課へFAXしてください。

・・・ 巻上げ機の運転業務に係る特別教育講習 参加申込書 ・・・

振興会・指導課 行き FAX 089-956-2188

受講希望場所に <input checked="" type="checkbox"/> を記入してください	<input type="checkbox"/> 7/17 (水) 南予 <input type="checkbox"/> 7/23 (火) 今治 <input type="checkbox"/> 7/27 (土) 中予	<input type="checkbox"/> 7/19 (金) 東予 <input type="checkbox"/> 7/25 (木) 西予
事業場名		
ふりがな		
受講者氏名		
生年月日	昭和 平成 年 月 日	
受講者 現住所	〒 都道 市 町 丁目 府県 郡 番 号	

平成31年度整備主任者（技術）研修 ＜小型編＞ 開催のご案内

平成31年度整備主任者（技術）研修＜小型編＞を、下記の通り開催いたします。
認定機関（ディーラー等）での受講計画に含まれていない会員事業場については、別途
F A X又は郵送にてご案内いたしております。なお、案内がない場合でも受講は可能です。

※技術研修については、1工場最低1名の整備主任者の受講が自動車分解整備事業者の
遵守事項（法律）により義務付けられています。

記

1. 講習時間 各会場共に10時～17時
(30分以上の遅刻又は途中退出は、出席扱いになりません)
2. 受講料 1名 ¥5,000- (資料代含む)
3. 研修内容 新機構・新装置
電気配線図を活用する診断技術

平成31年度整備主任者（技術）研修＜小型編＞日程表予定

6 月						7 月					
日	曜日	支部※	日	曜日	支部※	日	曜日	支部※	日	曜日	支部※
10	月	南予	21	金	東予	1	月		12	金	中予
11	火		22	土		2	火	今治	13	土	
12	水		23	日		3	水	南予	14	日	
13	木	西予	24	月	東予	4	木		15	月	
14	金	中予	25	火	中予	5	金	東予	16	火	
15	土		26	水	今治	6	土		17	水	
16	日		27	木	西予	7	日		18	木	
17	月	東予	28	金		8	月	東予	19	金	
18	火	中予	29	土		9	火	今治	20	土	
19	水	西予	30	日		10	水	中予	21	日	
20	木	中予				11	木	中予	22	月	

※中予：愛媛県自動車整備技能センター

※東予：東予自動車会館

※今治：今治市越智郡自動車整備事業協同組合

※西予：西予支部研修センター

※南予：南予支部自動車整備技能研修センター

以上

ご不明な点は、下記までお問い合わせください。

(一社) 愛媛県自動車整備振興会／教育課

TEL 089-956-2181

Ⅱ. 国土交通省、自動車技術総合機構、軽自動車検査協会からお知らせ



媛 運 整 第 2 1 号
平成 3 1 年 4 月 1 5 日

一般社団法人 愛媛県自動車整備振興会会長 殿

四国運輸局愛媛運輸支局長



「不正改造車を排除する運動」への積極的な取組みについて
(依頼)

不正改造車については、これまでも「不正改造車を排除する運動」を中心に、街頭検査等のあらゆる機会をとらえ、その排除に努めてきたところです。

しかしながら、依然として、暴走行為、過積載等を目的とした不正改造車は、安全を脅かし道路交通の秩序を乱すとともに排出ガスによる大気汚染、騒音等の環境悪化の要因の一つとなっていることから、社会的にもその排除が強く求められております。

特に、部品の取付けや取外しによって保安基準に適合しなくなっても、違法であるとの認識のないままに改造を行っている自動車使用者のほか、自動車使用者に保安基準に適合しない自動車を販売するため車検時に基準適合させつつ車検後に部品の取付けや取外しする不正改造を行う事業者、更にはそのような不正改造車について、検査での合格を強要する悪質な事業者もいる状況です。

このような中、平成 2 9 年には、速度抑制装置の改変を行う部品を販売した者が不正改造ほう助の容疑で逮捕された事案や、シートベルト警報装置を解除する用品を使用していた者がシートベルト警報装置の不正改造の容疑で逮捕された事案も発生しているところです。

このような状況に鑑み、国土交通省では、2 0 1 9 年度においても、関係省庁、自動車関係団体等の協力のもと、全国的不正改造車の排除のための諸活動に取り組むこととし、特に 6 月 1 日から 6 月 3 0 日までの 1 ヶ月間を強化月間として、不正改造車排除のため、なお一層強力な取り組みを行うこととしております。

つきましては、本運動の趣旨にご賛同のうえ、ご協力をよろしくお願いします。

なお、別紙として広報資料を添付していますので、貴職の会報等への掲載方を併せてお願いします。

「不正改造は犯罪です！！」

自動車は、生活に欠かせない移動手段となっているのみならず、娯楽の道具としても認識されており、様々な部品等が販売されています。

特に、窓ガラスへの着色フィルムの貼付、誤認を招く灯火の色の変更、土砂等を運搬するダンプのリアバンパの切断・取り外し、騒音の増大を招くマフラーの切断・取り外し又は基準不適合マフラーの装着等の不正改造を施された車両は、国民生活の安全を脅かし、他人に迷惑をかけるものとして、その排除が求められています。また、大型車の速度抑制装置（スピードリミッター）の解除又は不正な改変等の不正改造が社会的な問題となっており、生活の安心を確保するためにも、その排除が喫緊の課題となっています。

国土交通省では、これら不正改造を排除し、車両の安全確保及び環境保全を図るため、関係省庁、自動車関係団体等と協力して、「不正改造車を排除する運動」を全国的に展開しており、特に6月を強化月間として重点的な取組を行っております。

皆様もぜひ、この機会に不正改造の防止についての理解を深めていただき、その排除にご協力下さい。

詳しい情報はこちらから「www.tenken-seibi.com」

迷惑黒煙・不正改造車に関する情報提供は、下記までお寄せ下さい。
「迷惑黒煙・不正改造車情報提供窓口」 089-956-1561
(国土交通省四国運輸局愛媛運輸局 検査・整備・保安部門)

「不正改造車を排除する運動」実施要領

2019年2月
国土交通省自動車局

第1 目的

我が国の自動車保有台数は、平成30年10月末現在で8,212万台を超えており、自動車が国民生活にとって欠かすことのできない移動・輸送手段となっている。一方、昨年の交通事故による死者数は3,532人、負傷者数は52万人と減少しているものの、依然として多くの方が被害に遭われている厳しい状況が続いている。また、負傷者の中には、本人と家族の人生を一変させるほどの重度の後遺障害を負う人もなお多い状況である。

さらに、我が国の大気環境については、近年環境基準の達成状況に改善傾向がみられるものの、二酸化窒素（NO₂）及び浮遊粒子状物質（SPM）の環境基準が達成されていない地域が依然として残っている状況にある。

自動車交通騒音に係る環境基準達成状況についても、近年、全体としては緩やかな改善傾向であるものの、幹線道路に近接する空間においては改善すべき余地が依然として大きく、未だ苦情も寄せられている状況にある。

このような状況の中、暴走行為、過積載等を目的とした不正改造車については、安全を脅かし道路交通の秩序を乱すとともに、排出ガスによる大気汚染、騒音等の環境悪化の要因となっていることから、社会的にもその排除が強く求められている。

特に、部品の取付けや取外しによって保安基準に適合しなくなっても、違法であるとの認識のないままに改造を行っている自動車使用者のほか、自動車使用者に保安基準に適合しない自動車を販売するため車検時に基準適合させつつ車検後に部品の取付けや取外しする不正改造を行う事業者、更にはそのような不正改造車について、検査での合格を強要する悪質な事業者もいる状況である。このような中、平成29年には、速度抑制装置の改変を行う部品を販売した者が不正改造ほう助の容疑で逮捕された事案や、シートベルト警報装置を解除する用品を使用していた者がシートベルト警報装置の不正改造の容疑で逮捕された事案も発生しているところである。

このため、「自動車点検整備推進運動」など他の運動等との連携を図った相乗効果をねらいつつ、自動車関係団体等の協力を得て、「不正改造車を排除する運動」を全国的に展開することにより、国民世論の不正改造排除気運を一層高めるとともに、自動車ユーザーへ不正改造の認識を浸透させることにより、車両の安全確保・環境保全を図り、ひいては国民の安全・安心の確保を確実に実現する。

第2 実施機関

国土交通省及び自動車関係33団体（別紙）で構成する「不正改造防止推進協議会」（以下「協議会」という。）が中心となって、内閣府、警察庁、農林水産省、経済産業省及び環境省の後援並びに独立行政法人自動車技術総合機構及び軽自動車検査協会の協力のもとに本運動を実施する。

(SNS)等を活用した広報を実施する。特に、不正改造に対する認識が低い10～30代の世代に合うツールの製作、広報の実施に努める。

- ② 各地方運輸局又は各運輸支局等（自動車検査登録事務所及び沖縄総合事務局陸運事務所の支所を含む。以下同じ。）は、協議会構成団体の地方組織と連携し、マスメディア、インターネットサイト、SNS等を活用して地域の実情や要請を考慮した広報を実施し、地域社会での認知度向上に努める。

また、街頭検査や地域イベント等のさまざまな機会を捉え、直接、自動車使用者に対する啓発を実施する。

- ③ 本省は、協議会の協力を得ながら、インターネットサイトによる自動車用品・部品の流通実態を踏まえ、不正改造を助長する自動車用品・部品が流通することがないように、インターネット運営業者に対する啓発活動を実施する。

(2) アンケート調査の実施

各地方運輸局又は各運輸支局等は、地域イベント等の機会をとらえ、自動車使用者等に対し、不正改造の認識に関するアンケート調査を実施する。

(3) 整備事業者等による適正な整備・改造の推進

整備事業者等においては、自動車使用者等に対し、自動車部品・用品等の適切な取付方法等の周知を行うとともに、不正改造となるような整備・改造の依頼を受けない工場等であることを宣言する等により、健全な事業経営に努める。

(4) 出前講座等の実施

各地方運輸局又は各運輸支局等は、協議会構成団体の地方組織の協力を得ながら、自動車整備士養成施設等に赴き、不正改造に対する認識の浸透を図るための出前講座等を行うよう努める。

また、自動車教習所や運転免許センターに対しては、ポスターの掲示等の協力要請のほか、その機関に指導教員として所属する職員へ「不正改造はやってはならない・犯罪となる」ことを、受講生に対し特に強力で指導してほしい旨を伝えるなど、積極的な働きかけを行うよう努める。

2. 不正改造車の排除のための情報収集等

(1) 不正改造車・迷惑黒煙情報提供窓口の設置・情報収集の充実

- ① 各地方運輸局及び各運輸支局等に、不正改造車及び迷惑黒煙に関する情報を受ける「不正改造車・迷惑黒煙情報提供窓口」（不正改造車・黒煙110番）を設置し、ウェブ上からも関係サイトからリンクを貼る等により、不正改造車・迷惑黒煙に関する情報収集に努める。

また、不正改造車を排除していくために必要な情報をわかりやすく掲載するなど積極的な情報提供を呼びかけるとともに、不正改造車の追跡率向上に努める。

さらに、強化月間においては、不正改造車・迷惑黒煙情報提供窓口の認知度向上のための広報活動をする。

- ② 各地方運輸局又は各運輸支局等は、街頭検査時、マスメディア、インターネットサイト、SNSや協議会構成団体の地方組織からなどあらゆる機会をとらえ、不正改造車・迷惑黒煙に関する情報収集に努める。

及び関係者に対して本運動の実施事項等について通知する。

第7 効果測定

1. 本運動終了後、以下の効果測定を行い、実施結果を的確に把握することにより、次回以降の運動がより効果的に実施されるよう運動内容の検証に努めるものとする。
 - ① 本運動の関心度について、マスメディア、インターネットサイト、SNS等を活用した周知・啓発活動について、閲覧数や広告換算により実施する。
 - ② 不正改造の認識度について、アンケート調査、SNS等のコメント、街頭検査結果により実施する。
 - ③ 地域の事情等を考慮した運動内容について、協議会構成団体の地方組織と協議を図り実施する。
2. 本運動の関心度及び不正改造の認識度を分析できるよう、本運動で収集するデータ等を適宜検討する。

第8 報告

1. 各地方運輸局は、地域独自の強化月間及び実施事項を企画した地方実施細目を取りまとめ、速やかに国土交通省自動車局に報告する。
2. 各地方運輸局及び協議会構成団体は、実施結果を取りまとめ、2020年5月末までに国土交通省自動車局に報告する。

令和元年5月29日
自動車局 整備課
環境政策課

違法マフラーなど不正改造車の排除を集中的に実施します。

～ 各地方運輸局で「不正改造車を排除する運動」強化月間が順次開始 ～

国土交通省では、安全を脅し環境悪化の要因となる不正改造車の排除に対する社会的気運の高まりから、各地方運輸局で『不正改造車を排除する運動』強化月間（6月：近畿・沖縄を除く運輸局、7月：近畿運輸局、10月：内閣府沖縄総合事務局）を定め、全国で163回以上の街頭検査を実施するなど、関係省庁、自動車関係団体等（別紙1）と連携し、不正改造車のより一層の排除に向けた取り組みを集中的に実施します。

1. 全国で163回の街頭検査を計画

- 違法マフラーの装着、車体外にはみ出すタイヤの装着など悪質な不正改造車を公道から排除するため、警察機関、独立行政法人自動車技術総合機構、軽自動車検査協会等と連携した街頭検査を集中的に実施し、違反車両に対して整備命令を発令。

〔不正改造車の例〕



違法マフラー（バイク）



違法マフラー



タイヤはみ出し車両

2. 不正改造を「しない」・「させない」ための啓発活動

- ポスター及びチラシ（別紙2～4）等により、マスメディア、インターネットサイト、SNS等を利用して、積極的に広報を実施。
- 全国のバス事業者（別紙5）の協力によるバス車両への広報横断幕の掲示。
- 自動車整備士養成施設等への出前講座の実施。

3. 不正改造車に関する情報収集等

- 各運輸支局等に「不正改造車・迷惑黒煙情報提供窓口」（別紙6）を設置。
- 寄せられた情報をもとに、不正改造車ユーザーへ改善・報告を求めるハガキを送付するなど、不正改造車の排除のための諸活動に有効活用。

【問い合わせ先】 自動車局 整備課 児島・稲田

TEL:03-5253-8111（代表）（内線:42424）・03-5253-8599（直通）

環境政策課 高野・副島

TEL:03-5253-8111（代表）（内線:42532）・03-5253-8604（直通）

FAX:03-5253-1639

※街頭検査等の具体的な実施計画については、各地方運輸局にお問い合わせください。

事務連絡
令和元年5月28日

各運輸支局首席陸運技術専門官 殿

自動車技術安全部整備・保安課長

保安基準適合証等の記載にかかる取扱いについて

5月1日に元号が改められたことに伴い、保安基準適合証及び保安基準適合標章となるべき用紙の綴（以下「適合証綴」という。）の様式を変更し、配付されると聞いているところ、変更後の適合証綴における保険期間欄の始期については、元号の印字が行われていないことから、下記のとおり取り扱うこととする。

記

適合証綴についてはワンライティング方式であるため、本来はボールペン等を用いて記載すべきところであるが、事業者の改元に伴う作業負担を考慮し保険期間欄の始期の元号については、ゴム印等により各葉ごとに押印しても差し支えないものとする。

なお、変更後の適合証綴については「元号が改められることに伴う自動車検査登録・整備等関係業務の取扱いについて」（平成31年4月9日付け、四運技管第3号、四運技整第6号、四運技技第9号、四運技安第6号）による取扱いはできないことに留意すること。

以上

自動車検査証の記載内容の印字不具合について（お詫びとお願い）

【お詫び】

平素より当協会の軽自動車検査業務にご理解、ご協力を頂きありがとうございます。

今般、当協会において交付しました自動車検査証（車検証）の記載内容の一部について、システム不具合により文字の一部が正しく印字されない、不要な文字に置き換わって印字されるものがあることが判明いたしました。

このような事態となり自動車の使用者を始め関係者の皆様には多大なるご迷惑をお掛けすることとなり、深くお詫び申し上げます。

【ユーザー及び整備事業者の皆様へのお願い】

印字内容に不具合のある車検証につきましては、速やかに差し替えしていただく必要があります。お手元の車検証をご確認いただき、不具合があった場合には、お手数をお掛けいたしますが手続きを行った当協会事務所、又は下記までお問い合わせください。

また、車検証以外にも、検査記録事項等証明書や自動車検査証返納証明書等の記載内容にも不具合がある可能性がありますので、おそれいりますが記載内容をお確かめください。

【確認されている不具合事象】

- 使用者の氏名又は名称、住所、車両番号の一部が印字されていないもの

氏名又は名称：軽自車検査協会（正しい印字：軽自動車検査協会）

- 不要な文字に置き換わっているもの

自動車検査  （正しい印字：証）

西 番 号 | 交 付 期 月 日

- 5月20日時点で不具合は5件（岡山、松本〔伊那〕、長野、山口及び京都）確認されています。

【不具合の可能性のある期間】

検査証の右上欄にある日付（別紙参照）が平成31年2月4日（月）～令和元年5月10日（金）までのもの

【印字不具合の原因】

原因については、システム開発委託先であるNTTデータに至急究明するよう依頼しているところですが、システムから送られた印字信号がプリンタで誤作動を起こしたことにより、出力された車検証に不具合が生じているものと推定されます。

今後、原因を早急に究明し、再発防止に努めて参りますのでご理解を賜りますようお願い申し上げます。

なお、現在は、印刷機を過去に使用していた信頼性のあるモードに切り替えるほか、複数者による厳格なチェックにより同種不具合のある検査証をユーザー等に交付することはありません。

<お問い合わせ>

軽自動車検査協会 情報管理課

東京都新宿区西新宿3-2-11

電話：03-5324-6611 (代表)

別紙

番号 00001

自動車検査証

令和 1年 5月 13日

軽自動車検査協会

車両番号		交付年月日	初度検査年月	自動車の種別	用途	車体の形状			
新宿 580 あ 1111		令和 1年 5月 13日	令和 1年 5月	軽自動車	乗用	自家用	ステーションワゴン [003]		
車台番号		乗車定員	最大積載量	車両重量	長さ	幅	高さ		
TEST-123456789		4人	—kg	850kg	1070mm	339mm	147mm	187mm	
車名		型式	原動機の型式	燃料の種類	排気量	重量	型式指定番号	類別区分番号	
ケイ [123]		TEST-TEST	T1	ガソリン	0.6			0001	
使用者	氏名又は名称	軽自動車 太郎							
	住所	東京都新宿区西新宿3丁目2-11						[13004 1015]	
所有者	氏名又は名称	使用者に同じ							
	住所	使用者住所に同じ							
使用の本拠の位置		使用者住所に同じ							
有効期間の満了する日		【東京】新規検査 10年アール型軽自動車 平成10年度騒音規制値 近接騒音騒音規制値96dB マフラー加音規制適用車* 平成27年度エネルギー消費効率（JC08モード燃費値）算定未了* 【自動車重量税額】¥2,500**							
令和 3年 5月 12日									
年 月 日									
年 月 日									
年 月 日									
年 月 日									

申請年月日はこちらをご確認ください。
(不具合の可能性のある期間)

みほん

OCR01-0001



令和元年5月30日

自動車重量税額の判定誤りについて（お詫びとお願い）

【お詫び】

平素より当協会の軽自動車検査業務にご理解、ご協力を頂きありがとうございます。
今般、当協会の事務所等におきまして、平成26年8月から平成31年4月の間に継続検査等を受検した際に納付していただいた自動車重量税額に過不足があることが判明いたしました。

このような事態となり自動車の使用者をはじめ関係者の皆様には多大なるご迷惑をお掛けすることとなり、深くお詫び申し上げます。

この事態を深刻に受け止め、再び同様な事案を発生させることのないよう、再発防止に向けて全力を尽くして参ります。

【該当する使用者の皆様へのお願い】

今後、対象車両の使用者の皆様には、上記自動車重量税額の過不足への対応につきまして当協会からダイレクトメールにより詳細をお知らせいたします。

なお、自動車重量税額が誤って記載されている車検証については、次回の継続検査（車検）等の際に正しい記載となり、自動車の運行に支障があるものではございません。

【事案の概要】

燃費性能に優れた自動車については、燃費性能に応じ自動車重量税を免税・減税する優遇制度（エコカー減税）が適用されることとなりますが、優遇制度に基づく一部の改造等がなされた自動車の自動車重量税額については、継続検査等の際に当協会の事務所職員が適用される優遇制度に鑑みエコカー減税の対象かどうかを判断して検査情報処理システムに入力すべきところ、一部の自動車で入力すべき情報を誤った又は入力を失念していたため、本来徴収すべき税額と異なる税額を徴収していたものです。

なお、事務所職員による誤った取扱いを防止するための本部からの指示も不十分でした。

【対象台数】

- ・自動車重量税の追徴が必要な自動車 47台
- ・自動車重量税の還付が必要な自動車 5台

<お問い合わせ>

軽自動車検査協会 経営企画部 調査対策課
東京都新宿区西新宿3-2-11
電話：03-6279-4007

Ⅲ. お知らせコーナー

— 振興会会費納入のお願い —

初夏の候、会員の皆様には益々ご健勝のこととお慶び申し上げます。

日頃は、当会の事業推進にご協力を賜り厚く御礼申し上げます。

さて、平成31年度振興会会費を下記の要領で納入していただきますよう宜しくお願いします。

記

自動振替の方

1. 年間会費 36,000円（前期金額18,000円、後期金額18,000円）

2. 前期振替日

- 伊予銀行・愛媛銀行・郵便局扱い 7月5日（金）
- 上記以外の金融機関扱い 7月12日（金）

3. 後期振替日

- 伊予銀行・愛媛銀行・郵便局扱い 11月5日（火）
- 上記以外の金融機関扱い 11月12日（火）

※ 前期・後期とも上記振替日に引き落としさせていただきますので、指定口座の残高確認をお願いします。

自動振替以外の方

1. 年間会費 36,000円（前期金額 18,000円、後期金額 18,000円）

2. 納入期日 前期分 6月末日 後期分 10月末日

3. 振込みを希望される方（振込手数料はご負担願います。）

- 伊予銀行 森松支店 普通 1193086
- 愛媛銀行 森松支店 普通 0603025
- 名義人 (一社) 愛媛県自動車整備振興会 会長 日野利一

※ 上記の通り、事務局持参又は金融機関に振り込みをお願いします。

「会員名簿作成にあたり」

平成31年度会員名簿作成にあたり、変更等ございましたら下記に記入のうえ、7月31日(水)までに振興会宛にFAX(089-956-2188)にて返信していただきますようお願い申し上げます。
(ご連絡のない場合は、前回の内容のままで作成させていただきます。)

会員名簿変更内容			
事業場名称		認証番号	70-
代表者氏名			
〒	(-)	指定番号	四運指第 号
所在地			
T E L	— —	F A X	— —

FAX 089-956-2188

※運輸支局へ届出をしているものに限り変更いたします。

※変更等、届出をしていない事業場は、早急に届出をお願いいたします。

『職場体験学習』の受け入れにご協力ください

整備士不足が問題視される昨今、子供たちに自動車に興味を持ってもらい、その興味を持続させることが重要です。会員の皆様の事業場で整備士の仕事を体験してもらい、少しでも自動車に興味を持ってもらえるよう、自動車整備士が子供たちの進路の選択肢となるよう、『職場体験学習』の受け入れにご協力ください。

1. 受け入れが決まったら

振興会から、人数分の記念品をご用意いたしますので、実施予定日及び受け入れ人数のご報告をお願いいたします。

2. 職場体験学習が終わったら

○ 作業内容

実施した作業内容を、できるだけ具体的に記入してください。

○ 学生の感想など

体験してみた感想など、学生からの主な意見を記入してください。

○ 指導者の方から学生に一言！

指導された方から学生に贈る言葉があれば、ご記入ください。

また、作業中に撮影された写真がありましたら、情報誌やホームページで使用していいかご確認の上、振興会までお送りください。



職場体験受入計画書 兼 実施報告書

ブロック _____

事業場名 _____

1. 実施予定

実施予定日	令和 年 月 日 から
	令和 年 月 日 の 日間
依頼のあった学校名 及び受入人数	学校名 _____ 人

2. 実施結果

作業内容	(実施した作業内容を、できるだけ具体的に記入してください。)
学生の感想など	
指導者の方から学生に 一言！	

- 学校及び体験した生徒から、作業中の写真の公開をご了解いただいた場合は、振興会・指導課の下記メールアドレスまで、写真のご提供をお願いします。

写真の掲載可否	情 報 誌	ホームページ
	可 ・ 否	可 ・ 否

写真データの送信先：振興会・指導課 sidou@easpa.jp

(メールの件名を、『〇月〇日 職場体験』として送信してください。)

ご協力、ありがとうございました。

新元号に対応した点検整備済ステッカーを7月から販売

政府は2017年12月8日の閣議で、天皇陛下の退位の日にあたる特例法の施行日を今年4月30日とし、皇太子殿下が翌5月1日に即位されるという日程を正式に決定しました。それに伴い、即位と同じ5月1日に元号を改める改元が行われます。

日整連では、この度の改元に伴い、新元号に対応する点検整備済ステッカーについて元年（表記は1年）用と2年用の2種類を作成（下記イメージ図参照）した上で、本年7月1日より各整備振興会・商工組合の窓口において販売を開始します。

点検整備済ステッカーとは、自動車点検整備推進運動の一環として実施されている「定期点検整備促進運動」で使用されているもので、定期点検整備実施済車に点検整備実施事業場名等を表示した点検整備済ステッカーを発行及び貼付することにより、実施責任を明らかにするものです。また、自動車使用者に対し、次回の点検時期を知らせることによって自動車使用者の保守管理意識の高揚を図るとともに、定期点検整備の実施の励行を促進することを目的としています。

なお、現在販売中の31年及び32年の点検整備済ステッカーについては、7月1日以降も使用することができますが、7月1日より新元号に対応する点検整備済ステッカーが販売開始となることを考慮していただき、在庫には留意しご購入頂きますようお願い申し上げます。

○仕様及び表記

	新元号元（1）年ステッカー	新元号2年ステッカー
ステッカーの地色	青色	赤色
表面中央表記	1	2
裏面下部表記	新元号2年1月31日を過ぎて貼付していると保安基準違反になります。	新元号3年1月31日を過ぎて貼付していると保安基準違反になります。
イメージ図※		

※2019年3月時点のイメージ図のため、実際の商品では仕様が若干変更となる可能性があります。

※改元後（2019年5月1日以降）も、“平成”表記を修正することなく使用しても差し支えありません。

また、既に自動車の前面ガラスに貼付されている同ステッカー（“平成”表記）についても、“平成”表記を修正することなく、貼付期限まで貼付していても差し支えありません。

平成30年度(全国)版 「自動車整備白書」、「図で見る自動車整備白書」が 完成しました

日整連が編集作成しました「自動車整備白書」、「図で見る自動車整備白書」が完成しましたので、お知らせいたします。

『自動車整備白書』

平成30年6月末時点における実態調査の結果に基づき、自動車分解整備業の現状について分析・解説しております。

A4判、87頁

定価：2,500円（税別）

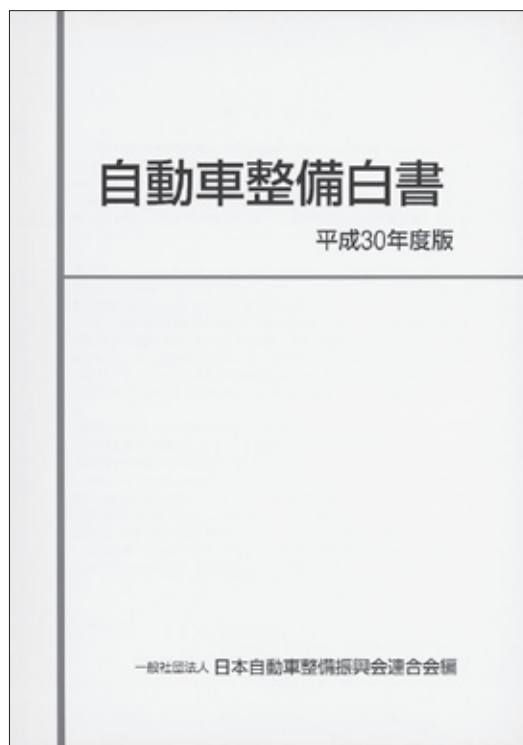

『図で見る自動車整備白書』

「自動車整備白書」の要点を、図・表・グラフ中心に簡潔にまとめたカラー版ですので、事業者様にとって読みやすい内容となっております。

A5判、42頁

定価：200円（税別）



ご注文は、振興会⑥番窓口までお申し付けください。

全国の整備相談所に寄せられた整備相談事例のご紹介

全国の整備相談所に寄せられた整備相談事例（苦情・問い合わせ含む）のうち、今月は、10件を掲載いたします。

Case 1 修理は終わったのに支払って貰えない

平成30年12月18日 大阪府 事業者

車名：トラック 登録年月：不明

走行距離：不明

【相談】

1ヶ月ほど前、クラッチオーバーホールでトラックが入庫した。13万5千円の見積書を渡して完成時一括支払いとの約束で、承諾を貰って作業した。完成したので連絡したら、値引きの話と分割支払いにして欲しいとのこと。もう一度一括支払いでないと車を渡さないことを説明すると、その後連絡があり「従業員に金を持たせて取りに行かせる」と言われた。2度ほど従業員だという人が来て完成車に乗って帰ろうとしたが、支払いのことを聞くと「お金は預かっていない。修理ができたので、取りに行けと言われたので取りに来た」との説明だったので車は渡していない。修理依頼者にその都度連絡したが、「分割で支払いたいと言ったやろ。わしのことが信用できないのか！」と怒鳴りだして話にならず電話を切られた。その後、何度電話しても全く出てくれず、1ヶ月経過した。駐車スペースも困るし、お金も支払って貰えないし、困って振興会に相談の電話をした。

【対応】

振興会の立ち位置を説明した後、車と整備依頼者の情報が少なかったので詳しく聞くと、車はレンタカーの2トンダンプで、依頼者は家屋の解体業の代表者で、初取引とのこと。見積りを出して支払いの約束をして

承諾を貰って作業をしたのならば、依頼者に約束通り支払って貰うしかないと思う。ただし、レンタカーの修理依頼を使用者から直接受けるものなのかと思い、「車の所有者であるレンタカー会社に作業の承諾なりを貰ってから作業はしなくてよかったですか」と聞くと、「前にも使用者からの依頼で、使用者支払いで作業をしたことがあったので、何も考えずに修理を受けました」と言う。「もしレンタカー会社が知ったら、『第三者が何で勝手に当社の車を触るんや！』と言われ、訴えられることになります。普通は所有者の承諾を貰ってから修理します。たとえ使用者がお金を払うと言っても、勝手に触ったら具合が悪いのですか。板金ならば、『証拠隠滅の片棒をかついだ』と言われかねないと思います」と伝えたところ、相談者は一旦電話を置いた。再度、相談者から入電。「車検書の名義はY社だが、車両にはSレンタカーと書いてあるので調べたら、K店から借りていることが分かった。その店舗からの連絡待ちです。うまくいけばレンタカー会社から支払いをして貰えるかも」ということで、相談保留で連絡待ちということになった。

※初回の電話を切ってから、市の消費者センターに問い合わせをした。「整備を口約束なりしたことで、車の名義はどうあれ『契約した』ことになるので支払う義務があります。もし分割になるのなら法的な書類を作成してください。未払い時に法的処理する時に証拠として出せます」とのこと。法的に処理するなら、弁護士などに依頼すれば料金が発生することを考えると売掛金より高くなるのでは？と思った。

Case 2 オープンカーの幌に様々な整備不良が見つかった

平成30年12月20日 福岡県 男性

車名：輸入車 登録年月：平成14年

走行距離：不明

【相談】

<経緯>

9月20日、オープンカーの幌が破けてしまったので、工場に持ち込んだ。整備完了後に以下の問題点が見つかった。

- 屋根（幌）がずれていて、若干サイズが小さくなっている。
- 雨漏りがひどい。
- 幌が完全に閉まらず、チェックランプがついている。
- 整備時に無理に閉めてしまったらしく、プラスチックの部品が破損し、接着剤で仮止めしている状態。（このプラスチック部品は現状国内にはなく、本国のメーカーに相談中とのこと）

<内容>

車持ち込み時には、「自社で整備はできます」との回答だったが、整備完了後に上記問題点が見つかり工場に問い合わせたところ、「自社ではこれ以上の整備はできない」との回答だった。しかしながら、雨漏りが特にひどいため再度整備を要望するも、「ディーラーに持って行ってくれ」の一点張りでも何も対応してくれなかったとのこと。さらに、保険を使って料金を受け取っている形にも不満があるようで、結局整備ができなかったのだから料金は返して欲しいとの相談。

【対応】

話が平行線になるようであれば、弁護士をたてて両方で話し合っただけで済ませようとした。

工場とディーラーの見解を聞こうとするも、相談者側で原因追及してあるので、電話はしないでくれとのことだった。

<12月25日 追記>

両方で話し合いをしたところ、今回の整備料金につ

いては全額返金され他の工場で整備して貰う形で話をしたようだが、相談者は納得がいかない様子で今後は弁護士をたてていくつもりとの内容で相談は終わった。また、最終的に工場に話を聞くと、今回のプラスチックの部品については、もうすでに半壊している状態で整備の為に動かさざるを得なかったため、やむを得ず許可を取り交換をした方がいい旨説明をしたが、拒否されそのままの状態となっていたとのことだった。両方で、説明があったかどうかの当時の見解が食い違っていた。

Case 3 見積り料を支払わないと車は渡せないと言われた

平成30年12月25日 香川県 男性

車名：不明 登録年月：不明 走行距離：不明

【相談】

12月1日に過失割合100：0の追突事故に遭い、加害者側の保険会社指定の板金工場（当会会員）へ修理を依頼した。修理費用が177万円で保険金が全損扱いで122万円しか出ないと言われたので、知り合いの板金工場に修理を頼みたいと申し出ると、見積り料として修理代金の1割（17万円）出さないと車を渡せないと言われた。最初に見積り料の説明を受けていないのに支払わなければならないのか。

【対応】

相談者が会員工場へ修理を依頼した時点で請負契約が成立していることから、一方的に契約を解除するのは難しいのではないかと考えられる。契約を解除するのであれば、相応の対価が必要と思われる。見積り料の説明がなかったとしても見積りが修理作業の一部と考えられるため、修理代の1割が妥当かどうかは疑問に思うが、当会から「いくらで」と交渉することはできないので支払う必要があるのではないかと考えられる。どうしても知り合いの板金工場に出したいと言うのであれば、保険会社と話し合ってみてはどうか、と説明した。

Case 4 車検後3週間でバッテリーが上がった

平成30年12月26日 大阪府 男性

車名：乗用車 登録年月：不明

走行距離：41,000km

【相談】

今年の10月に5年目の車検整備を購入先のディーラーに入庫した。納車後3週間ほど経った11月の初め頃に12Vバッテリーが上がってしまった。バッテリーは自分で今年の2月に上級なバッテリーにカー用品量販店で交換していた。担当のセールスに電話した時「点検しましょう」と言われたが、急いでいたのでJAFにエンジンを掛けて貰った。「少し走ると充電されます」とJAFの方に言われたので、いつもより長く乗っていた。担当セールスにも今のところは再始動もできる状態であることを報告した。12月23日、再びエンジンが掛からなくなり担当セールスに電話して取りに来て貰った。持ち帰って点検してもらったところ、「漏電しているが、どこからなのかが分からない。お手上げです。本日年内の最終営業日なので、お車をお返しに上がります」と連絡が入った。原因不明で修理も済んでないのに不安な状態の車を納車して貰っても置いておくしかない。「ディーラーの対応はおかしいと思う。新車からバッテリーは上がったことがなかったし、バッテリーを交換してからも何事もなかったのに、車検整備をしてからこんな目に遭っているのでディーラーで何か作業ミスをしたに決まっている。振興会からきつく注意して貰いたい」とのこと。

【対応】

振興会の立ち位置を説明し、ディーラーに電話することを承諾頂いた。次いで、「漏電が原因だと分かっているのに漏電箇所がわからない、お手上げで調べられない内容を詳しく教えてください」と質問した。「自分で、市販の盗難防止器やオーディオを業者に付けて貰ったものも点検するので『外す』と言われたが、断った。その業者にバッテリー上がりのことを相談したが、『車検まで何ともなかったのだから、車検の作業中に

何かがあったに決まっている。当社で取り付けた物でそういった苦情は聞いたことがない』と言われ、ディーラーのミスだと確信した」との説明だった。「こちらからディーラーに電話しますが、よく話し合ってください」と伝えて電話を切った。ディーラーの工場長に電話対応していただいた。「大筋はお客様の言うとおりですが、12月23日の引き取りに店長と行った時に、『車検の時のミス認めたら車を預ける』とインターホン越しの言葉で顔も見せてくれず最終的には追い返されました。もう一度戻ってから電話で交渉して何とか再訪問して預からせて貰いましたが、暗電流が高かったのでお客様が付けたセキュリティーとかオーディオその他多くの用品の配線を外したいのですが許可して貰えず、点検することができませんでした。お客様はこの車をすでに転売手続きをされており、買い取った業者に引き渡すように言われています。買い取り業者も不安なので来年改めて再入庫してくれませう。その時にはオーディオ、セキュリティーなど用品の配線を外すことも許可を頂いています。今回の車検後すぐにメンテナンスパックの解約の話が出ており、お客様負担の手数料が発生することでセールスともめていた矢先のバッテリー上がりだったので、車を手放すことは車検後に考えていたのだと思います。本部も巻き込んで対応しています。お客様とはまだ何度かお会いしますので、よくお話をさせていただきます」とのことで話を終えた。

Case 5 購入後半月でブレーキキャリパーが外れた

平成31年1月7日 大阪府 女性

車名：不明 登録年月：平成30年12月

走行距離：不明

【相談】

昨年12月13日に車検受け渡しで購入した中古車についての相談。今年の1月2日、走行中に右前からの異音のあとブレーキが効かなくなり何とか衝突すること

なく停止させた。レッカーで購入先の中古車販売店に持って行き点検して貰うと右前のブレーキキャリパーの取付ボルトが欠落しており、店の代表者が「車検の時のキャリパーの締め付け忘れて抜け落ちたとしか考えられない。申し訳ない」と説明してくれた。代表者は「修理させて欲しい」と言うが、そのまま高速道路を使って長距離ドライブに行こうとしていたので、高速道路で同じことになっていたらと考えるともうこの車には乗ることができない。車検整備は外注で、指定工場の番号が検査証に書いてあった。車は現在そのままの状態で購入先に置いている。車検受けまでしてから納車して貰ったのに、こんなことになるなら解約（車を返品し全額返金）して欲しいと思っている。消費者センターに相談したら、「自動車のことは整備振興会に電話してください」と言われたので電話した。

【対応】

振興会の立ち位置を説明した。中古車販売店は振興会の会員ではないこと、相談者が「解約」を希望されていることから、振興会としては解約の手助けをしてあげられないことを説明し、中販連の電話番号を伝えて「購入先の代表者とよく話し合ってください」と言って相談を終えた。

Case 6 見積りを依頼しただけで料金を請求されるのか

平成31年1月8日 福岡県 女性

車名：輸入車 登録年月：平成23年

走行距離：不明

【相談】

<経緯>

相談者は事故修理を行うために、工場に見積りを依頼。

<内容>

金額が高額のため修理を行わなかったが、見積り金額の20%の請求をされた。修理を行っていないのに見

積りを依頼しただけで料金を請求されるのか、との問い合わせ。なお、事故のため、保険会社から見積り金額の現金が支払われている。

【対応】

見積りの段階で、見積り費用の説明があったか確認が必要。修理を行う場合は事業場によって見積り金額の請求は行わないこともあること、及び見積書を作成するに当たり費用は発生する旨を説明。ユーザーが保険会社から見積り金額で保険料が支払われているので、保険金の現金取得を考えていることもあるのではないかと。保険金が支払われることは通常修理が完了した場合、事業場への支払いとなることが多い旨説明。金額が高いかどうかについては、当事者同士での話し合いを勧めた。

Case 7 車両の交換を要求したい

平成31年1月17日 山形県 女性

車名：不明 登録年月：平成30年

走行距離：不明

【相談】

新車で購入して1年程度で突然エンジンが掛からなくなった。購入したディーラーの整備工場で診断して貰ったところ、燃料噴射インジェクターが不良であるとのことであった。保証期間内であるため無償修理で対応してくれるようであるが、修理して直ったとしてもこれから長く使用するに不安である。また、このようなエンジンの品質に不安要因があるような車両には乗りたくないで車両の交換を申し立てようと思っているが、要求することについては問題ないか。

【対応】

当該車両を購入した自動車販売店の具体的な情報が得られなかったため、一般的な話として以下の助言を行った。

- 自動車は他の物品に比べ高額であるため、品質的な

不具合があった場合、購入者の受ける不満足不愉快の度合いが高くなる傾向があるが、「新車なのに不具合が発生した」、「今後の使用が不安である」等の理由があるからといって、自動車販売店が直ちに車両交換に応じることはほぼあり得ないと思う。一方、ただ直せばいいというものでもないと思われる。車両の交換に関しては明確な基準がないために、社会通念として、購入者の要求が過剰とならないよう、また、販売店が自己の権利を不当に主張することのないよう、妥当な話し合いをもっていただくことが望ましいのではないかと思う。

Case 8 ディーラーで板金修理してから雨漏りするようになった

平成31年1月22日 大阪府 女性

車名：軽自動車 登録年月：不明

走行距離：不明

【相談】

昨年9月に台風被害に遭い、車両保険を使ってディーラーで修理して貰った。修理代は130万円ほどで、12月末に完成して戻ってきた。その後、最近まで雨降りの時には乗っていなかったが、先日の雨の日に使用するとダッシュの上に右から左から雨漏りがしてきた。カップホルダーに水が溜まる位の勢いで純正のフロアマットも前席左右共にビショビショになり、電気製品に雨水が入って燃えたら恐いのでJAFに来て貰った。隊員が、「セキュリティも誤作動して警報が鳴りっぱなしなので、このままディーラーに持って行った方がいい」と言うので、そのまま持ち込んだ。ディーラーで点検して貰ったら、板金の時の作業ミスでフロントガラスの上部分の接着が不十分で隙間が空いている所からの浸入であることがわかり、「もう一度修理のやり直しをさせて欲しい」とのこと。ショールームのテーブルに座らされ黒っぽい背広を着た4人に囲まれ、気持ち的には恐かった。「修理はちゃんとさせて貰いますが、お客様の付けているナビゲーショ

ン、スピードレーダー、セキュリティー、リヤモニターとその他の純正品以外の用品に関しては責任が持てません」と修理の専門用語で説明されたが、全く理解できていないのに承諾させようとしたので、「作業ミスの雨漏りが原因なのに、こちらで付けたオーディオは知らないなんて話にならない」とそのまま預けて帰った。今後どのように交渉したらよいか不安になり、振興会に相談の電話をした。

【対応】

振興会の立ち位置を説明し、「ディーラーにこちらから電話しましょうか」と聞いたところ、「話が始まったばかりなので、今は電話して貰わなくても結構です」とのこと。話を続け、「修理後に雨漏りが発生したのだから、お客様が聞いたように修理ミスをしたディーラーの責任です。お客様が取り付けしたオーディオ等その他の物もディーラーが責任を持たないといけません。お客様が取り付けして貰った業者に現状の見積りを依頼してはどうですか。それと、足元のジュタンや天井の内張などもよく点検して貰わないと後々シミが出ることもあるので、よくディーラーと話し合ってください。専門用語が分からなければ理解できるまで聞いてください」と伝えた。相談者は、「ディーラーの対応を見て、また振興会に電話します」と言って、電話を切った。

Case 9 車検後30km走行でクラッチ付近から煙が出た

平成31年1月25日 大阪府 男性

車名：不明 登録年月：不明

走行距離：8,000km

【相談】

平成30年9月初めにディーラーに車検を依頼した。平成28年の車検の時に整備士からクラッチの具合が悪いと言われ全てのクラッチ部品の交換をして貰ったので、念のため今回も重点的にクラッチをチェックして

貰うようお願いした。9月17日、走行中にクラッチ付近から煙が出て走行不能になり、レッカーで車検をしたディーラーまで運んで貰った。整備士に見て貰うと、「クラッチ板がすり減って滑っています。運転の仕方が悪かったようなので有料です」と言われました。新車から今までずっと乗ってきたのに、車検から3回乗って30kmしか走ってないのに、クラッチは滑るものなのか。これからディーラーと話をする上で、クラッチの構成部品と構造が分からないので教えて貰いたくて振興会に電話した。

【対応】

振興会の立ち位置を説明し、2年前にクラッチの部品を交換した時の不具合内容や部品名称を聞いた。「滑っていた」、「部品の名前は知らない」とのことなので、半クラッチなど滑りの原因となる操作と構造的な説明をし、更に「クラッチペダルに足を置く癖があるなどでクラッチが焼けて滑ってしまうこともあります」と説明すると納得したのか、「これからディーラーの対応を見て、振興会にまた電話するかもしれませんが、その時にはよろしく申し上げます」と言って、電話を切った。

Case 10 検査付きで購入した車に複数の不具合があった

平成31年2月15日 和歌山県 女性

車名：軽自動車 登録年月：平成19年

走行距離：70,000km

【相談】

平成30年5月、中古車買取チェーンW店（認証なし）で軽自動車を2年検査付きで購入。相談者曰く、「購入時より緩衝装置の不具合で乗心地が悪かった」とのこと。本日（平成31年2月15日）、行きつけの自動車整備工場K店へ持ち込み見て貰ったところ、複数の不具合（オイル漏れ、ブーツ破れ、コイル壊れ、アッパーマウント壊れ）を指摘された。検査付きで購入した車両なのにおかしいのでは？との苦情電話であった。

【対応】

相談窓口として、販売店は当会会員でもなく認証工場でもないことから、点検整備記録簿を確認していただくようお願いした。後刻、記録簿写しがメール転送され内容を見ると、購入時の5月ではなく9月の点検実施日となっており、当会会員（I認証工場）で検査受をしていることが判明。2月18日、相談者へ架電。以下の内容を説明した後に質問し、回答を得た。

＜説明＞点検整備（分解）記録簿を見る限り、何ら不自然な点はない。交換部品はボールジョイントブーツとタイロッドエンドブーツ、ヘッドライト（左）アッセンブリーだが、エンジンオイル量等も全て点検しており異常はない。

＜質問＞

①検査は車両購入から4ヶ月経過後か？

→はい、購入時車検期間残存していたため。

②オイル漏れは、どの箇所から？

→エンジンオイルがかなり漏れており、焼き付く寸前。

以下の③～⑥については、相談者は本日行きつけの工場へ行くので確認し、連絡をくれるとのこと。

③エンジンオイルの漏れていた箇所は？

④ブーツはどの箇所か？ドライブシャフトブーツか？

⑤コイル壊れとはイグニッションコイルか？コイルスプリングか？

⑥アッパーマウントショック壊れとはゴム部か？

相談窓口担当者とI認証工場とは親しい仲にあるため確認したところ、「中古車買取チェーン店から昨年9月に車検整備の依頼を受けたが、とにかく安く仕上げたいとの要望であった」とのこと。そこで、「破損している左ヘッドライト交換、ボールジョイントブーツとタイロッドエンドブーツを交換し、ギリギリの条件で持ち込み車検を行った」とのこと。また、「入庫時は一見し、軽い事故車両の模様であった。かなり酷使された車両のようだが、販売時、ユーザーにどのような説明をしているかは知る由もない」とのこと。以後、相談者より連絡はなく、相談終了とした。

優秀な人材確保に向けて福利厚生制度の充実を！

四国自動車企業年金基金が

新	し	い	企	業	年	金	制	度	
	を	ご	提	案	い	た	し	ま	す

Point

1 四国自動車企業年金基金の特徴について

- ▶ 当基金は現在、四国内の自動車整備・販売会社が参加する年金制度で、スケールメリットのある制度を目指しています。
- ▶ 当基金の制度は、退職金制度の一部として活用できます。又、外部積立により退職金財源をしっかりと確保し、各事業所様の福利厚生制度の充実が図れます。
- ▶ 掛金は全額損金算入できます。

Point

2 制度内容について

- ▶ 掛金は事業所毎に、「標準報酬月額 2% 」又は「全員一律の定額」から選べます。
- ▶ 加入者個人への給付額は、掛金支払額 $+$ 利息という解りやすい制度です。
- ▶ 給付は、個人のライフプランに応じて、年金又は一時金を選べます。
- ▶ 厚生年金保険の被保険者は原則として全員加入、事業主もご加入頂きます。

Point

3 給付の安全性について

- ▶ 運用は、保証利率（年 1.25% ）がある生保一般勘定で行います。運用実績に応じてプラスアルファの上乗せ配当が期待できます。

日本-年-201705-170-0100-C

四国自動車企業年金基金の特徴について

1

当基金は、前身である愛媛県自動車厚生年金基金の加入事業所が中心となって、平成29年6月1日に設立いたしました。新たな制度は四国全域の自動車整備及び販売会社等が広く加入できる制度です。多くの事業所にご加入いただくことで、事業所ごとに制度を運営するより、**スケールメリットが得られ、諸コストの削減が図れます。**

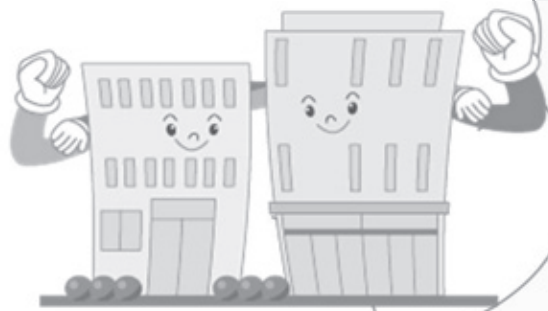

2

当基金は、退職及び死亡時に年金や一時金をお支払します。年金制度は、退職金制度の一部としても活用でき、**退職金原資の平準的・安定的な積立が可能となります。**また、**外部積立により退職金の原資を保全**できる効果も得られます。



3

福利厚生制度の充実が図れることで、後継者や優秀人材の確保及び定着化がはかれるものと期待しています。



加入者は、65歳未満の厚生年金保険の被保険者全員。

- ① 加入者の範囲は、原則として厚生年金保険の被保険者全員（事業主も含む）となります。
- ② 加入者資格の取得日は、次のとおりです。
 - ◆ 加入事業所が四国自動車企業年金基金に参加された日
 - ◆ 新規加入者の入社日
- ③ 加入者資格の喪失日は、次のとおりです。
 - ◆ 加入事業所からの退職日
 - ◆ 加入者の65歳の誕生日の前日
 - ◆ 加入者の死亡日



掛金は、標準報酬月額 2% （給与比例）又は、事業所毎に一律の定額（毎月・加入者一人あたり5千円～15千円で千円刻み）をご選択いただけます。従業員の負担はありません。掛金全額を損金算入することができます。

- ① 給与比例をご採用でも、標準報酬月額は、厚生年金保険の定時改定と同じく4月～6月の平均額を10月～翌年9月まで適用します。（随時改定は行わず、これにより事務負担は軽減されます。）
- ② 掛金の全額を積立てることで、退職時には元本（掛金合計）以上の金額を、お支払いいたします。
- ③ 掛金は事務費掛金（給与比例の場合 0.25% 。定額では790円）も含めて、全額損金算入することができます。



利息は、 $0\% \sim 3\%$ の範囲で毎年の運用実績に連動して付加されます。

- ① 利息は、運用実績から事務・運用委託会社への手数料を控除した運用利回りを、 $0\% \sim 3\%$ の範囲内で付加します。
- ② 運用は、利率保証がある生保一般勘定を採用することで、積立不足が生じにくく、将来にわたり掛金は基本的に変わりません。（現在の保証利率は年 1.25% ）



掛金と積立金に対する利息の累計額を、毎年積立てて、退職時にお支払いしますので、個々人の持ち分が明確で解りやすい制度です。

- 掛金と利息の累計額を退職時にお支払いいたします。
- 積立金の合計額は毎年、各事業主の方にご提供します。
(個人別仮想勘定残高)
- 加入3年以上で一時金。同10年以上で年金の受給資格を満たします。
加入3年未満で脱退の方には一時金等お支払できません。



加入期間3年以上で一時金の受給資格を満たします。

- 加入期間3年以上で退職された場合、脱退一時金をお支払いいたします。
- 加入期間3年以上で死亡された場合、遺族一時金をご遺族にお支払いいたします。
- 遺族一時金は、年金の繰下げ期間中に死亡された場合及び年金受給中に死亡された場合※にもお支払いします。
※年金受給中に死亡された場合のお受取り額は、未受取り分の相当額となります。



加入期間10年以上で年金の受給資格を満たします。

- 加入期間10年以上で退職された場合、年金又は一時金のどちらでもお受取りができます。
- 年金での受取りを希望された場合、退職時の年齢により支給開始時期が異なります。
 - ◆ 50歳未満の場合、65歳まで支給を繰下げ65歳より支払開始
 - ◆ 50歳以上の場合、50歳～65歳の任意の時期から支給開始
- 年金の支給期間は、5年・10年・15年より選択いただけます。(各々の期間で年金額は変わります。)



年金・一時金の給付額について

(1) 年金・一時金の選択と概算

- 掛金（標準報酬月額：29万円×2%・月額：5,800円）及び利息（1.25%）で40年間加入した場合、退職時の一時金は358万円となります。
- 年金での受取りを選択した場合、5年確定年金ならば月額6.1万円、10年確定年金ならば月額3.1万円、15年確定年金ならば月額2.1万円を受取ることができます。
- (年金支給期間中は年1%で付利)

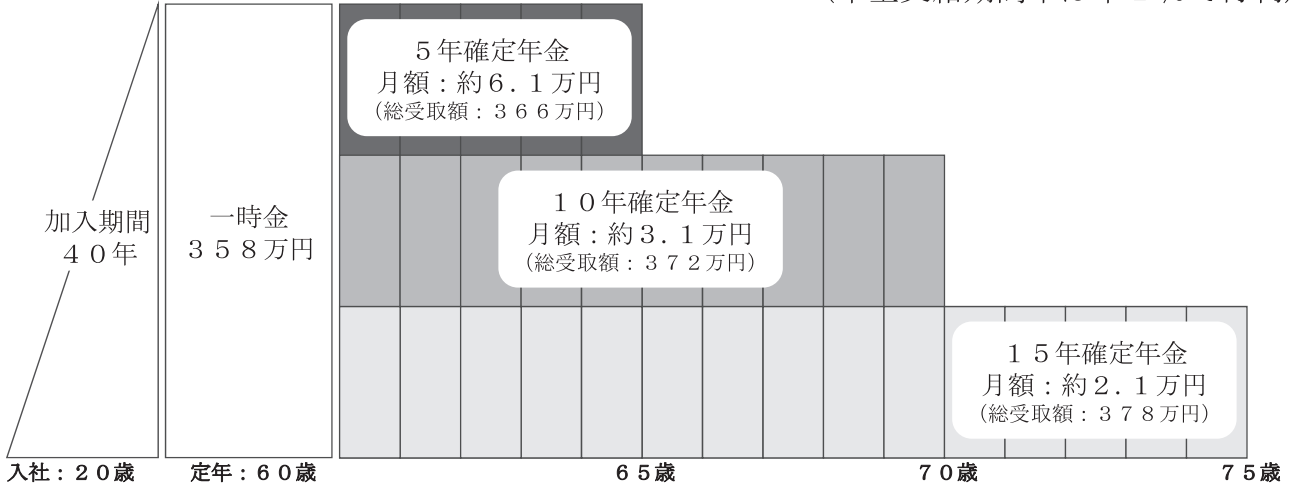

(2) 受取額の試算

- 一時金は、掛金及び利息の累積額となります。利息は、0%～3%の範囲内で運用実績に応じて変動するため、2ケースの場合を想定して試算いたしました。
- 年金は、一時金を基にして年1%（固定利率）で付利いたします。

ケース① 利息（運用利回り）0.75%の場合

- ◆ 運用利回りは、保証利率の1.25%から手数料として0.5%を控除した0.75%で試算

加入期間	一時金※ ₁	年金(月額)※ ₂
5年	353,259円	---
10年	719,966円	4,309円
15年	1,100,632円	6,588円
20年	1,495,789円	8,953円
30年	2,331,802円	13,957円
40年	3,232,675円	19,349円

※1一時金額は、平均標準報酬月額29万円で算定
 ※2年金額は、15年確定年金（給付利率：1%）で算出

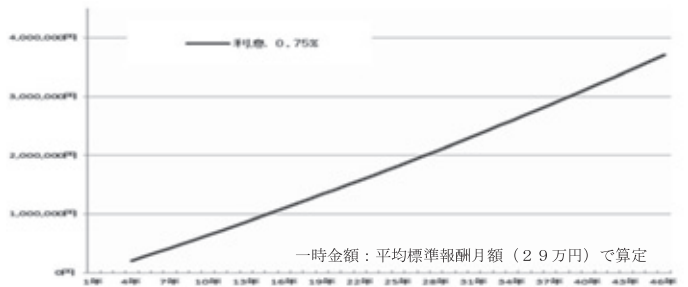

ケース② 利息（運用利回り）1.41%の場合

- ◆ 運用利回りは、保証利率+配当の1.91%から手数料として0.5%を控除した1.41%で試算

加入期間	一時金※ ₁	年金(月額)※ ₂
5年	357,953円	---
10年	741,863円	4,440円
15年	1,153,613円	6,905円
20年	1,595,222円	9,548円
30年	2,576,834円	15,423円
40年	3,705,973円	22,181円

※1一時金額は、平均標準報酬月額29万円で算定
 ※2年金額は、15年確定年金（給付利率：1%）で算出

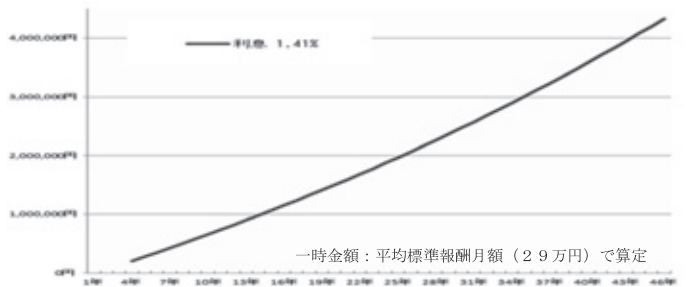

上記試算は、一定の前提に基づくシミュレーションであり、将来のお受取り額をお約束するものではありません。

資産運用について

➤ 生保一般勘定で運用します

- 生保一般勘定の運用実績は、過去10年平均（年率）で1.76%と、安定した実績となっています。
- 積立金に付利する利息は、生保一般勘定（保証利率1.25%）の運用実績から、手数料（制度管理手数料及び運用手数料：年率0.4%～0.5%程度を想定）を控除した運用利回りで0～3%の範囲となります。

生保一般勘定は年1.25%の利率保証のある運用商品です。

- 保証利率：1.25%の付いた生保一般勘定による運用のため、手数料を控除しても運用利回りがマイナスとなることが少なく、**不足金が発生しづらい制度**です。
- 利息は、運用実績に応じて0%～3%の範囲内で付利いたしますので、加入者への積立金はマイナス運用とはなりません。

(1) 生保一般勘定の特徴

保証利率 (1.25%)	● 生命保険の特性を生かした最低保証（保証利率：1.25%）があり、市場動向に関わらず、安定した収益が期待できます。※1
配当 (+α)	● 運用成果が良好で剰余金が発生した場合、保証利率：1.25%に配当（+α）を、上乗せいたします。※2

※1 普通保険約款の規定に基づき、金利水準の低下その他の著しい経済変動など、契約締結の際、予見し得ない事情の変更等により特に必要と認められた場合には、予定利率（保証利率）の水準を変更することがあります。

※2 配当は年度末決算時に団体年金区分の剰余がある場合にその範囲内で配当を実施、かつ、総代会で決定されます。

一般勘定の利回り（イメージ）

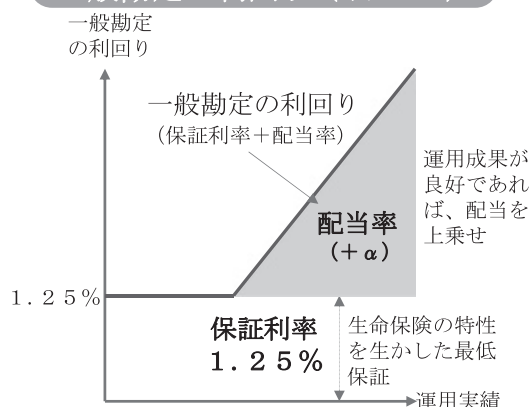

一般勘定の利回り推移（日本生命）

	2006年度	2007年度	2008年度	2009年度	2010年度	2011年度	2012年度	2013年度	2014年度
一般勘定の利回り (配当率)	2.52 (1.27)	2.10 (0.85)	1.38 (0.13)	1.70 (0.45)	1.67 (0.42)	1.37 (0.12)	1.69 (0.44)	2.04 (0.79)	2.54 (1.29)

	2015年度	2016年度	2017年度	3年平均 2015年度～ 2017年度	5年平均 2013年度～ 2017年度	7年平均 2011年度～ 2017年度	10年平均 2008年度～ 2017年度
一般勘定の利回り (配当率)	2.09 (0.84)	1.58 (0.33)	1.53 (0.28)	1.73 (0.48)	1.96 (0.71)	1.83 (0.58)	1.76 (0.51)

※上記の一般勘定の利回りは過去の実績値であり、将来の利回りをお約束するものではありません。

(2) 利息は9月末残高をもとに付利いたします。

- 運用利回り（保証利率1.25%+配当-制度管理手数料-運用手数料）は、生保決算結果にもとづき決定し10月から翌年9月まで適用します。
- 利息は、毎年9月末の個人別仮想勘定残高に運用利回りを乗じて計算します。なお、制度設立当初は運用実績がないため利息は付与されず、平成30年10月より利息付与を開始します。また、期途中は月割り（運用実績÷12）の利息を付与いたします。

(1) 元利合計給付制度（キャッシュバランスプラン）とは

- ▶ **元利合計給付制度（キャッシュバランスプラン）**とは、**掛金**（標準報酬月額×2%・5千円～15千円）と**利息**（運用利回りに連動）を積立て、退職時にその累積額を一時金（又は年金）でお支払いする制度です。
- ▶ 元利合計を管理するため仮想的に個人勘定（**仮想勘定残高**）を設定します。個々人の仮想勘定残高が個々人の給付額となり、仮想勘定残高の合計が基金全体の債務となります。

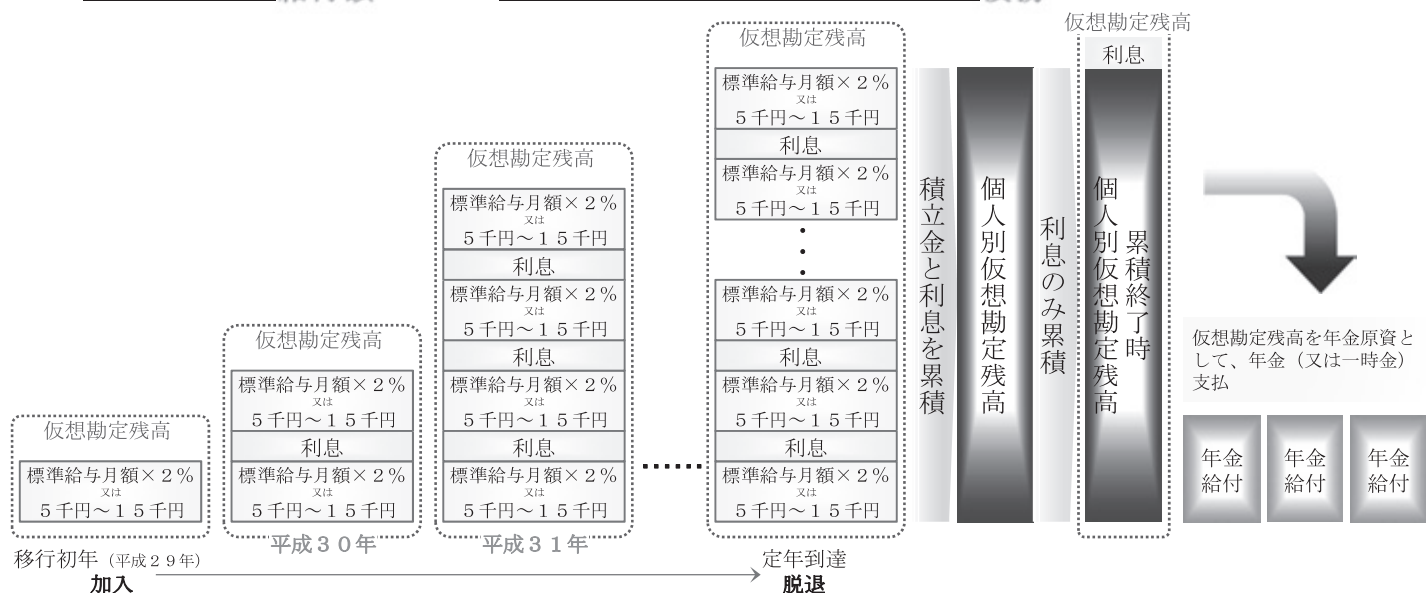

加入者期間中
 <再評価率：運用利回り>

受給待期中
 <繰下利率：運用利回り>

受給中
 <給付利率：1%固定>

加入者期間中は、積立額及び利息（0%～3%）を、個人別仮想勘定に累積します。

退職日から支給開始年齢までの期間については、繰下利率（0%～3%）を付与します。

年金額を一定とするため、給付利率を1%（固定）とします。

(2) 事務費掛金は基金掛金とは別に事業主にご負担いただきます。

- ▶ **事務費掛金**は、給与比例ならば「標準報酬月額×0.25%」、定額ならば一律790円で計算し、全額事業主のご負担となります。
 事務費掛金：事業を管理・運営するために必要とする費用を賄うための掛金であり、事務局の役職員の給与や諸手当、旅費、事務所経費、代議員会・理事会開催のための会議費などにあてられます。
- ▶ 事業主のご負担は、給与比例ならば基金掛金2%と事務費0.25%の合計2.25%となります。なお、ご負担頂いた掛金は、全額**損金算入**することができます。

項目	給与比例	定額
基金掛金	2%	5,000～15,000円
標準掛金	2%	5,000～15,000円
特別掛金	---	---
基金事務費	0.25%	790円
合計	2.25%	5,790～15,790円

※5年ごとの掛金の見直し（再計算）により、変更される場合があります。



当基金からのお願い（同意書の提出をお願いいたします）

企業年金基金への加入には、事業主及び加入員の皆様の『同意』が必要であり、当基金宛に**同意書**のご提出をお願い申し上げます。

- ① 労働組合又は被用者年金被保険者等の過半数を代表する者の同意が必要です。
被用者年金被保険者等の過半数で組織する労働組合がある場合は、当該労働組合の同意。
過半数で組織する労働組合が無い場合は被用者年金（厚生年金等）被保険者の過半数を代表する者の同意（事業所ごとに同意を取得する必要があります。）が必要です。
- ② 「労働組合の状況」又は「加入員の過半数を代表する者」の証明は事業主が行います。

お気軽に
お問い合わせ
ください。



お問い合わせ先

四国自動車企業年金基金

〒791-1113

愛媛県松山市森松町1075番地2

電話 089-909-3750

FAX 089-909-3751

スキャンツール活用事業場認定制度がスタートしました

平成25年4月1日よりスキャンツール活用事業場認定〔コンピューター・システム診断認定店〕の申請が始まります。認定事業場には下記ツール（のぼり、卓上盾、看板）の掲示が可能となり、お客様に事業場をアピールするツールとして、ご活用いただけます。



のぼり (W600mm×H1,800mm)
2枚一組、竿無し 1,905円 (税抜)



卓上盾 (W180mm×H240mm)
2,857円 (税抜)



看板 (W600mm×H498mm)
4,333円 (税抜)

- 認定要件**
- ① スキャンツール応用研修修了者
又は、一級小型自動車整備士が1名以上勤務していること。
 - ② スキャンツールを保有していること。
(J-OBD II対応、DTCの読み取り・消去、作業サポート、フリーズフレームデータ、データモニター、アクティブテストの機能を有するもの。)
 - ③ FAINES 通常会員に加入していること。
 - ④ 振興会会員であること。
 - ⑤ 上記ツール（のぼり、卓上盾、看板）のどれか一つ以上の購入

申請に必要なもの

- ・ 申請用紙⇒ホームページ又は、次ページをコピーしてください。
 - ・ スキャンツールの写真
 - ・ 応用研修修了証又は一級小型自動車整備士の合格証の写し（コピー）
- * 認定には数日お時間をいただきますので、あらかじめご了承ください。

スキャンツール活用事業場認定制度フローチャート

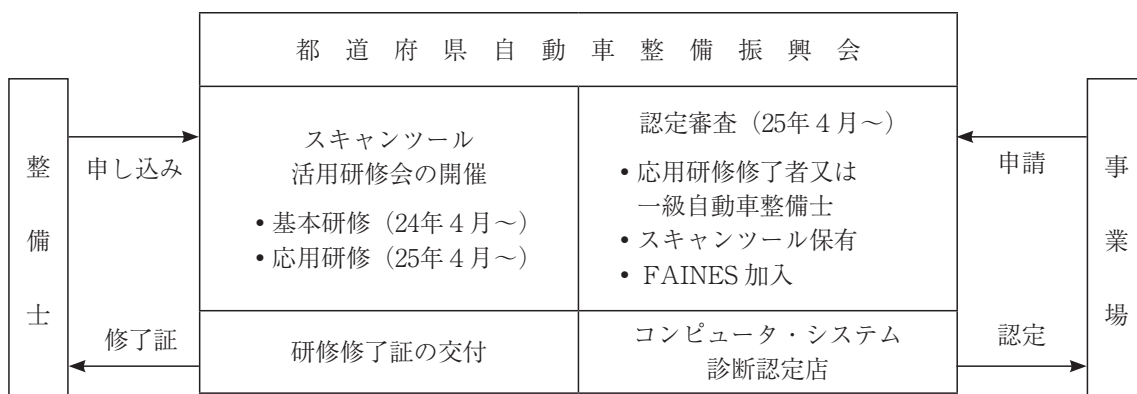

スキャンツール活用事業場認定申請書

【コンピューター・システム診断認定店】

令和 年 月 日

住所

電話番号

認証番号

事業場名

⑩ FAINES 会員番号

1. 応用研修修了者又は一級整備士【応用研修修了証又は一級整備士合格証書のコピーが必要となります。】

応用研修修了者又は一級整備士 氏名	応用研修修了証番号又は一級整備士合格証 番号
----------------------	---------------------------

2. 保有スキャンツール【写真が必要となります。】

メーカー名	機種名	シリアル NO
-------	-----	---------

保有する機能に○をつけてください。

J - OBD II 対応		データモニター		フリーズフレームデーター	
DTC 読み取り・消去		作業サポート		アクティブテスト	

3. 認定ツール【1つ以上の購入が必要となります。】

看板 (N43720024) 4,333円 (税抜)	卓上盾 (N43710024) 2,857円 (税抜)	のぼり旗 (N43730024) 1,905円 (税抜)
枚	枚	(2枚一組・竿なし (注)) セット

* ツール代金は後日、商品と引き換えでいただきます。

* 振興会記入欄

振興会認定日 令和 年 月 日	備考
--------------------	----

愛媛県自動車整備振興会

技術相談窓口相談ルール厳守のお願い 並びに厳守事項と依頼書の一部変更について

平成29年9月1日に各ディーラー技術相談窓口担当者と振興会技術委員会委員による「技術相談窓口担当者意見交換会」を開催しました。

その際、各ディーラー相談窓口の実態と要望を伺ったところ、次の通り現状は、各担当者から同じような実態と要望がありましたので、再度次ページの『技術相談にあたっての厳守事項』を確認のうえ、相談をお願いします。

今回、『技術相談にあたっての厳守事項』と『整備技術相談依頼書』の一部変更しましたので、併せてお知らせします。なお、アンダーライン部分が変更箇所となります。

各ディーラー技術相談窓口の現状

・FAXなしで電話での問い合わせが非常に多い。

→回答するための資料などが準備できないため、回答に時間がかかってしまいます。また、車両情報がなければ装備などもわからないため、どこを確認すればいいかの範囲が広がってしまいます。

・現車の点検、確認等を行わず、症状だけで答えを聞いてくる。

→担当者が実車を確認しているわけではないので、不具合部位の推定範囲を小さくするために、点検内容や問診内容が重要になります。その情報が少ないほど推定範囲は広がります。車の部品個数は約5万にもなります。その中から少しでも推定範囲を小さくしたいものです。

・相談時間外（昼休みや夜の業務時間外など）に問い合わせがある。

・問い合わせ者の都合で時間をせかされる。

→担当者の業務は相談窓口の対応ではありません。自社の仕事を行いながら平行して相談にのっていただいております。同時に行う業務も多数あります。時には出張もあります。相談者の先にお客様が待っているのも知っています。相談者には相談者の、担当者には担当者の都合があります。相談者、担当者、どちらも少しでも円満に話がすすむように、また、ユーザーにご不便をかけないためにも、ルールを守りましょう！

厳守事項

FAX前に担当者にFAXを送る事を電話で伝え、FAXを送る。

FAXが届かない場合は、相談に応じません。

* 相談後は、結果を報告しましょう！ 担当者も人間です。相談ルールを守り、結果の報告があれば、次回も丁寧に相談にのっていただけると嬉しいです！

必ず守ってください！

技術相談にあたっての厳守事項

厳守事項を守らない方は、技術相談に応じられません。

1. 事前に相談窓口担当者に電話し、これから『技術相談依頼書』（別紙）をFAXすることを伝えます。その際に **社名、担当者名** を申し出てください。FAXによる事前相談がないと、相談に応じられません。
2. 事前に **基本点検、ダイアグ診断** 等を備え付けの整備マニュアルや技術資料又はF A I N E S（ファイネス：整備情報システム）で確認して点検を行い、『技術相談依頼書』に必要事項（点検結果等）をもれなく記入し、相談窓口担当者にFAXしてください。
3. 相談は、上記2. で基本点検、ダイアグ診断等を行った、整備主任者、2級整備士で **技術に関して詳しい方** が行ってください。
4. 相談時間帯は、**午前10時～午後4時** までとし、昼食時（12時～13時）は避けること。
5. 相談内容は、原則として **15分以内** で行うこととします。
6. 担当者が休みの場合があります。予めご了承ください。
7. 取扱車種以外の相談、質問はしないでください。
8. **タイミングベルト** 及び **セキュリティー関係**（イモビライザ、スマートキー等）の相談は **お断りします**。（タイミングベルトは、商工組合でマニュアルをお買い求めいただくか、F A I N E Sにご加入ください。）
9. 諸元・基準値及び整備料金に関する相談は、お断りします。
10. フリーダイヤルでの技術相談はお断りします。
11. 整備マニュアル等自動車メーカーの著作物をコピー、FAXすることは自動車メーカーの著作権を侵害する恐れがありますので、相談に当たって、これらを要求することは厳に慎んでください。
12. 相談後は、相談窓口担当者に結果報告とお礼のFAXをしてください。

様

整備技術相談依頼書

問い合わせ日	令和 年 月 日	FAINES加入状況	加入済み・未加入
事業場名		担当者名	
		認証番号	70-
TEL		FAX	

車種名		初度登録年月		エンジン型式	
型式		型式指定		類別区分	
車台番号				走行距離	
コーションプレートフル型式					

相談内容（症状、トラブル相談、希望資料等、できるだけ具体的に記入）

いつ、どんなとき 発生するか	始動時 アイドリング時	冷間時 加速時	暖気途中 一定速時	暖機後 減速時	常時 他	時々	警告灯の状態 (時々・常時)点灯・点灯せず
症状：							

確認・点検実施内容

基本点検結果（	）
自己診断結果（	）
.....	
.....	
.....	
.....	
.....	
.....	
.....	

結果報告書

結果報告日	令和 年 月 日
結果報告内容	
.....	

(注) FAXによる事前相談がないと、相談に応じられません。

インターネットを利用して自動車整備に必要な情報をゲット！！



FAINESでできること

- メーカーのマニュアルが直接閲覧できる。
- 故障整備事例&アドバイス情報を入手できる。
- 各車種の主要諸元値、点検基準値、標準作業点数が確認できる。
- リコール情報が入手できる。
- e t c



入会金（初回のみ） 12,000円

基本料金（月額） 1,500円 （3カ月毎の引き落とし）

FAINES に関するお問合せは、自動車整備振興会技術・教育課まで。

※ 表示金額は全て消費税抜きの金額です



IV. 整備技術 関係情報



FAS技術相談NEWS

当該技術相談は(一社)福岡県自動車整備振興会のご協力により情報提供を受けたものです。

「古典的な点検だが知っていれば役に立つ」

平成15年式、三菱ふそう キャンター
(車両型式KK-FE71EBD、エンジン型式
4M51、走行距離116,000Km)で時々エン
ジンが始動しない事があるという相談を
受けた。

詳しく状況を聞くと、エンジンを止め
て少し時間を置くとクランキングはできるが初爆がなくエンジンが始動できない事があり、
何度かイグニション・キーをON⇔OFFすると始動できる。また、エンジン始動後の不調
などは感じられず走行に支障はないとのこと。

不具合発生時に燃料が出ているかを確認するため、古典的な方法ではあるがインジェク
ション・パイプを緩めてクランキングすると燃料が出なかった。サービスマニュアルを確認
すると、この車両は電子制御式燃料噴射ポンプが採用されており、ポンプに取付けられ
た電磁スปีルバルブを開閉することで燃料噴射量を制御している。電磁スปีルバルブの点
検を実施すると、単体の抵抗値は正常だったがクランキング時に電圧がかかっていない事
がわかった。回路図を確認すると、電磁スปีルバルブの電源はドライブユニットから供給
されている事がわかったため、不具合発生時にユニットの電源とアースを確認すると電源
がきていなかった。ユニットに電源を供給しているEDUリレーを別のリレーと入れ替えて
みると、不具合が発生しなくなったため、EDUリレー不良と判断し新品と交換すると正常
となった。

今回のトラブルは、イグニション・スイッチ不良と考えることもできるので、スイッチ
の点検を進めていくと結果として遠回りするところであったが、燃料が出ているかの確認
を行えたことでスムーズな故障診断を行えたと思う。最近のディーゼル車では、ほとんど
がコモンレール式燃料噴射装置を採用しているため、今回の様なインジェクション・パイ
プを緩める点検は実施できないが、燃料噴射ポンプ方式の車両もまだまだ見受けられるの
で、燃料噴射ポンプ方式のディーゼル車で、エンジンが始動しない場合は今回の点検を実
施してほしい。また、工場とのやり取りの中で、「走行距離が少なくてもエンジンの始動⇔
停止が多い車両ではリレーの早期不良が起こるのでは」との意見もありましたので今後の
参考にしていただきたい。



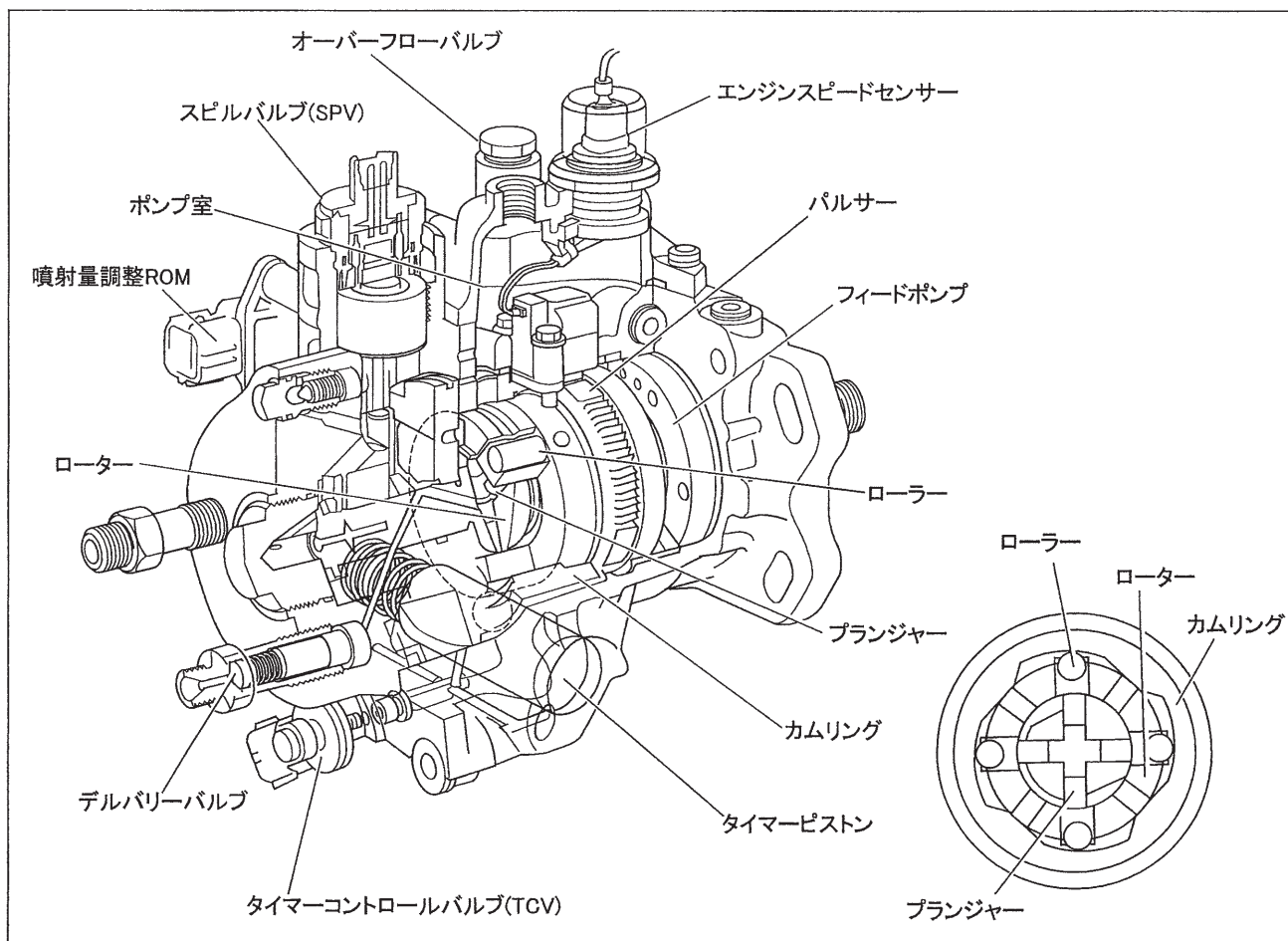
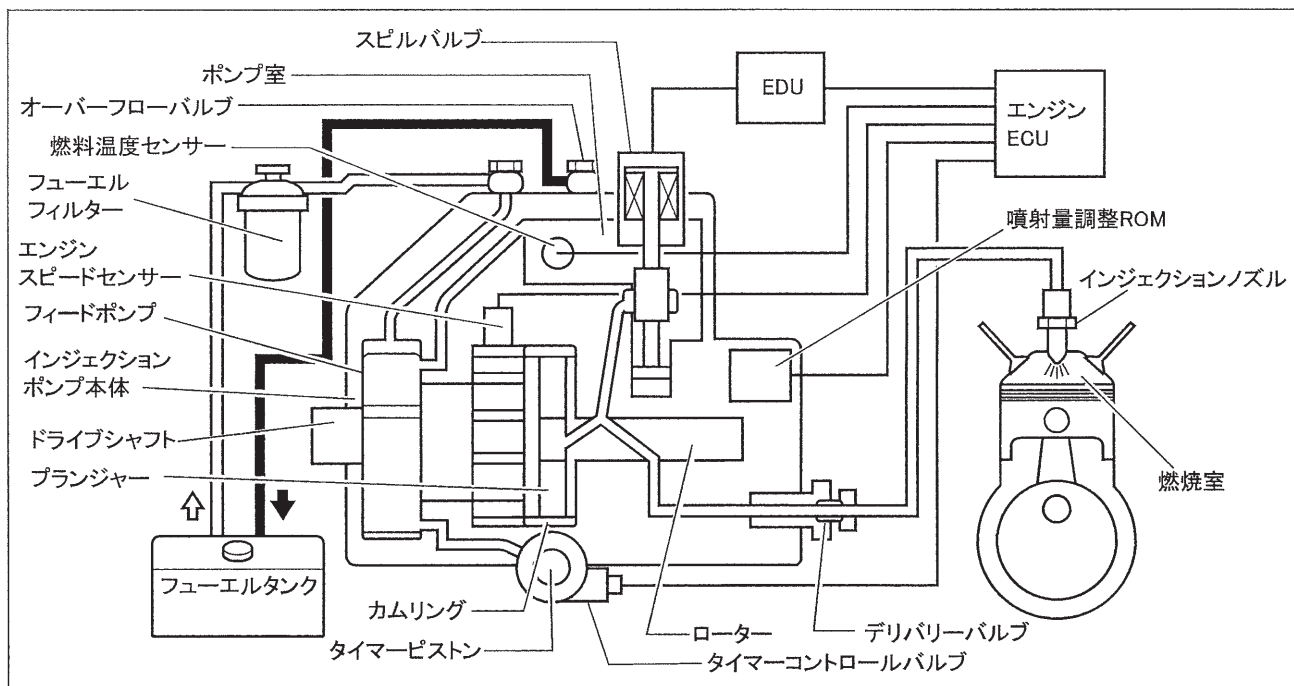

3. ECU 結線図

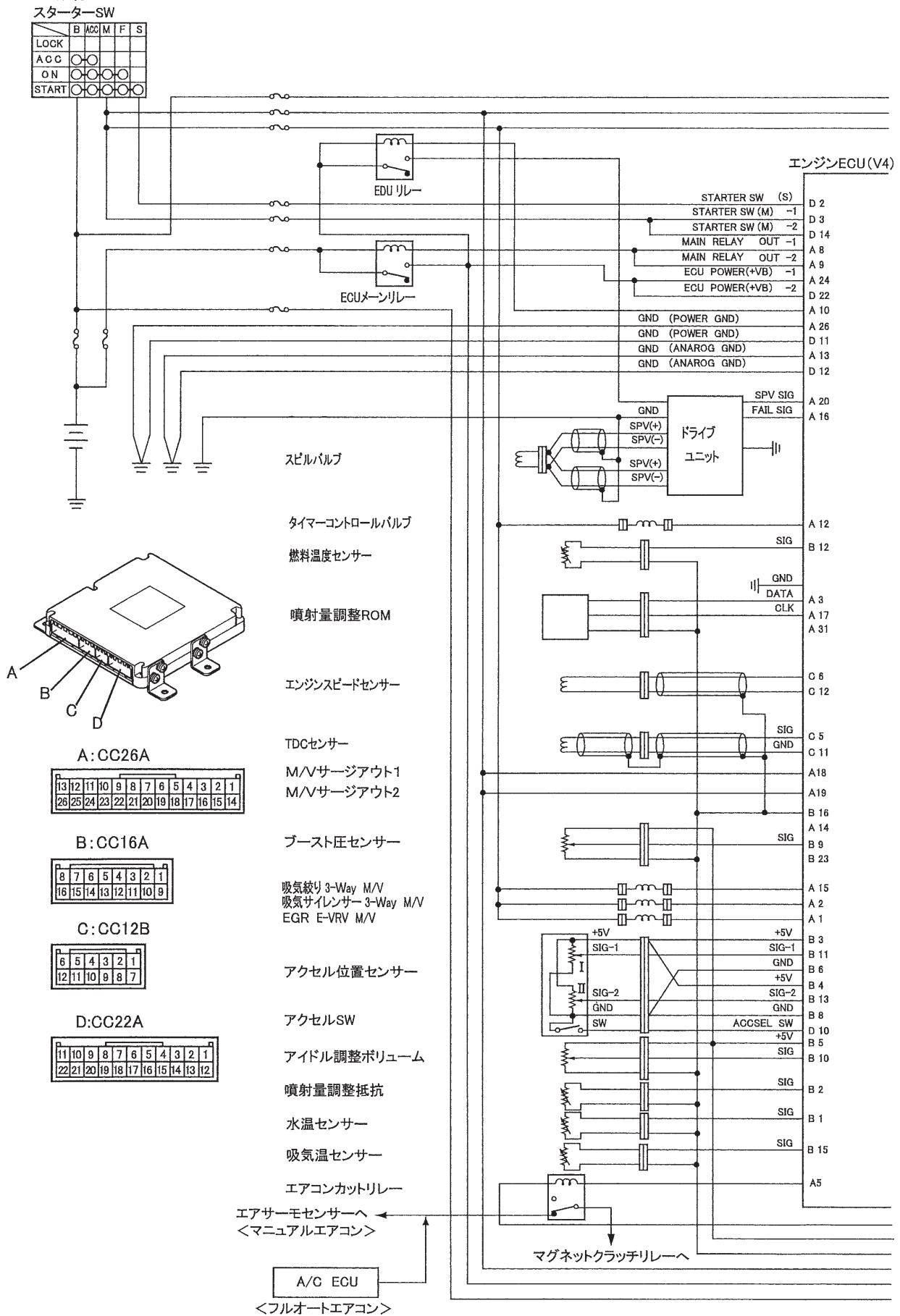

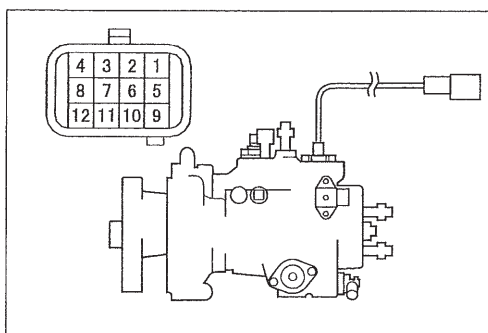

#536 スピルバルブの点検

- 端子 1-2 と 5-6 間の抵抗値を測定する。

基準値(20°C時)	1.5±0.5 Ω
------------	-----------

- 測定値が基準値を外れる場合はスピルバルブを交換する。なお、交換はデンソーサービスステーションに作業を依頼する。

A25~30

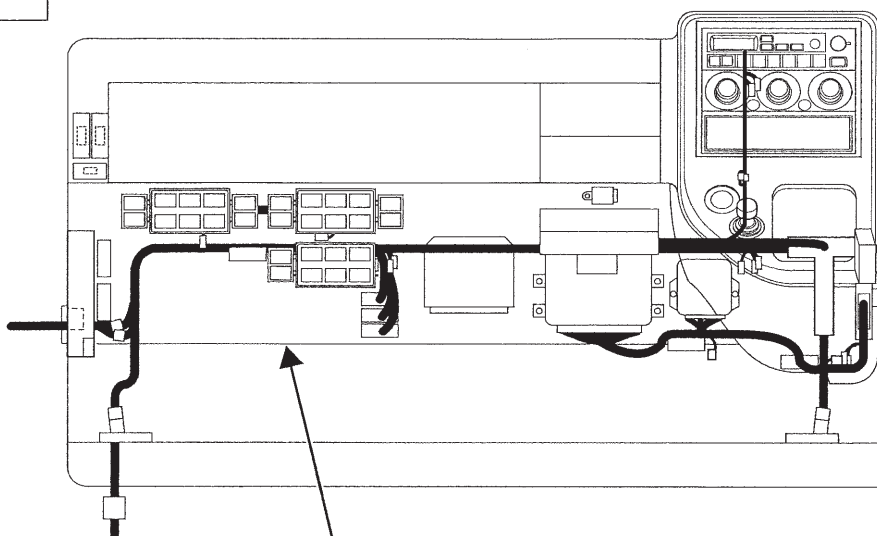

<リレーボックス2>

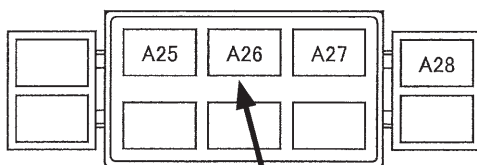

不具合部品

<リレーボックス1>

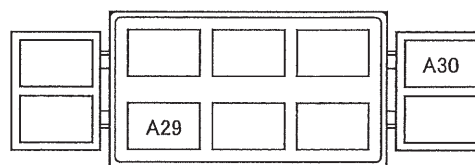

<リレーボックス3>

欠番は該当部品なし

- A25 マグネットクラッチカトリレー<4M5>
- A26 EDUリレー<4M5>
- A27 ECUメインリレー
- A28 エキブレカトリレー<A/T>
- A29 セーフティリレー
- A30 ABSエキブレカトリレー

街頭検査実施結果のお知らせ

愛媛運輸支局、警察、自動車技術総合機構、軽自動車検査協会及び振興会支部会員の皆様方のご協力により街頭検査を実施し、整備不良車、違法改造車の排除と「自動車の保守管理責任の啓蒙と点検整備の重要性、必要性等」の指導を行いましたので、下記の通りご報告いたします。

・ ・ お疲れ様でした ・ ・

実施日時 令和元年5月14日（火） 13時30分～15時30分
実施場所 今治市菊間町佐方 国道196号 佐方バス停付近
協力支部 今治支部
出勤人数 国土交通省2名、警察2名、自動車機構1名、振興会会員8名
振興会事務局1名

合計出勤人数 14名

検査車両数 106台
不良車両数 2台 ……………不良車両数の割合1.9%

整備命令交付車両数 0台

検査証有効期間切れ車両数 0台

定期点検整備未実施件数 15件…………未実施車両数の割合14.2%
特種車両警告書件数 0件
整備不良車両関係（口頭警告件数） 1件 車両法第54条
整備不良車両関係（命令交付件数） 0件 車両法第54条
不正改造車両関係（口頭警告件数） 1件 車両法第54条の2
不正改造車両関係（命令交付件数） 0件 車両法第54条の2

装置別の保安基準不適合箇所数内容

- 保安装置 1件
- 電気・灯火類 1件

※合計不良箇所件数 2件



令和元年度 検査台数報告

(平成31年4月分)

登録自動車

平成31年 月別	新規		継続		計		4月よりの累計	
	指定	持込	指定	持込	指定	持込	指定	持込
4月	508	590	14,740	2,208	15,248	2,798	15,248	2,798
対前年同月比	112.1%	93.4%	113.6%	114.0%	113.5%	109.0%	113.5%	109.0%
前年同月	453	632	12,976	1,936	13,429	2,568	13,429	2,568

軽自動車

平成31年 月別	新規		継続		計		4月よりの累計	
	指定	持込	指定	持込	指定	持込	指定	持込
4月	841	518	13,643	2,868	14,484	3,386	14,484	3,386
対前年同月比	109.8%	105.1%	115.2%	106.7%	114.9%	106.4%	114.9%	106.4%
前年同月	766	493	11,841	2,689	12,607	3,182	12,607	3,182

登録車・軽

平成31年 月別	新規		継続		計		4月よりの累計	
	指定	持込	指定	持込	指定	持込	指定	持込
4月	1,349	1,108	28,383	5,076	29,732	6,184	29,732	6,184
対前年同月比	110.7%	98.5%	114.4%	109.8%	114.2%	107.5%	114.2%	107.5%
前年同月	1,219	1,125	24,817	4,625	26,036	5,750	26,036	5,750

平成31年4月の

四国の自動車保有台数と販売状況（速報）

四国運輸局

		徳 島	香 川	愛 媛	高 知	計			
検 査 自 動 車	前年同月末車両数	314,697	402,309	490,107	253,856	1,460,969			
	前月 末 車 両 数	313,916	401,896	488,815	253,004	1,457,631			
	登 録 自 動 車	新 規 登 録	新 車	前 月	2,335	3,136	3,510	2,011	10,992
				当 月	1,381	1,728	2,145	1,071	6,325
				前月比	59.1	55.1	61.1	53.3	57.5
		中 古	前 月	607	848	864	415	2,734	
			当 月	508	743	789	364	2,404	
			前月比	83.7	87.6	91.3	87.7	87.9	
		計	前 月	2,942	3,984	4,374	2,426	13,726	
			当 月	1,889	2,471	2,934	1,435	8,729	
			前月比	64.2	62.0	67.1	59.2	63.6	
	抹 消 登 録	1,564	1,908	2,420	1,000	6,892			
	管 轄 変 更 (入)	672	1,181	1,330	424	3,607			
	管 轄 変 更 (出)	825	1,407	1,426	809	4,467			
	小 型 二 輪 車 増 減	130	112	145	78	465			
	当 月 末 車 両 数	314,218	402,345	489,378	253,132	1,459,073			
対 前 年 同 月 比	99.8	100.0	99.9	99.7	99.9				
対 前 月 比	100.1	100.1	100.1	100.1	100.1				
軽 自 動 車	前年同月末車両数	307,756	385,961	531,559	310,681	1,535,957			
	前月 末 車 両 数	307,281	387,110	532,708	309,912	1,537,011			
	検 査 対 象 軽 自 動 車	届 出	新 車	前 月	1,693	2,494	3,175	1,828	9,190
				当 月	1,266	1,764	2,076	1,346	6,452
				前月比	74.8	70.7	65.4	73.6	70.2
		中 古	前 月	450	635	769	539	2,393	
			当 月	950	950	1,359	954	4,213	
			前月比	211.1	149.6	176.7	177.0	176.1	
		計	前 月	2,143	3,129	3,944	2,367	11,583	
			当 月	2,216	2,714	3,435	2,300	10,665	
			前月比	103.4	86.7	87.1	97.2	92.1	
	検 査 証 返 納	952	1,227	1,448	877	4,504			
	転 入 ・ 転 出	77	-68	109	-105	13			
	軽 二 輪 車 増 減	97	132	181	130	540			
	当 月 末 車 両 数	308,719	388,661	534,985	311,360	1,543,725			
	対 前 年 同 月 比	100.3	100.7	100.6	100.2	100.5			
対 前 月 比	100.5	100.4	100.4	100.5	100.4				
総 合 計	前年同月末車両数	622,453	788,270	1,021,666	564,537	2,996,926			
	前月 末 車 両 数	621,197	789,006	1,021,523	562,916	2,994,642			
	当 月 末 車 両 数	622,937	791,006	1,024,363	564,492	3,002,798			
	対 前 年 同 月 比	100.08	100.35	100.26	99.99	100.20			
	対 前 月 比	100.28	100.25	100.28	100.28	100.27			

小型二輪車増減欄は、当月の小型二輪車の増減車両数の差引値

検査対象軽自動車の転入・転出欄は、当月の検査対象軽自動車の転入・転出による増減車両数の差引値

軽二輪車増減欄は、当月の軽二輪車の転入・転出による増減車両数を除いた増減車両数の差引値（速報値）

総合計の対前年同月比及び対前月比は、変化が小さいため小数点以下第2位まで算出している

Ⅶ. 商工組合だより

(株)日本政策金融公庫の貸付利率の改訂について

(株)日本政策金融公庫における、貸付（融資）期間の一部の利率が改訂されたのでお知らせいたします。

詳細につきましては、日本政策金融公庫ホームページ「<http://www.jfc.go.jp/>」の金利情報及び融資制度をご覧ください。

記

貸付制度等	新利率（年利％）	旧利率（年利％）	実施日
基準利率	1.11 (1.16～2.15)	1.11 (1.16～2.15)	5月7日
小規模事業者 経営改善資金	1.21	1.21	

(注1) 基準利率は、貸付期間5年以内の利率です。

(注2) 基準利率の（ ）外は、中小企業事業の標準的な利率です。また、（ ）内は、国民生活事業の担保を提供する融資の利率です。

(注3) 「小規模事業者経営改善資金」は、国民生活事業の「特利F」の利率です。

— 各商工組合・道内事業協同組合の皆様へ —
皆さまからの“ふれあい情報”をお待ちしております。

「てんけんJr.」ウェアのご案内

ご好評につき本年度も引き続き「てんけんJr.」のポロシャツ・Tシャツ・ブルゾンを商工組合にて販売いたします。

CM等でユーザーの注目が集まりつつある「てんけんJr.」!!

整備工場の皆様の着用によって更なる注目、ひいては整備業界のイメージアップが見込まれますので、この機会にぜひご購入ください!

★「てんけんJr.」オリジナルポロシャツ



※すべての商品の左胸に「てんけんJr.」のロゴと振興会の名称が入ります。

#18 ライトピンク

#21 ロイヤルブルー



ポロシャツサイズ表

サイズ	着丈	身幅	肩幅
SS	64	45	42
S	67	48	44
M	70	51	46
L	73	54	49
XL	76	57	52
XXL	79	60	55
4L	82	63	58
5L	85	68	61

男女兼用のサイズです

4L/5Lサイズは #33 ネイビー #12 ホワイート #11 ブラック の3色のみです。

ポロシャツ価格表 (税別)

マーク位置	袖タイプ	
	半袖	長袖
胸のみ	3,400円	3,700円
前後	4,300円	4,700円

※10枚未満のご注文時に送料が発生します。

★「てんけんJr.」オリジナルTシャツ



#03 レッド

通気性に優れ 素早く乾く!!



Tシャツサイズ表

サイズ	着丈	身幅	肩幅
S	67	47	44
M	71	51	47
L	76	54	50
O	78	57	53
XO	80	60	56

Tシャツ価格表 (税別)

マーク位置	袖タイプ	
	半袖	長袖
胸のみ	2,600円	2,900円
前後	3,700円	4,100円

※10枚未満のご注文時に送料が発生します。

夏用 てんけん Jr. ポロシャツ



品番：100(ポケット有)
【右胸へのプリントとなります】

品番：141(ポケット無)

素材

- 195g/m²(5.8oz) 交編鹿の子
- 本体：綿65% ポリエステル35%
- リブ：綿60% ポリエステル40%



品番：193



131 フォレスト

素材

- 165g/m²(4.9oz) 鹿の子
- 30/- 混紡糸
- ポリエステル65% 綿35%



サイズ

サイズ	SS	S	M	L	LL	3L	4L	5L
コード	51	01	02	03	04	06	09	47
身丈	63	67	71	75	77	78	81	83
身巾	45	48	51	54	57	60	63	66
肩巾	40	42	44	46	48	50	52	54
袖丈	20	21	22	23	24	24	25	26



品番：302-ADP



素材

150g/m² メッシュ ポリエステル100%



サイズ

サイズ	150	SS	S	M	L	LL	3L	4L	5L
コード	24	51	01	02	03	04	06	09	47
身丈	59	62	65	68	71	74	77	80	82
身巾	42	44	47	50	53	56	60	64	68
肩巾	40	42	44	46	48	50	53	56	59
袖丈	18	19	20	21	22	23	25	26	27



★「てんけんJr.」オリジナルブルゾン(背中切り替えし付き)



ブルゾンサイズ表

サイズ	着丈	身幅	肩幅	袖丈
フリー	65	63	55	60

ブルゾン価格表(税別)

マーク位置	胸のみ	4,600円
	前後	5,700円

※10枚未満のご注文時に送料が発生します。

#21 ロイヤルブルー



★「てんけんJr.」持込プリント

プリントするウェアを当組合にお持ちいただくことにより「てんけんJr.」のマークをプリントすることが可能です。

持込プリント価格表(税別)

マーク位置	胸のみ	1,100円
	前後	3,400円

素材や場所によっては出来ない場合がございます。
ご依頼の際には事前に商工組合までご連絡ください。

持込プリントの際は必ず送料500円(税別)が発生します。

注文書



商工組合 FAX 089-914-8412

認証番号: 70-	事業場名:	ご注文日: 年 月 日
住所:	TEL:	FAX:

種類	袖タイプ	プリント位置	カラー	サイズ	枚数
(例)ポロシャツ	半袖・長袖	胸のみ 前後	#33 ネイビー	L	2
	半袖・長袖	胸のみ・前後			
	半袖・長袖	胸のみ・前後			
	半袖・長袖	胸のみ・前後			
	半袖・長袖	胸のみ・前後			
	半袖・長袖	胸のみ・前後			

送り先 (どちらかにチェック)	<input type="checkbox"/> 商工組合入り <input type="checkbox"/> 直送…10枚未満のご注文時に送料500円(税別)が発生します
--------------------	--

注文時のご注意

- 受注生産のため返品はおことわりします。
- 納品には一週間～10日程かかります。
- 30枚以上ご注文の際はあらかじめご連絡ください。
- 印刷色につき、実物と多少異なる場合があります。

愛媛県自動車整備商工組合員募集中

☆商工組合員のメリット

- ・リサイクル部品検索システム
- ・レンタカーによる代車サービスシステム
- ・自社での ETC・ETC2.0車載器【四輪・二輪】のセットアップ（法人のみ）
- ・売掛未収金回収制度 などが、利用できます。

☆商工組合員の加入条件

（事業者様の加入となる為、事業場毎の加入は必要ありません）

- ・愛媛県内において自動車分解整備事業を営む者
- ・愛媛県内において自動車分解整備の役務を提供する事業を行う、協同組合、協業組合、企業組合

☆加入方法

- ・年会費等はありません。
- ・加入の際に出資金 一口：10,000円（但し、出資額は一口以上何口でも可能です）

☆出資金の返金

- ・事業を廃止する等で組合を脱退する場合は、出資金を返金いたします。（現在は、出資額を返金しています）

○詳細や、ご不明な点等ございましたら、お気軽に愛媛県自動車整備商工組合

TEL：089-956-7677 までお問い合わせください。お待ちしております。○

指定工場の皆さんへ

自動車検査員必携 追録第18号発行のお知らせ

自動車検査員必携・追録第18号（平成30年10月1日現在）が発行されましたので、お知らせいたします。追録第17号まで差替え済みであることをご確認の上、商工組合5番窓口でお買い求めください。

各事業場における必要数をご確認の上ご注文いただきますよう、ご協力をお願いいたします。

販売価格：540円（税込）

NEW

点検はがきのご案内

愛車パーサデー

オアシス点検のご案内

クルマも家族の一員です。
せめて、1年に1度くらいは
健康診断を受けさせてあげて。



いつも安心・快適に運転するためにも、プロの目で
チェックするクルマの健康診断「愛車パーサデー
オアシス点検」はいかがでしょうか。安心の技術とサ
ービスでお客様のご満ちをお待ちしています。



1年に1度はプロの目できちんと点検・診断を

(84012)

オアシス点検 愛車パーサデー

走行距離 1万キロ

オアシス点検のご案内

1万キロといえば、地球を4分の1周。
さしもの丈夫なクルマも、
そこまで走ればちょっと心配。



いつも安心・快適に運転するためにも、お客様の愛
車をプロの目でチェックする「走行距離1万キロ・オ
アシス点検」はいかがでしょうか。安心の技術とサ
ービスでお客様のご満ちをお待ちしています。



1年に1度はプロの目できちんと点検・診断を

(84011)

オアシス点検 走行距離 1万キロ

あなたのクルマは大丈夫？

**長期使用車両向け
定期点検のご案内**

自動車整備業界では、これまでの経験をもとに
「長期使用車両向け点検・整備項目」を
設定しています！

クルマは多くの部品から構成されており、使用されている間に各部が摩耗
したり、劣化することが避けられません。そのまま使い続けると性能が低下
したり、故障の原因となりますので、車両を安全・快適に使用するため
に、1年定期点検はもたら、年式や走行距離に見合った点検・整備を
しっかりチェックしてもらいましょう。

長期使用車両向け点検・整備項目の一例

 <p>スパークプラグ (ロッキン・イリジウム)</p> <p>点火不良により エンジン不調、燃費悪化 や排気ガスによる環境汚染の原因 となります。</p>	 <p>ガスベンション</p> <p>調整で車が揺れる ショックアブソーバー・ストラットがへた ると、燃費が悪くなるや、走行が不安定に なり、乗り心地が悪くなります。</p>
 <p>エンジンマウントラ ム・ブラケット</p> <p>エンジンルームからガタガタ音と振動が発生 し、周辺部品の劣化や騒音の原因となります。 また、エンジンマウントラム・ブラケットを 調整することで、乗り心地が向上します。</p>	 <p>※点検・整備項目に おなじみの点検 項目とは異なり、 おなじみの項目 とは異なります。</p>

(84013)

長期使用車両向け定期点検

**ハイブリッド車
プラグインハイブリッド車
電気自動車向け推奨点検のお勧め**

定期点検のご案内

近年増加傾向にあるハイブリッド車
及びプラグインハイブリッド車、
電気自動車向け推奨点検のお勧め

近年増加傾向にあるハイブリッド車
及びプラグインハイブリッド車等は、法定定期点検項目に設定されていない特殊装置が多
く用いられており、その性能の維持や安全性を確保するためには他の一般
的な装置と同様に定期的な点検・整備が必要不可欠です。
車両を安全・快適に使用するために、HV・PHV・EV向け推奨点検をシッ
カリチェックしてもらいましょう。

法定定期点検項目

従来のガソリン車やディーゼル車を
想定して設定された点検項目
ハイブリッド車や電気自動車等の
特殊装置の点検は含まれていません！

**ハイブリッド車、
電気自動車向け点検項目**

ハイブリッド車や電気自動車に使用さ
れている特殊装置の中から、定期的な
点検・整備が必要な装置に特化して設
定した点検項目
安全性を確保するため
高圧回路部（オレンジ色）の点検も実施！

HV・PHV・EVの総合的なチェックが可能！

(84014)

ハイブリッド車、プラグインハイブリッド車、
電気自動車向け推奨点検のお勧め

■その他商品もございます…

3Q ポストカード「ブレーキ編」「タイヤ編」「バッテリー・警告灯編」「エンジン編」
「ヘッドライト・灯火編」「ワイパー編」「エアコン編」

820円(税込)
(100枚/束)



上記の商品は全てお取り寄せ注文です。
ご注文の際は、商工組合5番窓口までご用命くださいませ。
皆さまのご注文をお待ちしています。

愛媛県自動車整備商工組合 TEL:089-956-7677



アクセルとブレーキの踏み間違いによる急発進を防ぐ!!



<OAC> オーバーアクセルキャンセラー

停止時および徐行時(前進/後退 10km/h未満※1)において、アクセルペダルが急激に踏み込まれた際に車両側の車速信号とブレーキ信号を検知し、アクセル開度を電氣的に制御してキャンセルさせ、急発進を抑制します。

- 別レベルは付属のプッシュスイッチにより3段階(レベル1・レベル2・レベル3)で設定可能です。
- OACをOFFにすることはできません。
- OAC作動時はブザー音が鳴ります。
- 車速が10km/h以上※1ではOACは作動しません。
- ※1 メータ表示値には実速度との許容誤差があるため、実際の速度とは異なります。



<BOS> ブレーキオーバーライドシステム

アクセルペダルとブレーキペダルが同時に踏まれた場合に、ブレーキ動作が優先されます。

- BOSをOFFにすることはできません。
- BOS作動時はブザー音が鳴ります。



PC-01 ストップ急発進 ペダルの見張り番

【セット内容】

- 本体
- 電源・アース用コード [約2m]
- 車速・ブレーキ信号用コード [約3m]
- プッシュスイッチコード [約1.2m] (取付ステー, 両面テープ付)
- 丸型圧着端子 (1個)
- エレクトロタップ (3個)
- 結束バンド (6本)
- 両面テープ
- 取扱説明書
- 保証書
- ※取付用ハーネスは別売りです。

※本製品は機能制御が作動した際に車両が停止するものではありません。本製品を車両に取付する際には専用ハーネスが別途必要となります。本製品を使用する際にはレベル設定の確認を行ってください。
 ※ご注意: 本製品は車の急発進を抑制しますが、事故防止を保障するものではありません。

品番	組合員価格	品番	組合員価格
ペダル見張り番【PC-01】	¥25,000+税 (定価¥31,019+税)	見張り番専用ハーネス (車種別設定有)	¥3,380+税 (定価¥3,980+税)

※専用ハーネスの適合については、 <https://sixfeeling.co.jp/> で、検索できます。 →

(株)SIXフィーリング: TEL:0567-94-0175 10:00-12:00/13:00-17:00(土・日・祝日除く)

※専用ハーネスのみのご注文は送料が¥800+税がかかります。



愛媛県自動車整備商工組合 TEL:089-956-7677 FAX:089-914-8412

応急パンク修理剤

武蔵ホルト株式会社(東京都千代田区)は、業務用ルートに特化した商品として「応急パンク修理剤」を発売致します。断熱性のある発泡スチロールで作製した収納ケースで梱包しているため車内での保管でも安心です。1本でおおよそ16インチまでのタイヤサイズに適応。水性の液剤を使用しているため使用後は水や温水で手軽に洗浄が可能です。自動車メーカー純正で搭載されている修理キットでは手順が複雑で作業が困難です。どなたでも直感的に使用出来、すぐに走行出来るので常備しておきたい1本です。



(内容量：400ml)

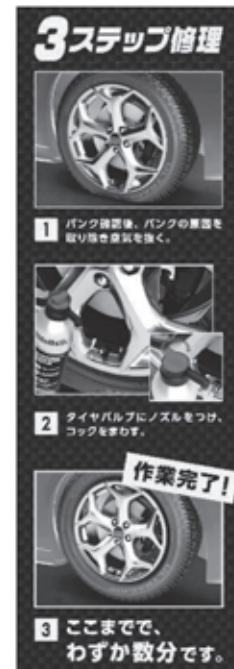

[応急パンク修理剤]

- 専用保管容器に収納されている限定モデル
- 16インチまでのタイヤサイズに適応
- ジャッキアップ不要で手軽に応急修理
- 使用した液剤は洗浄出来るので、本修理可能
- 世界で1億本以上販売されている信頼の実績

商品名	基本荷姿	組員価格	ご注文数
Holts 応急パンク修理剤【MH767】	6本/ケース	6本で ¥10,200+税	ケース
発注者(お届け先): 事業場名/所在地/電話番号			

愛媛県自動車整備商工組合 FAX:089-914-8412 TEL:089-956-7677

MH武蔵ホルト株式会社

〒102-0076 東京都千代田区五番町14番地 0120-039-462 ※年末年始を除くAM9時～PM5時

大好評につき

キャンペーンを期間延長

ブレーキフルード



メーカー：古河薬品工業㈱

期間：2019年6月27日ご注文まで

	<h2>ブレーキフルード BF-3</h2>	JIS3種 (DOT-3相当) ドライ沸点：250℃以上 ウェット沸点：150℃以上
		1 ㍻缶 (20本) 18 ㍻缶 <h1>10,200 円 6,600 円</h1>

	<h2>ブレーキフルード BF-4</h2>	JIS4種 (DOT-4相当) ドライ沸点：260℃以上 ウェット沸点：160℃以上
		1 ㍻缶 (20本) 18 ㍻缶 <h1>12,100 円 7,900 円</h1>

●送料込。価格は全て税別です。

古河薬品工業㈱：昭和38年創業の自動車用ケミカル製品を基本とした高品質なケミカル（化学）製品を一貫製造する総合メーカー

発注者（お届け先）		注文数	
事業場名／所在地	ブレーキフルード BF-3	1 ㍻缶(20本)	ケース
		18 ㍻缶	缶
	ブレーキフルード BF-4	1 ㍻缶(20本)	ケース
		18 ㍻缶	缶
TEL	FAX		

愛媛県自動車整備商工組合 TEL:089-956-7677 FAX:089-914-8412

SENA

セナで広がる。セナで繋がる。

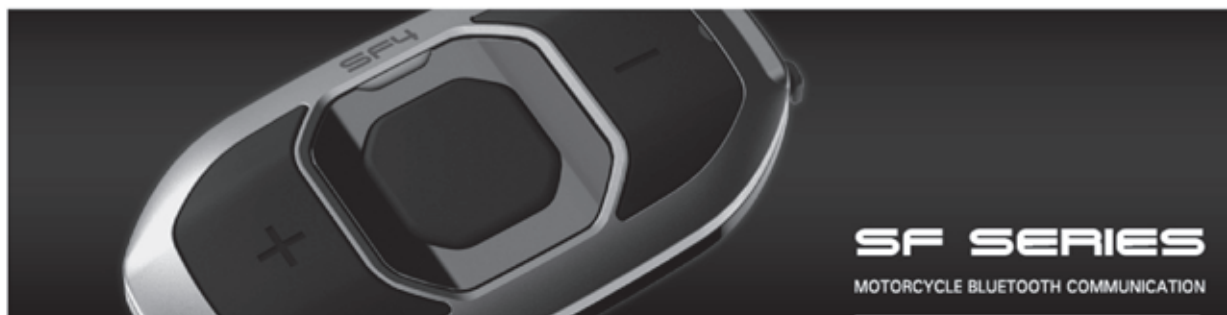

- SENA製品を商工組合でご購入いただけます。
- 商品の詳細は、HP【<https://senablueetooth.jp/>】でご確認いただけます。
- 価格及び納期等はお問い合わせください。

		<input type="checkbox"/> ご注文書		<input type="checkbox"/> お問い合わせ		<input type="checkbox"/> に✓をご記入ください	
商品名(型式)		数量	単価	納期・備考			
発注者(お届け先)							
認証番号	70-	ご担当者様					
事業所名							
所在地	愛媛県						
電話番号							
FAX番号							

新商品 LeFH-e ハイスペックバルブ HB-130H4



※発光温度(色)はH4バルブと同等です
 ※定価2,000円/組合員価格1,200円/個

ハイスペックバルブ 3つの特徴

その1：強い発光力

ハイスペックバルブは細径のフィラメントの強度を向上し、高熱に発熱させて通常のハロゲンバルブよりも強く発光させます。

その2：遠くまで明るい

ガスの高圧化により発光力を向上させることによりハロゲンバルブと比べ最大25m先までを照射します。

その3：長寿命(H4と同等)

ハイスペックバルブは特殊設計により、一般の高効率ハロゲンバルブの寿命短縮のリスク回避。通常のハロゲンバルブと同等寿命。

魅せて売る!

展示用什器 先着100セット
 今ならコシ、付いてきます!

品番	10個セット	注文数
HB-130H4 12V60W/55W (H4)	¥ 12,000+税	セット

※10個(1セット)~送料無料、9個以下の場合は¥500+税にてお届けいたします。
 ※平日13時までは当日発送致します。
 ※商工組合窓口では、1個(¥1,200+税)にて、ご購入いただけます。

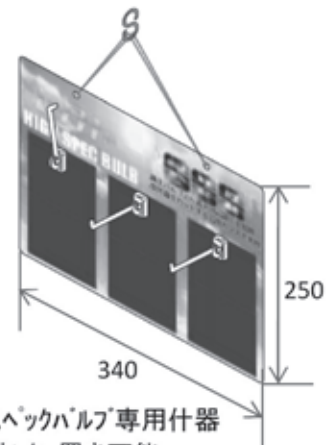

愛媛県自動車整備商工組合 宛 注文日： 年 月 日
 FAX： 089-914-8412 TEL： 089-956-7677

事業所名 /住所	事業店ゴム印	【認証番号 - 】	ご担当者
	TEL/		FAX/

ありがとうございました	
出荷OK!	社内振替

HIGH TECHNOLOGY
CC 365.
 Graphite wiper

CC 365. グラファイトワイパーは、高品質天然ゴムを採用。
 ゴム先端は高精度のカット工法により、水滴を逃がさず拭き取ります。
 そして、ゴム表面には、グラファイトをコーティング。
 グラファイトは、別名、黒鉛と呼ばれる炭素微粒子で、
 この粒子をゴム表面にコーティングすることで、
 ガラス面との摩擦抵抗を低減し、不快な音、ビビリのない
 スムーズな動きを実現します。

PIAA

グラファイトコーティングにより、
 スムーズな拭きで視界スツキリ!!

ガラスに撥水コーティングを
 施工してある車にも、してい
 ない車にも静粛性のあるワイ
 パー動作を発揮します。

ゴム断面図
 (*イメージ)







グラファイト粒子

ワイパーが
 スムーズに動く

ガラス

替えゴムUシリーズ (U-1 ~ U-15)
10本パック新発売

CC 365. グラファイトワイパーブレード・替えゴム商品一覧

ワイパーブレード			ワイパー用替えゴム				ユニブレード専用替えゴム				樹脂製ワイパーブレード専用替えゴム			
パッケージ	品番	長さ	パッケージ	断面形状	品番	長さ	パッケージ	断面形状	品番	長さ	パッケージ	断面形状	品番	長さ
	NO-1	300mm			U-1	300mm			Y-3	350mm			K-1	305mm
	NO-2	330mm			U-2	330mm			Y-5	400mm			K-3	350mm
	NO-3	350mm			U-3	350mm			Y-6	425mm			K-4	375mm
	NO-4	380mm			U-4	380mm			Y-7	450mm			K-5	400mm
	NO-5	400mm			U-5	400mm			Y-8	475mm			K-6	425mm
	NO-6	430mm			U-6	430mm			Y-9	500mm			K-7	450mm
	NO-7	450mm			U-7	450mm			Y-11	550mm			K-8	475mm
	NO-8	475mm			U-8	475mm			Y-12	600mm			K-9	500mm
	NO-9	500mm			U-9	475mm			Y-13	650mm			K-10	525mm
	NO-10	525mm			U-10	500mm			Y-15	700mm				
	NO-11	550mm			U-11	525mm			Y-16	750mm				
	NO-12	600mm			U-12	550mm								
	NO-13	650mm			U-13	600mm								
		U-14	650mm											
		U-15	700mm											

U-PRO: 切れる金属レール付 ワイパー用替えゴム 20本入
 適用寸法(mm) 430/450/475/500/525/550

※ユニブレード専用替えゴムには、金属レールは付属して
 ありません。真正の金属レールをご使用ください。

☆これらの商品はすべて信頼ある PIAA 製品です。

◇商品のお問い合わせ・ご購入は自動車整備商工組合まで◇

PIAA製 CC365. グラファイトワイパー 注文書

替えゴム(樹脂製[リヤ]ワイパーブレード用)

品番	長さ	幅	ご注文数	組合員価格 (税別)	入り数
K-1	305mm	ダブル ストッパー 	本	420円	1本
K-3	350mm		本		
K-4	375mm		本		
K-5	400mm		本		
K-6	425mm		本		
K-7	450mm		本		
K-8	475mm		本		
K-9	500mm		本		
K-10	525mm		本		

ワイパーブレード

品番	長さ	幅	ご注文数	組合員価格 (税別)	入り数
No.1	300mm	6mm	本	560円	1本
No.2	330mm		本		
No.3	350mm		本		
No.4	380mm		本		
No.5	400mm		本		
No.6	430mm		本		
No.7	450mm		本		
No.8	475mm		本		
No.9	500mm		本		
No.10	525mm		本		
No.11	550mm	8mm	本	720円	1本
No.12	600mm		本		
No.13	650mm		本		

替えゴム (8.6mm幅ユニブレード用)

品番	長さ	幅	ご注文数	組合員価格 (税別)	入り数
Y-3	350mm	8.6mm	本	560円	1本
Y-5	400mm		本		
Y-6	425mm		本		
Y-7	450mm		本		
Y-8	475mm		本		
Y-9	500mm		本		
Y-11	550mm		本		
Y-12	600mm		本		
Y-13	650mm		本		
Y-15	700mm		本		
Y-16	750mm		本	630円	1本
Y-3	350mm		本		
Y-5	400mm		本		
Y-6	425mm		本		
Y-7	450mm		本		
Y-8	475mm		本		
Y-9	500mm		本		
Y-11	550mm		本		
Y-12	600mm		本		
Y-13	650mm		本		
Y-15	700mm	本			
Y-16	750mm	本			

替えゴム (ユニバーサルタイプ)

品番	長さ	幅	ご注文数	組合員価格 (税別)	入り数
U-1	300mm	6mm	本	280円	1本
U-2	330mm		本		
U-3	350mm		本		
U-4	380mm		本		
U-5	400mm		本		
U-6	430mm		本		
U-7	450mm		本		
U-8	475mm		本		
U-9	500mm		本		
U-10	525mm		本		
U-11	550mm		本		
U-12	600mm		本		
U-13	650mm		本		
U-14	550mm		本		
U-15	700mm		本		
U-PRO	カットタイプ20本入 (8mm幅) 430~550mm		セット	5,600円	20本

替えゴム10本パック (1パック・10本入り)

品番	長さ	幅	ご注文数	組合員価格 (税別)	入り数
U-1	300mm	6mm	パック	2,600円	10本
U-2	330mm		パック		
U-3	350mm		パック		
U-4	380mm		パック		
U-5	400mm		パック		
U-6	430mm		パック		
U-7	450mm		パック		
U-8	475mm		パック		
U-9	500mm		パック		
U-10	525mm		パック		
U-11	550mm		パック		
U-12	600mm		パック		
U-13	650mm		パック		
U-14	550mm		パック		
U-15	700mm		パック		

商工組合窓口では1本からお買い求めいただけますが、
ブレード 10本 以上、または 替えゴム 20本以上より、
送料無料で直送 致します。
上記本数に満たない場合は、別途 送料500円(税別)が必要です。

適合表1冊同梱希望 [不要・必要]

※ 13時までのご注文の場合、当日出荷の翌日到着ですが、地域・交通事情等により到着に2日かかる場合がございます。

発注者(お届け先)

ご注文日 年 月 日

認証番号: 70-

ご担当者様:

事業所名:

所在地: 愛媛県

TEL: 089

FAX: 089

在庫限り!! エアコンガス販売中

商品名	基本荷姿	組合員価格	ご注文数
 KLEA メキシカムジャパン製 (国産) A/Cガス HFC-134a	200g × 30 缶	7,950 円	ケース
ト-3- A/Cオイル(134a用)	30g × 1 缶	460 円	缶

※メキシカムジャパンは日本国内唯一の HFC-134a 生産工場です。

※価格は全て税別です。商工組合在庫限りです。

※R134a エアコンガスはケース販売のみとなります。

直送をご希望の場合は1ヶ口につき送料600円(税別)がかかります。

発注者	ご注文日: 月 日	直送・商工組合入り	どちらかに○印をご記入ください	
認証番号	70-	ご担当者様		
事業場名				
所在地				
電話番号	089	FAX番号	089	



愛媛県自動車整備商工組合 TEL 089-956-7677 FAX 089-914-8412

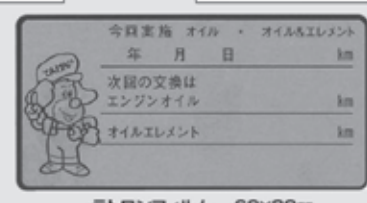

パートナー10 おすすめ商品

自動車注文書 D-1 ●A4(310×215mm) ●3枚複写×30組 ¥1,400 (+消費税)	(登録番号1134643) 代車車両借用証 D-25 ●B5(185×260mm) ●2枚複写×30組 ¥600 (+消費税)	A4納品見積請求書 D-7 ●A4(310×210mm) ●3枚複写×30組 ¥1,200 (+消費税)	組合員価格 (消費税別) D-1 ¥1,120 D-3-A ¥480 D-7 ¥960 D-11 ¥560 D-25 ¥720 OS-TK2 ¥800
一般整備納品請求書 D-11 ¥700 (+消費税) ●190×135mm ●3枚複写×30組 ※天の 1枚目 売上元帳 (作業指示書) 2枚目 納品書 3枚目 請求書	領収証 D-3-A ¥600 (+消費税) ●186×135mm ●2枚複写×30組	★てんけんくんオイルステッカー OS-TK2 (200枚入り) ¥1,000 (+消費税)	

お知らせ

令和元年6月吉日

組合員各位

愛媛県自動車整備商工組合

初夏の候、貴社ますますご盛栄のこととお慶び申し上げます。
日頃は大変お世話になっております。

さて、この度6月28日、29日に大阪で開催される主要国首脳会議(G20大阪サミット)に伴い、6月27日から30日まで大規模な交通規制が実施されます事から、混雑が予想されます。よって、製品の納入等が遅れる事が予想されますので、ご理解とご協力の程、よろしくお願いいたします。

前後2カメラドライブレコーダー 注文書

商品名	組合員価格	注文数
COMTEC DC-DR651	28,700円 (税抜)	
DC-651用カメラ延長ケーブル 【261781-0500】	3,300円 (税抜)	
Yupiteru DRY-8500d	20,600円 (税抜)	
COMTEC ZDR-015 (納期2~3ヶ月)	22,600円 (税抜)	
その他ご希望の型番等、自由にご記入ください。 COMTEC・Yupiteru・CellStar・その他	円 (税抜)	

※1カメラのドライブレコーダーも取り扱っていますので、お気軽に商工組合までお問合せください。

ご注文日: _____

認証番号: _____

**送料込み
直送いたします!**

事業場名
所在地
TEL
FAX

愛媛県自動車整備商工組合 FAX:089-914-8412 TEL:089-956-7677

【組合調達 BOSCH バッテリーFAX注文書】

愛媛県自動車整備商工組合 宛て

2019.2への価格表

FAX : 089-914-8412 / TEL:089-956-7677

(表示価格は税別)

商品名	注文数	組員価格	参考定価	製品保証	製品特長
組合調達 充電制御対応					
40B19 L	個	¥3,200	¥11,400	2年 又は 5万km	メンテナンスフリー
40B19 R	個				
55B24 L	個	¥7,600	¥22,000		
55B24 R	個				
75D23 L	個	¥10,700	¥31,700		
75D23 R	個				
85D26 L	個	¥11,200	¥33,000		
85D26 R	個				
95D31 L	個	¥12,200	¥35,800		
95D31 R	個				
組合調達 アイドリングストップ車・充電制御対応					
K-42/60B19L	個	¥6,100	¥21,400	18ヶ月 又は 3万km	①燃費排ガスを低減させる充電制御システム ②高性能ファインメッシュハイテイングリッド(極板格子)採用 ③グリッドを強固にするために、テイン(スズ)を増量
K-42/60B19R	個				
M-42/60B20L	個	¥6,100	¥24,000		
M-42R/60B20R	個				
N-55/80B24L	個	¥11,200	¥45,300		
N-55R/80B24R	個				
Q-85/115D23L	個	¥14,100	¥56,700		
Q-85R/115D23R	個				
S-95/130D26L	個	¥15,700	¥61,300		
S-95R/130D26R	個				
T-110/145D31L	個	¥18,500	¥64,000		
T-110R/145D31R	個				
組合調達 ハイブリット車補機専用AGMバッテリー					
HV-S40B20R	個	¥13,700	¥31,500	3年又は 8万km	純正品番 : S34B20R
HV-S50B24R	個	¥19,400	¥43,900		純正品番 : S46B24R
※通常車とは、アイドリングストップ車、充電制御車、ハイブリッド車、電気自動車、商用車、特殊車両等を除く一般乗用車です。					
◎ご注文頂いた商品は、1個より直送(送料無料)いたします。					
※但し、40B19L/R・K-42/R・M-42/Rは合計2個以上で直送いたします。					
◎平日13:00時迄受付分は当日出荷いたします。(土・日・祝除く)					
ご注文日				出荷OK	社内振替
年 月 日					
事業所名 :				認証番号	
所在地 :				70-	
TEL :				ご担当者 :	
FAX :					

オートバイ用バッテリー



☆ゲルタイプバッテリー

2018.11.1～の価格です。



- ・電解液を特殊ゲル状にすることで、液漏れ防止、自己放電を抑えます。
- ・充電済みなので液入れや初期充電の手間がいりません。
- ・最新ACOS技術の製法により電極版を改良して業界最高の大容量化を実現しました。(一部機種を除く)

電圧	コード	形式	組員価格	メーカー小売 希望価格	発注数
12V	101728	BGZ4A-BS (BG4A-BS) ☆	¥2,800	¥12,900	※
	101729	BGZ4B-BS (BG4B-BS) ☆	¥2,800	¥12,900	※
	101730	BG4L-BS ☆	¥2,800	¥12,500	※
	101731	BG5L-BS	¥3,300	¥15,500	※
	101732	BG7L-BS	¥4,300	¥16,900	※
	101733	BG7A-BS	¥4,200	¥16,900	※
	101912	BG7B-4	¥4,700	¥20,000	※
	101734	BG9-BS	¥4,600	¥17,700	※
	101913	BG9B-4	¥7,300	¥21,000	
	101739	BG10L-A2	¥7,900	¥15,800	
	101735	BG12-BS	¥6,900	¥20,700	
	101740	BG14L-A2	¥7,500	¥17,000	
	101742	BG16-B	¥10,300	¥19,300	
	101741	BG16CL-B	¥9,500	¥21,500	
	101736	BG20L-BS	¥11,700	¥32,500	
	101737	BG7ZS	¥6,200	¥18,400	
	101820	BG10ZS	¥6,700	¥21,600	
	101738	BG12ZS	¥8,900	¥22,900	
	101821	BG14ZS	¥9,900	¥24,500	
	101170	BG12B-4	¥8,200	¥23,500	
101171	BG16AL-A2	¥10,300	¥19,400		

●※の商品は1個注文の場合、別途送料として500円かかります。 ●価格は全て税抜です。

●☆の商品は、商工組合窓口にて販売中です。

適合表はこちら → <http://www.k-broad.co.jp/bikefirst.html>

発注者(お届け先)		ご注文日: 年 月 日	
認証番号:	事業場名:		
所在地: 〒			
電話番号:	FAX番号:		



愛媛県自動車整備商工組合 TEL:089-956-7677 FAX:089-914-8412



リユース(復元)バッテリー 注文書

<対象ユーザー車種> ※バッテリー選択にご不安がある場合などにご記入下さい。

メーカー	車名	車両型式	エンジン型式	年式

高容量リユースバッテリー (充電・発電制御車 対応)			2年もしくは 4万km補償
サイズ	L・R	価格(税別)	数 量
44B19	L	¥2,100	個
	R		個
65B24	L	¥4,600	個
	R		個
85D23	L	¥5,400	個
	R		個
115D26	L	¥5,900	個
	R		個

備考:同容量がない場合、同サイズの
互換性商品の発送となります。

高容量リユースバッテリー (アイドリングストップ車 専用)			18ヶ月もしくは 3万km補償
サイズ	価格(税別)	数 量	
M 42	¥3,600	個	
N 55	¥5,400	個	
Q 85	¥7,100	個	
S 95	¥7,600	個	

備考:L端子のみ販売となります。

通常リユースバッテリー(充電・発電制御車には使用不可)				2年もしくは 4万km補償
サイズ	L・R	価格(税別)	数 量	
55B24	L	¥3,600	個	
	R		個	
75D23	L	¥4,600	個	
	R		個	
85D26	L	¥4,800	個	
	R		個	
95D31	L	¥5,100	個	
	R		個	
105D31	L	¥5,700	個	
	R		個	
130F51		¥7,600	個	
外車用(62Ah)	L	¥4,640	個	
外車用(80Ah)	L	¥5,500	個	

納期返答	
------	--

補償に関して/注意喚起について(H27.7.1以降発注分に適用)

※補償対象は別途申込み書をお送り頂きましたら、JSバッテリー(新品)を基本とした交換対応となります。
 (型式によっては他メーカーの場合もあります)。交換対応された後、調査のためご返却をお願い致します。
 ※補償対応に関しては交換品の提供のみとさせていただきます、その他付随に関しては補償対応に含まれません。
 ※事業用(緑ナンバー)例:運送業・タクシー等では高負荷がかかるため、走行距離による補償が早期到達に条件
 になることが多いので、走行距離にご注意下さい。(高負荷環境なので、お勧め致しません)

【 組合員名 】

組合員名		認 証 番 号	
所在地			
TEL		F A X	
備 考		担 当 者 名	

※ 商品は、1個より送料無料で直送納品させていただきます。 ●請求書は後日、商工組合からお送りします。
 ※ 16時までに(株)アクトへFAX到着分は、最短で当日出荷の翌日納品となります。
 ※ 在庫切れ、交通事情等により、商品到着が遅れる場合も御座いますので、ご了承願います。

価格等に関するお問い合わせ .. 愛媛県自動車整備商工組合 TEL (089) 956-7677
 商品に関するお問い合わせ .. 株式会社アクト TEL (0790) 62-8661

商工組合窓口 人気商品



Lucas(日本製)
ルーカス

ブレーキパッド

定価の
60%OFF

・ワゴンR・アルト 品番 S027 **¥2,960**

・ワゴンR・アルト 品番 S041 **¥2,560**

・ムーヴ・タント・
ミニカ 品番 M100 **¥2,600**

全て税別価格です

適合品番をお調べいたします。お車の情報をご記入ください。

メーカー名	車名	初年度登録(検査) 年月	車台番号	フロント	リア	自動車型式指定番号	類別区分番号

●適合品番お問い合わせの回答(※メーカー返信欄)

*上記の商品以外も取扱いがございます。
運輸支局にお越しの際には、ぜひ商工組合までお立ち寄りください。

認証番号		ご担当者様	
事業所名			
T E L		F A X	

愛媛県自動車整備商工組合 TEL : 089-956-7677 FAX : 089-914-8412

SOD-1 Plus 注文書



SOD-1 Plus の効果

★エンジン【添加量・総油量の10%】

- ・還元洗浄・圧縮圧力改善・ドライスタート予防
- ・摩耗防止・排気ガス低下・白煙・黒煙減少
- ・オイル消費改善・摩擦低減・異音低減
- ・オイル漏れ・滲み予防・改善・燃費改善

★MT ミッション・デフ【添加量・総油量の10%】

- ・ミッション・デフ機構内部に蓄積した酸化物質の還元洗浄
- ・シフト、ギヤ入り改善・軽微な異音低減又は解消
- ・摩耗防止とオイル酸化抑制・オイルの潤滑効率向上

★AT・CVT【添加量・総油量の7%】

- ・AT 機構内部に蓄積した酸化物質の還元洗浄
- ・発進時のジャダー（車体振動）改善
- ・軽度な変速ショック、すべり低減・摩耗防止
- ・走行に伴う、うなり音、異音低減
- ・オイル漏れ・滲み予防・改善
- ・ゴム製Oリング・シールの硬化抑制と柔軟性の回復

★パワーステアリング【添加量・総油量の10%】

- ・パワステ機構内部に蓄積した酸化物質の還元洗浄
- ・パワステポンプ、ステアリングラックからのオイル滲み改善・予防
- ・パワーステアリング異音低減（シュー、シャー、うなり音低減）
- ・摩耗防止とオイル酸化抑制・オイルの潤滑効率向上

商品概要問合わせ先：(有)D1 ケミカル 会社:092-292-4439 携帯:090-8836-7784



注文日 年 月 日

荷姿	組合員価格 (税別)	注文数
4ℓ缶	¥26,300	缶
1ℓ缶	¥8,400	缶

送り先
(どちらかに○印)

直送 ・ 商工組合入り

認証番号	70-		
事業所名			
所在地	愛媛県		
電話番号	089	-	-
FAX 番号	089	-	-

ご注文は、愛媛県自動車整備商工組合 TEL:089-956-7677 FAX:089-914-8412 まで
 お願いします。

DPF装置の詰まりでお困りではありませんか？

「水洗いだけでは落ちないカーボン・アッシュ(灰)を特殊洗浄剤を流し込み、分解させます!」

PAC デバイス / DPFインテグレート

DPF 「分解洗浄」

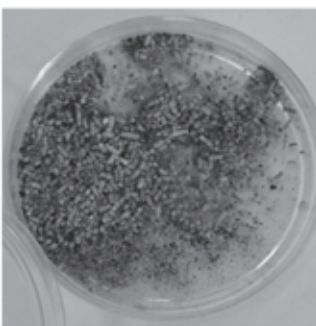
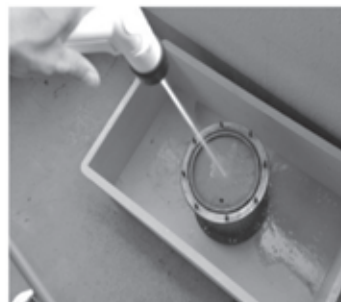

【施工工程】

- ①No.1 Ash & PMクリーナー 300ml
↓
(DPFに注入)
 - ②No.2 Ash & PM クリーナー300ml
↓
(DPFに注入)
 - ③No.3 リンス 900ml
↓
(DPFに注入)
 - ④No.4 キープクリーン 500ml
↓
(燃料タンクに注入) +インジェクター洗浄
- 完了

⇒アッシュ(灰)がこんなに取れました!!

DPF 「非分解洗浄」

「専用スプレーガンを使えばDPFを車体から外して分解することなく、簡単に洗浄する事も出来ます!!」



*この施工には、洗浄剤セット+専用ガン(DPFI-G)をお買い求め下さい。

DPFクリーニング&メンテナンスシステム 「DPFインテグレート」	組合員価格(税別)	ユーザー 施工料込参考価格
DPFI-1 DPFインテグレートセット No.1-No.4(1回分)※1	¥17,000	¥38,000/台
DPFI-G DPFインテグレート専用ガン単品価格	¥60,000	
DPFI-No.4 DPFインテグレート No.4 キープクリーン 500ml 1本 ※2 (インジェクタークリーナー、DPF燃焼促進)※3	¥3,800	

※1: 7t超は2セットご使用ください。

※2: 1本～お買い求めいただけますが、15本以下のご注文で、直送の場合は送料1,000円(税別)が必要です。

※3: 燃料50ℓ～100ℓに対し1本、100ℓ～200ℓに対し2本注入してください。 愛媛県自動車整備商工組合 TEL:089-956-7677 FAX:089-914-8412

ヘッドライトを 本気にさせる!

ヘッドライトの透明感を長時間持続させる専用クリア塗料で
黄ばんだヘッドライトは、新車の明るさを取り戻す。



持続期間	約2年以上
膜厚	30~50 μ
施工時間	約1時間 (作業時間 30分)
指触乾燥	15分
完全乾燥	最大72時間
成分	2液硬化型PEL塗料
研磨手段	サンドペーパー
参考販売価格	12,000円~15,000円

商品名	組合員価格	注文数
ホルツ ヘッドライトリフィニッシャー 1台分セット※ ※リフィニッシャー1本/5枚組サンドスポンジ1袋/マスキングテープ/施工車両用養生ビニールカバー	¥4,800	セット
ホルツ ヘッドライトリフィニッシャー 単品 ★	¥3,200	本
ホルツ シリコンリムーバー 単品	¥880	本
ホルツ サンドスポンジ (5枚組) 単品 ★	¥500	セット

送料について：合計¥3,600（税別）以下の場合には送料¥500（税別）がかかります。 価格は全て税別です

★商工組合窓口に置いてあります。

発注者（お届け先）

認証番号	ご担当者様		
事業場名			
所在地			
電話番号			
FAX番号			

●請求書は後日、商工組合からお送りします。

一度使うとやめられない! ?

マキシフレックス アルティメイト

MaxiFlex[®] ULTIMATE[™]



あらゆる場面に対応する
ATG[®] のニトリルコート
作業手袋シリーズ!

特徴

- 手のひらに耐摩耗、耐油性の高いニトリルゴム滑り止めコーティングしたメカニックグローブ
- マイクロカップ仕上げによるホールド力と、作業性の高いグリップ
- エアテックによる360度、全周囲の通気性
- ・42-874は、AD-APTテクノロジーにより、手の温度上昇を抑え、手にひんやり感を与えます。

MaxiFlex ULTIMATE (作業用手袋) 【42-874】 【34-874】 共通

サイズ範囲	サイズ7(S)	サイズ8(M)	サイズ9(L)	サイズ10(XL)	組合員価格 (税別)
製品全長	205	215	220	225	1双 ¥450
手首部長さ(mm)	65	65	70	70	
手首周囲長 (mm)	65	70	75	75	
てのひら部幅	82	87	94	97	
オーバーロック色	レッド	オレンジ	ホワイト	イエロー	

※商工組合窓口にて 展示、販売中 です。42-874は、映画「OVERDRIVE」で使用された作業用手袋です。是非一度お試しください。

品番	サイズ	注文数	品番	サイズ	注文数
42-874		双	34-874		双
		双			双

認証番号	ご担当者	事業場名・所在地			
70-					
注文日	年	月	日	TEL:	FAX:

自動車検査証の有効期間及び定期点検の間隔・使用記録簿の早見表

2013.9

対象車種		点検区分等	主な車種等	定期点検の間隔							車検証の有効期間		使用記録簿(車検)	
				3別	3別	6別	1別	1別	初	2	認	指		
				か表	か表	か表	か表	か表	回	回目以降	証	定		
運送事業用	旅客	普通・小型	バス、タクシー、ハイヤー	○						1年		1	8	
		軽	軽福祉タクシー	○						2年		1	8	
	貨物	車両総重量8t以上	貨物運送事業者のトラック(3輪車含む)	○						1年		1	8	
		車両総重量8t以上(トレーラ)			○					1年		2	9	
		車両総重量8t未満		○						2年	1年	1	8	
		車両総重量8t未満(トレーラ)			○					2年	1年	2	9	
軽(旅客を除く)					●			2年		6	11			
二輪						●		3年	2年	7	12			
霊柩	通常タイプ	霊柩車	○						2年		1	8		
	定員11名以上	霊柩車バス形状	○						1年		1	8		
自家用	貨物	車両総重量8t以上	トラック(3輪車を含む)	○						1年		1	8	
		車両総重量8t以上(トレーラ)			○					1年		2	9	
		車両総重量8t未満				○				2年	1年	3	10	
		車両総重量8t未満(トレーラ)				○				2年	1年	3	10	
	軽					●			2年		6	11		
	定員11名以上	バス、マイクロバス	○						1年		1	8		
	幼児専用車	園児送迎車(大人換算10名以下)			○				1年		3	10		
	乗用	普通・小型	一般の乗用車(マイカー)					●		3年	2年	5	11	
		軽					●		3年	2年	6	11		
		三輪				○				2年		3	10	
二輪	小型	250ccを超えるバイク(側車付二輪自動車含む)						●	3年	2年	7	12		
	検査対象外軽自動車	125ccを超え250cc以下のバイク(側車付二輪自動車含む)						●	なし		7			
特殊	貨物	普通・小型	キャンピング車	8t以上○		○				2年	1又は3	8又は10		
		車両総重量8t以上	給油車、タンク車、給水車、現金輸送車、コンクリートミキサー車、ボート・トレーラー、冷蔵冷凍車、活魚運搬車、散水車、塵芥車	○	トレーラ○					1年	1又は2	8又は9		
	車両総重量8t未満				○				2年	1年	3	10		
	軽						●		2年		6	11		
	大型	車両総重量8t以上	ホイール・クレーン	○						2年		1	8	
大型特殊	車両総重量8t未満	フォークリフト				○			2年		3	10		
	貨物	車両総重量8t以上	ストラドル・キャリア、ポール・トレーラー	○	トレーラ○					1年	1又は2	8又は9		
		車両総重量8t未満				○				2年	1年	3	10	
検査対象外軽自動車	そり付、カタピラ付軽自動車				○			なし		3				
レンタカー	貨物	車両総重量8t以上	トラック(3輪車を含む)	○	トレーラ○					1年	1又は2	8又は9		
		車両総重量8t未満		○	トレーラ○					2年	1年	1又は2	8又は9	
		軽					○			2年		3	10	
	定員11名以上	マイクロバス	○						1年		1	8		
	幼児専用車	園児送迎車	○						1年		1	8		
	乗用	普通・小型	一般の乗用車(マイカー型)				○			2年	1年	3	10	
		軽					○			2年		3	10	
		三輪		○						2年	1年	1	8	
	二輪	小型	250ccを超えるバイク(側車付二輪自動車含む)				○			2年	1年	3	10	
		検査対象外軽自動車	125ccを超え250cc以下のバイク(側車付二輪自動車含む)				○			なし		3		
	特殊	貨物	普通・小型	キャンピング車	○					2年	1年	1	8	
			車両総重量8t以上	タンク車、冷蔵冷凍車等	○	トレーラ○					1年	1又は2	8又は9	
		車両総重量8t未満		○	トレーラ○					2年	1年	1又は2	8又は9	
		軽					○			2年		3	10	
大型		車両総重量8t以上	ホイール・クレーン	○					2年	1年	1	8		
大型特殊	車両総重量8t未満	フォークリフト	○						2年	1年	1	8		
	貨物	車両総重量8t以上	ストラドル・キャリア、ポール・トレーラー	○	トレーラ○					1年	1又は2	8又は9		
		車両総重量8t未満		○	トレーラ○					2年	1年	1又は2	8又は9	
検査対象外軽自動車	そり付、カタピラ付軽自動車	○						なし		1				

※記録簿 認証…No.1 事業用等・No.2 被牽引自動車・No.3 自家用貨物等・No.4 自家用乗用等(1年)・No.5 自家用乗用等(2年)・No.6 自家用乗用等(軽)・No.7 二輪自動車
 指定…No.8 事業用等・No.9 被牽引自動車・No.10 自家用貨物等・No.11 自家用乗用等・No.12 二輪自動車
 (注) ポール・トレーラ、キャンピング・トレーラ、ボート・トレーラで車両総重量が8t以上の場合は、点検基準は別表4、記録簿は認証がNo.2、指定がNo.9
 (注) 点検整備記録簿の保存期間…●印：2年、○印：1年

※別表3 事業用等
 別表4 被牽引自動車
 別表5 自家用貨物等
 別表6 自家用乗用等
 別表7 小型二輪等

総額 **3,000** 万円 あげちゃいますキャンペーン!

限定 **3,000** 台



もちろん
落札料
0円

キャンペーン期間：6月1日～8月末まで

1台落札につき、もれなく**1**万円キャッシュバック致します!

- ◆キャンペーン期間中に落札した会員様に1台落札につき、もれなく1万円キャッシュバック致します。
- ◆キャッシュバック方法：落札時の請求書にて、集計台数に応じた金額を算定し、税別請求金額より相殺して計上致します。

キャンペーン期間中ならさらにお得!



何でもお気軽にお電話ください

電話 (ご利用方法をわかりやすくご案内します)
0120-01-3939

web (古物商許可証をご用意の上、必要項目をご入力ください)
<https://car-channel.info>



フォロー&いいね「100%バック」
実施中!! @ccbtoB

3分 簡単申込



スマホはこちらから

ミズノワーキングシューズ



取り扱いが始まりました！ WORKING



価格一覧表

JSA A種規格認定の作業靴です

商品名	組員価格	商品名	組員価格
オールマイティ ミッドカットタイプ	8,100 円	オールマイティ FF ベルトタイプ	7,700 円
オールマイティ LS 紐・ベルトタイプ	6,300 円	オールマイティ AS ベルトタイプ	7,700 円
オールマイティ LS ミッドカットタイプ	7,100 円	オールマイティ VS 紐タイプ	6,300 円
オールマイティ CS 紐・ベルトタイプ	6,900 円	オールマイティ SF21 ベルトタイプ	8,300 円
オールマイティ WF 紐タイプ	8,100 円	ワークシューズ用 インソール	800 円

※送料について：1注文あたり 800円かかります。 価格は全て税別です。

・各種色展開については、「ミズノワーキングシューズ」のサイトにてご確認ください。

ミズノワーキングシューズ



<https://www.mizuno.jp/working/>

▲ご注意下さい▲

返品・交換・キャンセルは不可となりますので、
サイズ等ご確認してからのご注文を宜しくお願いいたします。



ご注文、お問合せは、商工組合までお願いします。

愛媛県自動車整備商工組合 TEL 089-956-7677 FAX 089-914-8412

愛媛県自動車整備商工組合 組合員様向け 高機能安全靴のご案内

新型ラスト採用安全靴「プレミアムコンフォート」

フィット性を向上させた新型ラスト

カカト・土踏まず部のホールド力を高めることで甲周りのフィット性を向上し、先芯のさらなるワイド化に成功。足裏の縦横のアーチにより疲労軽減し、より快適になりました。

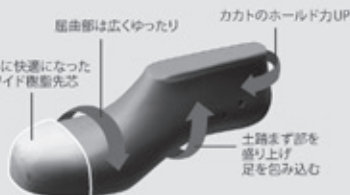

最高レベルの耐滑性

耐滑レベル区分5の最高の耐滑性能を誇り耐久性にも優れる新型ソール。水や油の付着した床面でも全方向にグリップ力を発揮します。



PRM210



ブラック

(23.5~28.5cm)

5,508円 (税込)

(29・30cm)

6,264円 (税込)

カラー	サイズ (EEE)	商品コード
ブラック	23.5~28.5cm	1500 0006
	29・30cm	1500 0007

●規格：JIS T8101 革製5種E・F合格 ●先芯：新ワイド樹脂 ●甲被：牛クロム革(ソフト型押) ●中敷：プレミアムインソール(抗菌・防臭)
●靴底：発泡ポリウレタン2層底 ●標準重量：830g/足(26cmを基準)

超軽量プロスニーカー「ワークプラス・スーパーライト」

つま先保護先芯搭載

つま先にJSAA規格B種の安全性能を持っている軽量の樹脂先芯を搭載しています。樹脂製なので鉄に比べ、冷えにくくサビません。



超軽量設計

甲被、ソールなどの素材、製法にこだわった超軽量設計で、長時間の業務でも足が疲れにくい作業靴です。



優れたクッション性

ミッドソールにクッション性の高いEVAを使用。足にかかる衝撃を効果的に吸収します。



SL-601



シルバー



ブラック

ブルー

レッド

カラー	サイズ (EEE)	商品コード
シルバー	22~28・29・30cm	2125 0418
ブラック	22~28・29・30cm	2125 0410
ブルー	22~28・29・30cm	2125 0411
レッド	22~28・29・30cm	2125 0414

2,916円 (税込)

SL-605



ブラック



ブルー

レッド

カラー	サイズ (EEE)	商品コード
ブラック	22~28・29・30cm	2125 0412
ブルー	22~28・29・30cm	2125 0413
レッド	22~28・29・30cm	2125 0415

2,916円 (税込)

●規格：JSAA認定B種プロテクティブスニーカー ●先芯：樹脂 ●甲被：合成皮革/メッシュ ●中敷：EVAインソール(抗菌・防臭)
●靴底：EVA/合成ゴム ●標準重量：[SL-601]590g、[SL-605]600g/足(26cmを基準)

静電プロスニーカー「ワークプラス エア HG」

リフレクター

PEカップインソール
高いクッション性が長持ちする新素材を採用。アーチクッションと中足パッドが足のアーチを支えています。

ワイド樹脂先芯

足に当たりにくい幅広い設計。軽量化(当社比)を図った樹脂を採用。鋼製先芯と同じJSAA認定A種の安全性能。

静電気を逃す鞋底

体内に溜まった静電気を鞋底からすばやく逃す静電気を帯電防止性能付きです。

超耐滑底

水や油の付着した床面でも滑りにくい。耐滑性は最高レベルのハイグリップ底。

エアアクション

ISA-801 静電



ブルー



ブラック

オレンジ

ホワイト

カラー	サイズ (EEE)	商品コード
ブルー	22~28・29・30cm	2125 0436
ホワイト	22~28・29・30cm	2125 0430
オレンジ	22~28・29・30cm	2125 0437
ブラック	22~28・29・30cm	2125 0431

4,428円 (税込)

ISA-805 静電



イエロー



ブラック

ネイビー

ホワイト

カラー	サイズ (EEE)	商品コード
イエロー	22~28・29・30cm	2125 0435
ホワイト	22~28・29・30cm	2125 0432
ネイビー	22~28・29・30cm	2125 0434
ブラック	22~28・29・30cm	2125 0433

4,428円 (税込)

●規格: JSAA 認定 A 種 プロテクティブスニーカー ●先芯: ワイド樹脂 ●甲被: 人工皮革/メッシュ
●中敷: PE カップインソール (抗菌・防臭) ●鞋底: EVA/合成ゴム (エアクション) ●標準重量: [ISA-801 静電] 860g/足、[ISA-805 静電] 850g/足 (26cm を基準)

通気プロスニーカー「スカイウォーカー」

通気ソール

靴底にある通気孔から靴内に溜った熱を効率良く逃します。通気孔はサイド方向に開いているので、靴内部への異物や水などが侵入しにくくなっています。



MPV-01



ブラック

ブラック/レッド

ホワイト/ブルー

カラー	サイズ (EEE)	商品コード
ブラック	22~28・29・30cm	2125 0588
ブラック/レッド	22~28・29・30cm	2125 0589
ホワイト/ブルー	22~28・29・30cm	2125 0590

3,348円 (税込)

●規格: JSAA 認定 A 種 プロテクティブスニーカー ●先芯: ワイド樹脂 ●甲被: 合成皮革/メッシュ
●中敷: 通気 EVA カップインソール (抗菌・防臭) ●鞋底: EVA/合成ゴム ●標準重量: 810g/足 (26cm を基準)

ミドリ安全の取扱い商品が 簡単・お得にご購入いただけるようになりました

通常価格よりお得な組合員様価格にてご購入いただけます。

[安全靴の送料]

商工組合入りは1足から送料無料!

3足未満の直送扱いをご希望の場合は、送料がかかります。

※安全靴以外の商品の送料は、商工組合までお問合せください。

(TEL 089-956-7677)

[お支払い]

納品書および請求書は、後日商工組合から送付いたします。現金または銀行振込にてお支払いください。

組合員様専用購入ページへ <http://midori-anzen.com/ecm>

愛媛県自動車整備商工組合 組合員様向け
安全衛生保護具購入 特設サイト

お客様ID
パスワード

ログイン ▶

販売商品の確認について	インターネットでのご注文
上記ID・パスワード入力欄にそれぞれ「eas001」を入力しログイン後「単価契約品一覧」からご確認ください。 ご注文については本サイトにある「FAX注文書」をご利用頂きますが、そのままインターネットでのご注文を希望されるお客様は右記の「インターネットでのご注文」をご覧ください。	下記の「専用ID・PWを作成 ユーザー登録シート」より登録フォーマットがダウンロードできます。 ご登録後、専用のID・パスワードが利用いただけます。

最新カタログ 無料でお届け!!
▶ お申込みはこちら

専用ID・PWを作成 ユーザー登録シート
ダウンロード

特別価格でご提供 見積依頼シート
ダウンロード

オフラインで注文 発注書
ダウンロード

繰り返し購入したい

ユーザー登録してWEB注文

お客様専用のID・パスワードを発行します。

<http://midori-anzen.com/ecm> にアクセスします。
ログインページの「専用ID・PWを作成」より登録シートをダウンロードして記入し、商工組合まで送信してください。
(FAX 089-914-8412)

お客様専用のID・パスワードが発行されましたら、上記ページよりログインしていただき、「単価契約品一覧」からご購入いただけます。

商品を専用ページで確認して、そのまま注文!
購入履歴をご確認いただけます!
気になる商品をお気に入り登録できます!
繰り返し購入が簡単です!

今すぐ購入したい

登録不要でFAX注文

専用FAXオーダーシートでご注文いただけます。

<http://midori-anzen.com/ecm> にアクセスし、お客様ID・パスワード共に「eas001」を入力してログインします。
マイページの「単価契約品一覧」にて商品をご確認ください。
ログインページの「オフラインで注文」よりオーダーシートをダウンロードして記入し、商工組合まで送信してください。
(FAX 089-914-8412)

こちらのご注文方法は、FAXのみとなります。
今すぐ購入したい時は、こちらが便利です。

お問い合わせ

登録に関するお問い合わせ・FAX送信先

愛媛県自動車整備商工組合

TEL 089-956-7677 FAX 089-914-8412

操作方法に関するお問い合わせ

ミドリ安全.comコールセンター

TEL ☎ 0120-310-355 (平日9時~17時)



愛媛県自動車整備商工組合
FAX 089-914-8412

ツナギ服FAX注文書

認証番号	70-	ご注文日 年 月 日		
ブロック		事業場名		
住所	〒			
電話番号	089 - -	FAX番号	089 - -	

※認証番号は必ずご記入ください。

品番	カラー	サイズ	数量	備考
(例) 11111	#04 ブルー	M	2	○×自動車(株) (糸はオレンジ色で)

送り先 (どちらかに○印)	直送 ・ 商工組合入り
------------------	-------------

- 1着から送料無料でお送りします。(一部商品を除く)
- 刺繍、プリントをご希望の際は備考欄へご記入ください。(料金は別にかかります)
- サイズによっては割増料金が発生します。
- 請求書は後日商工組合からお送りします。
- 返品・交換は、納品後1ヶ月以内の場合に限り可能です。(刺繍、プリント時は不可)



ご不明な点がございましたら、商工組合へお問い合わせください。

愛媛県自動車整備商工組合

TEL 089-956-7677 FAX 089-914-8412

■2019年春夏チラシ商品一部訂正のご案内■

・SUNDISK } #3355、#3356、#3357
 ・#3755、#3756、#3757 } 左記品番の生地の厚さ【誤】②→【正】④



愛媛県自動車整備商工組合
FAX 089-914-8412

ツナギ服FAX注文書

認証番号	70-	ご注文日 年 月 日		
ブロック		事業場名		
住所	〒			
電話番号	089 - -	FAX番号	089 - -	

※認証番号は必ずご記入ください。

品番	カラー	サイズ	数量	備考
(例) 11111	#04 ブルー	M	2	○×自動車(株) (糸はオレンジ色で)

送り先 (どちらかに○印)	直送 ・ 商工組合入り
------------------	-------------

- 1着から送料無料でお送りします。(一部商品を除く)
- 刺繍、プリントをご希望の際は備考欄へご記入ください。(料金は別にかかります)
- サイズによっては割増料金が発生します。
- 請求書は後日商工組合からお送りします。
- 返品・交換は、納品後1ヶ月以内の場合に限り可能です。(刺繍、プリント時は不可)



ご不明な点がございましたら、商工組合へお問い合わせください。

愛媛県自動車整備商工組合

TEL 089-956-7677 FAX 089-914-8412

■2019年春夏チラシ商品一部訂正のご案内■

・SUNDISK ・# 3355、# 3356、# 3357
 ・# 3755、# 3756、# 3757 } 左記品番の生地の厚さ【誤】②→【正】④

AE-391 10,500円+消費税

ALLSeasonタイプ AE-390 T8118JIS規格適合商品 帯電防止ツナギ



素材/ポリエステル65%・綿35% (帯電防止生地) 4月発売 NEW

RO-890 長袖 9,800円+消費税

素材/スペシャルCOOL素材 綿100%



RO-890, RO891 共通 世界が認める安心・安全の証 [エコテックス・スタンダード100]

RO-118 11,800円+消費税

素材/COOL素材 ポリエステル85%・綿15%



PS-121 9,700円+消費税

ALLSeasonタイプ PS-120 素材/バーバリー (ポリエステル65%・綿35%)



921 長袖 7,800円+消費税

素材/ポリエステル65%・綿35%



S-02 半袖 7,000円+消費税

素材/綿100% メッシュ部分: ポリエステル100%

Size chart for S-02 (COTTON)

S-03 半袖 7,000円+消費税

素材/ポリエステル65%・綿35% メッシュ部分: ポリエステル100%

Size chart for S-03 (T/C)

S-04 長袖 7,300円+消費税

素材/ポリエステル65%・綿35% メッシュ部分: ポリエステル100%

Size chart for S-04 (T/C)

S-05 長袖 7,300円+消費税

素材/綿100% メッシュ部分: ポリエステル100%

Size chart for S-05 (COTTON)

913 半袖 8,500円+消費税

ALLSeasonタイプ 903 素材/ポリエステル65%・綿35% (メッシュ部分)ポリエステル100%

Size chart for 913 (T/C)

VALUE ITEM

愛媛県自動車整備商工組合

TEL.(089)956-7677 FAX.(089)914-8412

ATTENTION: ツナギ服は4L ¥500, 5L ¥1,500, B体 ¥2,000 (本体価格) アップとなります。印刷の都合上、商品写真と実際の商品カラーとは多少異なっている場合があります。

AF-1701は4着以下の発送は送料700円(税別)がかかります。

●BR-5400

サイズ	身長	胸丈	肩巾	袖丈	バストウエスト	股下
S	160	46	46	54	110	78
M	165	48	48	56	114	82
L	170	50	50	58	118	86
LL	175	52	52	60	122	90
3L	180	54	54	62	126	94
4L	185	56	56	64	130	98
5L	190	58	58	66	134	102
BLL	175	53	53	60	130	120

単位/cm

●BR-5510

サイズ	身長	胸丈	肩巾	袖丈	バストウエスト	股下
S	160	46	46	54	110	78
M	165	48	48	56	114	82
L	170	50	50	58	118	86
LL	175	52	52	60	122	90
3L	180	54	54	62	126	94
4L	185	56	56	64	130	98
5L	190	58	58	66	134	102
BLL	175	53	53	60	130	120

単位/cm

●BR-5810

サイズ	身長	胸丈	肩巾	袖丈	バストウエスト	股下
S	160	46	46	54	110	78
M	165	48	48	56	114	82
L	170	50	50	58	118	86
LL	175	52	52	60	122	90
3L	180	54	54	62	126	94
4L	185	56	56	64	130	98
5L	190	58	58	66	134	102
BLL	175	53	53	60	130	120

単位/cm

●PS-109

サイズ	身長	胸丈	肩巾	袖丈	バストウエスト	股下
S	160	46	46	54	108	74
M	165	48	48	56	112	78
L	170	50	50	58	116	82
LL	175	52	52	60	120	86
3L	180	54	54	62	124	90
4L	185	56	56	64	128	94
5L	190	58	58	66	132	98
BLL	170	51	51	58	120	110
BLL	175	53	53	60	130	120

単位/cm

●PS-111

サイズ	身長	胸丈	肩巾	袖丈	バストウエスト	股下
S	160	46	46	54	108	74
M	165	48	48	56	112	78
L	170	50	50	58	116	82
LL	175	52	52	60	120	86
3L	180	54	54	62	124	90
4L	185	56	56	64	128	94
5L	190	58	58	66	132	98
BLL	170	51	51	58	120	110
BLL	175	53	53	60	130	120

単位/cm

●AF-1701

サイズ	身長	胸丈	肩巾
S	64	88	
M	67	94	
L	70	100	
LL	73	106	
3L	76	112	

単位/cm

●880 (半袖)

サイズ	身長	胸丈	肩巾	袖丈	バストウエスト	股下
S	160	46	46	54	112	76
M	165	48	48	56	116	80
L	170	50	50	58	120	84
LL	175	52	52	60	124	88
3L	180	54	54	62	128	92
4L	185	56	56	64	132	96
5L	190	58	58	66	136	100
BLL	170	51	51	58	124	110
BLL	175	53	53	60	130	120
B3L	180	55	55	64	140	130
B4L	185	57	57	66	150	140

単位/cm

●881 (半袖) ●882

サイズ	身長	胸丈	肩巾	袖丈	バストウエスト	股下
S	160	46	46	54	112	76
M	165	48	48	56	116	80
L	170	50	50	58	120	84
LL	175	52	52	60	124	88
3L	180	54	54	62	128	92
4L	185	56	56	64	132	96
5L	190	58	58	66	136	100
BLL	170	51	51	58	124	110
BLL	175	53	53	60	130	120
B3L	180	55	55	64	140	130
B4L	185	57	57	66	150	140

単位/cm

●S-97 ●S-98

サイズ	身長	胸丈	肩巾	袖丈	バストウエスト	股下
S	160	48	48	54	108	72
M	165	50	50	56	112	76
L	170	52	52	58	116	80
LL	175	54	54	60	120	84
3L	180	56	56	62	124	88
4L	185	58	58	64	128	92
5L	190	60	60	66	132	96
BLL	170	53	53	58	122	108
BLL	175	55	55	60	128	118

単位/cm

●S-97 ●S-98

サイズ	身長	胸丈	肩巾	袖丈	バストウエスト	股下
S	160	48	48	54	108	72
M	165	50	50	56	112	76
L	170	52	52	58	116	80
LL	175	54	54	60	120	84
3L	180	56	56	62	124	88
4L	185	58	58	64	128	92
5L	190	60	60	66	132	96
BLL	170	53	53	58	122	108
BLL	175	55	55	60	128	118

単位/cm

ATTENTION!

- ツナギ服は4L ¥500、5L ¥1,500、B体¥2,000(本体価格)アップとなります。
- 印刷の都合上、商品写真と実際の商品カラーとは多少異なる場合があります。

BR-5400

組合員価格 (本) ¥5,600 (税込) ¥6,048 (税込)

¥14,000+消費税 **Brembo** 長袖メカニクスーツ

素材/T/Cミニヘリンボン
ポリエステル65%・綿35%



BR-5510

組合員価格 (本) ¥6,600 (税込) ¥7,128 (税込)

¥16,500+消費税 **ALLSeasonタイプ BR-5500**
Brembo 夏用長袖メカニクスーツ

素材/ポリエステル65%・綿35%(制電生地)
薄地 パーバー生地採用



BR-5810

組合員価格 (本) ¥5,400 (税込) ¥5,832 (税込)

¥13,500+消費税 **ALLSeasonタイプ BR-5800**
Brembo 半袖メカニクスーツ

素材/ポリエステル65%・綿35%(制電生地)



S-97

組合員価格 (本) ¥4,300 (税込) ¥4,644 (税込)

¥11,000+消費税 素材/ポリエステル100% **COOL**

進化系トリコット生地(日本製)使用
ピリング試験5級 (JIS L 1076A法)
優れた制電性 タテ0.94 ヨコ1.2μc/m以下 (JIS T 8118法)



PS-109

組合員価格 (本) ¥3,100 (税込) ¥3,348 (税込)

素材/CVC素材 綿60%・ポリエステル40%
メッシュ部分:COOL MAX(ポリエステル100%)



PS-111

組合員価格 (本) ¥5,100 (税込) ¥5,508 (税込)

素材/T/Cトピカル生地 ポリエステル65%・綿35%(再生ポリエステル50%以上)
メッシュ部分:ポリエステル100%



AF-1701

オープン価格 組合員価格 (本) ¥2,000 (税込) ¥2,160 (税込)

素材/ナイロン85%・ポリウレタン15%
世界初 CORDURA ファブリック



880

長袖 ¥9,700+消費税 組合員価格 (本) ¥3,900 (税込) ¥4,212 (税込)



881

半袖 ¥9,700+消費税 組合員価格 (本) ¥3,900 (税込) ¥4,212 (税込)



882

¥11,000+消費税 組合員価格 (本) ¥4,400 (税込) ¥4,752 (税込)



S-98

組合員価格 (本) ¥4,500 (税込) ¥4,860 (税込)

¥11,500+消費税 **ALLSeasonタイプ RO-970**

進化系トリコット生地(日本製)使用
ピリング試験5級 (JIS L 1076A法)
優れた制電性 タテ0.94 ヨコ1.2μc/m以下 (JIS T 8118法)



880, 881, 882共通
素材/ポリエステル65%・綿35%
(メッシュ部分)ポリエステル100%

TRIBALSTYLE
両胸(ヨコ)ファスナー
背中アクションプリーツ機能
裾裾伸び・シャーリング機能

両胸ポケットはファスナー付き
●リップ生地です。なお凹凸生地なので、夏はサラサラ感があります。
●脇にメッシュ入り
●左パンツにカーゴポケット付き
●後ポケットは左右ともマジックテープ付き

両胸(ヨコ)ファスナー
裾裾伸び・シャーリング機能
ウエストフリー(ウエストはゴムスピンドル使用でサイズ調整できます)

#39100 #39110 #39120
D サイズ **S~5L**
#39100(アーミーグリーン) **#39110**(ブルー) **#39120**(グレー)

生地の厚さ
 1 2 3 4 5

素材 ポプリン / ポリエステル65%・綿35%
 ●右脇コインポケット
 ●右定カーゴポケット
 ●ウエスト調整ベルト (マジックテープ)
 ●ドライメッシュ (ノーフォーク肩裏・両脇ヒザ裏)
 ●バックポケット2

組合員価格 **¥4,400**(税抜)
 (税込¥4,752)

4L・5Lは2割アップ

¥10,580+消費税

#162 #163 #168
D サイズ **M~5L**
#162(ブルーグレー) **#163**(ブルー)

生地の厚さ
 1 2 3 4 5

素材 カツラギ / 綿100%
 ●バックポケット2
 ●サイドメッシュ

組合員価格 **¥4,000**(税抜)
 (税込¥4,320)

4L・5Lは2割アップ

¥9,580+消費税

#6710 #6720 #6730
D サイズ **M~4L**
#6710(ミッドナイトブルー) **#6730**(ダークカーキ) **#6720**(ターコイズグリーン)

生地の厚さ
 1 2 3 4 5

素材 シャリットロ / テトロン70%・綿30%
 ●フラップ
 ●裏マジックテープ
 ●バックポケット2

組合員価格 **¥6,200**(税抜)
 (税込¥6,696)

4Lは2割アップ

¥14,860+消費税

#16110 #16120 #16140 #16180
D サイズ **M~5L**
#16110(ブルー) **#16180**(ネイビー)

生地の厚さ
 1 2 3 4 5

素材 カツラギ / 綿100%
 ●右胸携帯電話ポケット
 ●フラップ裏地磁石ボタン
 ●背中ノーフォーク
 ●バックポケット2

組合員価格 **¥3,000**(税抜)
 (税込¥3,240)

4L・5Lは2割アップ

¥7,090+消費税

#7110 #7120 #7130 #7140 #7150 #7160 #7170 #7190
D サイズ **M~5L**

生地の厚さ
 1 2 3 4 5

カラー
 #7140 (グレー)
 #7150 (アーミーグリーン)
 #7160 (オレンジ)
 #7190 (ネイビー)

生地の厚さ
 1 2 3 4 5

組合員価格 **¥3,300**(税抜)
 (税込¥3,564)

4L・5Lは2割アップ

¥7,860+消費税

#1626 #1628 #1628 #1626
D サイズ **M~4L**
#1628(トッブルー) **#1626**(アースグリーン)

生地の厚さ
 1 2 3 4 5

素材 ウェザー / ポリエステル65%・綿35%
 ●右胸携帯電話ポケット
 ●サイドメッシュ
 ●フラップ裏マジックテープ
 ●背中ノーフォークメッシュ
 ●バックポケット1

組合員価格 **¥5,900**(税抜)
 (税込¥6,372)

4Lは2割アップ

¥14,090+消費税

#1621 #1622 #1623 #1624
D サイズ **S~5L・B3L**
#1623(マスタード) **#1621**(ブルー) **#1622**(グレー) **#1624**(ラベンダー)

生地の厚さ
 1 2 3 4 5

素材 カツラギ / 綿100%
 ●バックポケット2
 ●背中ノーフォーク
 ●サイドメッシュ

組合員価格 **¥5,900**(税抜)
 (税込¥6,372)

4L・5L・B3Lは2割アップ

¥14,030+消費税

#65000
D サイズ **M~5L**
#65000(ブルー)

生地の厚さ
 1 2 3 4 5

素材 ザ・パワーツイル / ポリエステル75%・綿25%
 ●脇タブ(ウエスト調整)
 ●ビスポケット深め
 ●フラップ引き手付き
 ●背中ノーフォーク
 ●バックポケット2

組合員価格 **¥5,700**(税抜)
 (税込¥6,156)

4L・5Lは2割アップ

¥13,600+消費税

#1560 #1590
D サイズ **M~4L**
#1560(トッブルー) **#1590**(ラベンダーブルー)

生地の厚さ
 1 2 3 4 5

素材 シーティング / 綿60%・ポリエステル40%
 ●右胸携帯電話ポケット
 ●アームホール
 ●脇メッシュ
 ●両ひざあて布

組合員価格 **¥3,700**(税抜)
 (税込¥3,996)

4Lは2割アップ

¥8,780+消費税

サイズ表はコチラからご確認ください

サイズ	標準身長	胸丈	肩巾	バスト	ウエスト	ズボン丈	袖丈	平地丈
S	162	142	45	106	90	99	69	24
M	167	147	47	110	95	102	72	24
L	172	152	49	114	100	105	75	24
LL	178	158	51	118	105	108	78	24
3L	184	164	53	122	110	111	81	25
4L	192	172	57	130	118	116	86	25
5L	201	181	64	154	140	122	92	25
B3L	184	164	66	164	150	111	81	25

品番
 サイズの種類はこちらに記載されております

#1560 #1590
D サイズ **M~4L**

組合員価格 **¥3,700**(税抜)
 (税込¥3,996)

4Lは2割アップ

¥8,780+消費税

#162 #163 #168 #6710 #6720 #6730 #1560 #1590
 #7110 #7120 #7130 #7140 #7150 #7160 #7170 #7190
 #16110 #16120 #16140 #16180 #65000 #1621 #1622
 #1623 #1624 #1626 #1628

サイズ表は
コチラから
ご確認ください

品番
サイズの種類は
こちらに記載されて
おります

#3355 #3356 #3357 サイズ S~5L
#3755 #3756 #3757 サイズ S~5L

動きやすさと耐久性を両立した
ブロークンツイルの上下服が登場



NEW

4月頃
入荷予定



素材 綿100%(ブロークンツイル)/
バイオウォッシュ加工
リブ部分ポリ100%
※風合いを重視した加工をしているため、
多少の色ブレが発生します。

- 背中ノーフォック裏・両脇シャーシ使用
- 前立金属ファスナー ●ウエスト調整ベルト
- 袖口・フラップ裏・脇ボタン
- 右胸ポケットファスナータイプ
- 左胸フラップ配色
- カーキ・グレー・ネイビー・ネイビー・グレー

#3355・#3356・#3357
¥8,300+消費税
4L・5Lは2割アップ

組合員価格
¥3,500(税抜)
(税込¥3,780)

サイズ	肩丈	胸巾	バスト	袖丈
S	60	42	106	56
M	63	46	112	58
L	66	48	116	60
LL	67	50	120	62
3L	69	52	124	62
4L	71	54	130	63
5L	71	56	136	63

素材 綿100%(ブロークンツイル)/
バイオウォッシュ加工
リブ部分ポリ100%
※風合いを重視した加工をしているため、
多少の色ブレが発生します。

- フロントボタン(樹脂四つ穴に変更しています)
- スクープポケット2つ(右のみコインポケット)
- 右足マチ付カーゴポケット ●後ポケット2
- 左後ポケットファスナータイプ
- 膝上部、後腰部にシャーシ使用

#3755・#3756・#3757
¥7,800+消費税
4L・5Lは2割アップ

組合員価格
¥3,200(税抜)
(税込¥3,456)

サイズ	ズボン丈	股下	ウエスト
S	104	78	76
M	104	78	79
L	104	78	82
LL	104	78	85
3L	104	78	88
4L	104	78	91
5L	104	78	96

#650 サイズ D M~5L
帯電防止素材
Japan QUALITY
国内染色・国内縫製

ザ・パワーツイル
すり切れ強度比較(平面磨耗テスト)

- ザ・パワーツイル 4,000回
- ポリエステル65%・綿35%ツイル 4,000回
- 綿100%素材 2,000回

素材 ゴ・パワーツイル/ポリエステル75%・綿25%
●脇タブ(ウエスト調整)
●袖口・フラップ裏・脇ボタン
●マジックテープ
●ビスポケット深め
●フラップ引き手付き
●背中ノーフォック
●バックポケット2

#650 (ブルー)
¥13,600+消費税
4L・5Lは2割アップ

組合員価格
¥5,700(税抜)
(税込¥6,156)

#805 #806 #807 #806 (ファルコングリーン) #807 (スモークグレー)
サイズ J S~5L

素材 ポリエステル65%・綿35%
●内前ウエスト調整マジックテープ
●左内ポケット
●右足カーゴポケット
●バックポケット2
●フラップ胸ファスナー

#805(ティモールネイビー)
¥6,000+消費税
4L・5Lは2割アップ

組合員価格
¥2,500(税抜)
(税込¥2,700)

サイズ	標準身長	肩丈	胸巾	バスト	ウエスト	ズボン丈	股下	袖丈	七分袖丈
S	164	144	48	110	98	92	69	55	
M	169	149	50	114	102	95	71	57	
L	174	154	52	118	106	98	73	59	
LL	179	159	54	122	110	101	75	61	
3L	184	164	56	126	114	104	77	63	
4L	189	169	58	130	118	107	80	65	
5L	195	175	60	134	122	111	83	67	

#805 #806 #807

#1618-050 サイズ D M~5L
七分丈ツナギ

#1618-050 (ネイビー)
¥7,090+消費税
4L・5Lは2割アップ

組合員価格
¥3,000(税抜)
(税込¥3,240)

#3910 #3911 #3912 サイズ I S~5L
ビーチ起毛

#3910(アーミーグリーン) #3911(ブルー) #3912(グレー)
¥10,580+消費税
4L・5Lは2割アップ

組合員価格
¥4,400(税抜)
(税込¥4,752)

サイズ	標準身長	肩丈	胸巾	バスト	ウエスト	ズボン丈	股下	袖丈	七分袖丈
S	163	143	49	110	98	94	68	55	24
M	168	148	51	114	102	97	70	57	24
L	173	153	53	118	106	100	72	59	24
LL	178	158	55	122	110	103	74	61	24
3L	183	163	57	126	114	106	76	63	25
4L	188	168	59	130	118	109	79	65	25
5L	194	174	61	134	122	113	82	67	24

#3910 #3911 #3912
#3910-050 #3911-050 #3912-050

#3910-050 #3911-050 #3912-050 サイズ I S~5L
七分丈ツナギ

#3910-050 (アーミーグリーン)
¥10,580+消費税
4L・5Lは2割アップ

組合員価格
¥4,400(税抜)
(税込¥4,752)

#3706-001 #3706-002 #3706-003 #3706-004
サイズ M~3L
SAFETY RAIN SUITS セーフティレインスーツ スクード
SUCUDO

#3706-001 (蛍光イエロー)
¥5,000(税抜)
(税込¥5,400)

耐水圧 10,000mmH₂O

オープン

組合員価格
¥5,000(税抜)
(税込¥5,400)

愛媛県自動車整備商工組合
TEL(089)956-7677
FAX(089)914-8412

SUN DISK White Arrow



ストレッチ素材が動きにフィット！
軽くて細身のカジュアルスタイル。

Stretch & Lightweight

GE 340

長袖ツナギ
オープン価格
素材/ヒッコリー:綿65% ポリエステル33%
ポリウレタン2%(ストレッチ)
目付量195g/m²
インディゴ:綿73% ポリエステル24%
ポリウレタン3%(ストレッチ)
目付量215g/m²
サイズ/S M L LL 3L 4L 5L
●ワンウォッシュ加工

組合員価格
¥5,400
(税込 ¥5,832)

19. ヒッコリー



4層糸織布
NEW

生地は肉厚の綿100%オックス素材を採用。
スタイリッシュな細身シルエットで、
カッコよさ・着やすさ・耐久性にこだわりました。

GE 130

長袖ツナギ
オープン価格
素材/綿100%(オックス)
目付量238g/m²
サイズ/S M L LL 3L 4L 5L
仕様/ウエストアジャスター内蔵
隠し付け金属製ボタン
(袖口 フロントファスナー上部)
左胸 2重ポケット
ズボン右脇 小物ポケット
●ワンウォッシュ加工

※背中中央に切り替えしがある為、
プリントができない仕様になって
います。

組合員価格
¥4,200
(税込 ¥4,536)



25. キヤメル 12. ネイビー 5. ブラック 10. オリーブ

トレンド感ある売れ筋カラーとB体サイズで、
ユニフォームの新定番をLINE UP!

GE 627

長袖ツナギ
オープン価格
素材/ポリエステル65% 綿35%
目付量233g/m²
サイズ/S M L LL 3L 4L 5L
BL BLL B3L B4L B5L

組合員価格
¥3,600
(税込 ¥3,888)

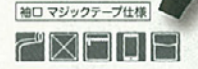

9. OD 25. キヤメル 5. ブラック 3. ブルー

こだわりのマストアイテム



胸ポケットのファスナーが
表面に出ていない、
綿100%のツナギ服。

GE 220

長袖ツナギ
オープン価格
素材/綿100%
目付量270g/m²
サイズ/S M L LL 3L 4L 5L
BL BLL B3L B4L B5L
仕様/ウエストアジャスター内蔵
股部分クライミングカット

袖口マジックテープ仕様

組合員価格
¥3,900
(税込 ¥4,212)



17. ベージュ 3. ブルー 12. ネイビー



撥水加工を施した
ウィンドブレーカータイプの
ウエストオープンツナギです。

GE 209

撥水防風ツナギ
オープン価格
素材/ポリエステル100%(表裏:撥水加工)
目付量82g/m²
サイズ/S M L LL 3L 4L 5L
仕様/ウエストオープンファスナー
裾アジャスター付き
袖口マジックテープ仕様

組合員価格
¥3,200
(税込 ¥3,456)



アジャスター付きフード

袖口マジックテープ仕様

カジュアル感を残しつつ、
作業性と機能性を追求した
新感覚のサロペットです。

GE 157

サロペット
オープン価格
素材/ポリエステル65% 綿35%
目付量233g/m²
サイズ/S M L LL 3L 4L 5L
仕様/股部分クライミングカット
●ワンウォッシュ加工

組合員価格
¥3,200
(税込 ¥3,456)



12. ネイビー 31. 全グレー 10. オリーブ

ストリート系カジュアルモデル。
ファッション性のあるアクセサリ
を使用しています。

GE 517

長袖ツナギ
オープン価格
素材/ポリエステル65% 綿35%
目付量190g/m²
サイズ/S M L LL 3L 4L 5L
袖口マジックテープ仕様
●ワンウォッシュ加工

組合員価格
¥3,600
(税込 ¥3,888)



10. オリーブ 25. キヤメル 8. チャコール

GRACE ENGINEER'S.
ならではの素材とディテール。
コットン100%のヘリンボン
生地を使用しました。

GE 106

長袖ツナギ
オープン価格
素材/綿100%(ヘリンボン)
目付量255g/m²
サイズ/S M L LL 3L 4L 5L
袖口マジックテープ仕様
●ワンウォッシュ加工

組合員価格
¥4,500
(税込 ¥4,860)



22. ヘリンボン

23. ブラックヘリンボン

細めにアレンジしたヒッコリー柄の
サロペットでワーク感ある
カジュアルスタイルに。

GE 807

サロペット
オープン価格
素材/綿100%(ヒッコリー)
目付量260g/m²
サイズ/S M L LL 3L 4L 5L
●ワンウォッシュ加工

組合員価格
¥4,500
(税込 ¥4,860)



20. ブラックヒッコリー

19. ヒッコリー

細めにアレンジしたヒッコリー柄が
新鮮で大人っぽさを演出。
アクセントカラーの付属品がポイントの
ストリートモデルです。

GE 105

長袖ツナギ
オープン価格
素材/綿100%(ヒッコリー)
目付量260g/m²
サイズ/S M L LL 3L 4L 5L
レディース 7.9 11 13号
袖口マジックテープ仕様
●ワンウォッシュ加工

組合員価格
¥4,500
(税込 ¥4,860)



20. ブラックヒッコリー

19. ヒッコリー

機能性・耐久性を追求し、
コストパフォーマンスに優れた
綿100%のベーシックモデル。

組合員価格
¥3,300
(税込 ¥3,564)



GE 912

長袖ツナギ
オープン価格
素材/綿100%
目付量180g/m²
サイズ/S M L LL 3L 4L 5L
袖口マジックテープ仕様

組合員価格
¥4,500
(税込 ¥4,860)



袖口マジックテープ仕様

火の粉にも強い
厚地コットン100%を使用。
安心感ある丈夫さを持った
ハードワーカー向けツナギです。

組合員価格
¥4,500
(税込 ¥4,860)

GE 302

長袖ツナギ
オープン価格
素材/綿100%(ツイル)
目付量270g/m²
サイズ/S M L LL 3L 4L 5L
仕様/ウエストアジャスター内蔵
隠し付け金属製ボタン
(袖口 袴 ベルト)
前立ヒヨク 胸ポケット
●ワンウォッシュ加工

組合員価格
¥4,500
(税込 ¥4,860)

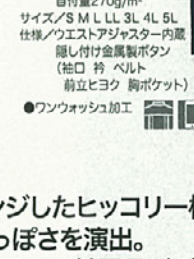

12. ネイビー

レディースサイズ
あります!



SIZE TABLE for GE-105 Ladies and GE-105 Men

SIZE TABLE for GE-106

SIZE TABLE for GE-130

SIZE TABLE for GE-157 and GE-807

SIZE TABLE for GE-209

SIZE TABLE for GE-220

SIZE TABLE for GE-302

SIZE TABLE for GE-340

SIZE TABLE for GE-517

SIZE TABLE for GE-627

SIZE TABLE for GE-912

◆離島(松山市、今治市、越前郡等)は別途運賃が必要です。 ◆4Lは500円+消費税 アップ、5L+B体は1,000円+消費税 アップになります。 ◆このチラシの価格は消費税8%での価格となります。

※掲載製品のカラーは、印刷の都合上 実際の製品と異なる場合がございます。 ※洗加工(ワンウォッシュ加工)商品は、同じ色・同じサイズでも色落ち度や寸法に多少のバラつきがございます。(GE-105,GE-106,GE-130,GE-302,GE-340,GE-807,GE-335,337,GE-924,925,928)

上質感漂うメランジ調生地を使用。シンプルなデザインでありながら、ステッチワークに拘ったツナギです。

GE 145
半袖ツナギ
オープン価格
素材/ポリエステル65% 綿35%
目付量160g/m²
サイズ/M L LL 3L 4L

組合員価格
¥2,500
(税込 ¥2,700)

GE 147
長袖ツナギ
オープン価格
素材/ポリエステル65% 綿35%
目付量160g/m²
サイズ/M L LL 3L 4L
袖口 マジックテープ仕様

組合員価格
¥2,500
(税込 ¥2,700)

GE 125
半袖ツナギ
オープン価格
素材/ポリエステル80% 綿20%
目付量119g/m²
サイズ/S M L LL 3L 4L 5L
仕様/ウエストアジャスター内蔵
股部分クライミングカット

組合員価格
¥3,200
(税込 ¥3,456)

GE 127
長袖ツナギ
オープン価格
素材/ポリエステル80% 綿20%
目付量119g/m²
サイズ/S M L LL 3L 4L 5L
仕様/ウエストアジャスター内蔵
股部分クライミングカット

組合員価格
¥3,200
(税込 ¥3,456)

GE 629
半袖ツナギ
オープン価格
素材/ポリエステル65% 綿35%
目付量150g/m²
サイズ/S M L LL 3L 4L 5L
BL BLL B3L B4L B5L

組合員価格
¥3,600
(税込 ¥3,888)

GE 628
長袖ツナギ
オープン価格
素材/ポリエステル65% 綿35%
目付量150g/m²
サイズ/S M L LL 3L 4L 5L
BL BLL B3L B4L B5L
袖口 マジックテープ仕様

組合員価格
¥3,600
(税込 ¥3,888)

GE 505
半袖ツナギ
オープン価格
素材/綿65% ポリエステル35% (ストライプ)
目付量135g/m²
サイズ/S M L LL 3L 4L 5L

組合員価格
¥4,200
(税込 ¥4,536)

GE 507
長袖ツナギ
オープン価格
素材/綿65% ポリエステル35% (ストライプ)
目付量135g/m²
サイズ/S M L LL 3L 4L 5L
袖口 マジックテープ仕様

組合員価格
¥4,200
(税込 ¥4,536)

ドライタッチ生地が汗のべたつきを抑え、適所に施したメッシュ素材で、通気性抜群!

GE 17
ベージュ
半袖ツナギ
オープン価格
素材/ポリエステル80% 綿20%
目付量119g/m²
サイズ/S M L LL 3L 4L 5L
仕様/ウエストアジャスター内蔵
股部分クライミングカット

組合員価格
¥3,200
(税込 ¥3,456)

GE 12
ネイビー
半袖ツナギ
オープン価格
素材/ポリエステル80% 綿20%
目付量119g/m²
サイズ/S M L LL 3L 4L 5L
仕様/ウエストアジャスター内蔵
股部分クライミングカット

組合員価格
¥3,200
(税込 ¥3,456)

GE 25
ベージュ
長袖ツナギ
オープン価格
素材/ポリエステル80% 綿20%
目付量119g/m²
サイズ/S M L LL 3L 4L 5L
仕様/ウエストアジャスター内蔵
股部分クライミングカット

組合員価格
¥3,200
(税込 ¥3,456)

GE 25
ベージュ
長袖ツナギ
オープン価格
素材/ポリエステル80% 綿20%
目付量119g/m²
サイズ/S M L LL 3L 4L 5L
仕様/ウエストアジャスター内蔵
股部分クライミングカット

組合員価格
¥3,200
(税込 ¥3,456)

GE 25
ベージュ
長袖ツナギ
オープン価格
素材/ポリエステル80% 綿20%
目付量119g/m²
サイズ/S M L LL 3L 4L 5L
仕様/ウエストアジャスター内蔵
股部分クライミングカット

組合員価格
¥3,600
(税込 ¥3,888)

GE 25
ベージュ
長袖ツナギ
オープン価格
素材/ポリエステル80% 綿20%
目付量119g/m²
サイズ/S M L LL 3L 4L 5L
仕様/ウエストアジャスター内蔵
股部分クライミングカット

組合員価格
¥4,200
(税込 ¥4,536)

GE 18
シルバークレー
半袖ツナギ
オープン価格
素材/綿65% ポリエステル35% (ストライプ)
目付量135g/m²
サイズ/S M L LL 3L 4L 5L

組合員価格
¥4,200
(税込 ¥4,536)

GE 8
チャコール
長袖ツナギ
オープン価格
素材/綿65% ポリエステル35% (ストライプ)
目付量135g/m²
サイズ/S M L LL 3L 4L 5L
袖口 マジックテープ仕様

組合員価格
¥4,200
(税込 ¥4,536)

綿麻シャンプレー素材でさわやかに。大きめスマホに便利なポケットつき。

GE 335
半袖ツナギ
オープン価格
素材/綿75% 麻25% (シャンプレー)
目付量170g/m²
サイズ/SS S M L LL 3L 4L 5L
レディース 57.9 111 13号
仕様/ウエストアジャスター内蔵
股部分クライミングカット

組合員価格
¥4,500
(税込 ¥4,860)

GE 337
長袖ツナギ
オープン価格
素材/綿75% 麻25% (シャンプレー)
目付量170g/m²
サイズ/SS S M L LL 3L 4L 5L
レディース 57.9 111 13号
仕様/ウエストアジャスター内蔵
股部分クライミングカット

組合員価格
¥4,500
(税込 ¥4,860)

GE 335
半袖ツナギ
オープン価格
素材/綿75% 麻25% (シャンプレー)
目付量170g/m²
サイズ/SS S M L LL 3L 4L 5L
レディース 57.9 111 13号
仕様/ウエストアジャスター内蔵
股部分クライミングカット

組合員価格
¥4,500
(税込 ¥4,860)

GE 337
長袖ツナギ
オープン価格
素材/綿75% 麻25% (シャンプレー)
目付量170g/m²
サイズ/SS S M L LL 3L 4L 5L
レディース 57.9 111 13号
仕様/ウエストアジャスター内蔵
股部分クライミングカット

組合員価格
¥4,500
(税込 ¥4,860)

GE 928
長袖ツナギ
オープン価格
素材/綿75% 麻25% (ヒッコリー)
目付量170g/m²
サイズ/SS S M L LL 3L 4L 5L
レディース 57.9 111 13号

組合員価格
¥4,500
(税込 ¥4,860)

GE 925
半袖ツナギ
オープン価格
素材/綿75% 麻25% (ヒッコリー)
目付量170g/m²
サイズ/SS S M L LL 3L 4L 5L
レディース 57.9 111 13号

組合員価格
¥4,500
(税込 ¥4,860)

GE 924
サロペット
オープン価格
素材/綿75% 麻25% (ヒッコリー)
目付量170g/m²
サイズ/S M L LL 3L 4L 5L

組合員価格
¥4,500
(税込 ¥4,860)

GE 925
半袖ツナギ
オープン価格
素材/綿75% 麻25% (ヒッコリー)
目付量170g/m²
サイズ/SS S M L LL 3L 4L 5L
レディース 57.9 111 13号

組合員価格
¥4,500
(税込 ¥4,860)

GE 924
サロペット
オープン価格
素材/綿75% 麻25% (ヒッコリー)
目付量170g/m²
サイズ/S M L LL 3L 4L 5L

組合員価格
¥4,500
(税込 ¥4,860)

暑さに負けない心地良さを

脇下と背中プリーツから衣服内の蒸れを放出エアダクトに通気性抜群のメッシュを搭載。

洒落た素材が人気。上品な清涼感をかもし出す 高性能綿タッチ素材をシンプル&カジュアルな9ポケットスタイルで!

清涼感・上質感が溢れる 綿/麻素材×人気のヒッコリー 夏の鉄板アイテム間違いなし!

主素材マーク
機能マーク
生地厚さ
ご注文・お問い合わせは

サイズ表

サイズ	身長	胸囲	肩幅	バスト	ウエスト	股下	長袖丈	半袖丈
S	163-168	50	45	110	94	72	56	23
M	168-173	52	47	114	98	74	58	23
L	173-178	54	49	118	102	76	60	24
LL	178-183	56	51	122	106	78	62	24
3L	183-188	58	53	126	110	80	64	25
4L	188-193	60	55	130	114	82	66	25
5L	193-198	62	57	134	118	84	68	26

GE-145 GE-147

サイズ	身長	胸囲	肩幅	バスト	ウエスト	股下	長袖丈	半袖丈
M	169-173	53	48	116	90-100	74	58	23
L	173-178	55	50	120	94-104	76	60	24
LL	178-183	57	52	124	98-108	78	62	24
3L	183-188	59	54	128	102-112	80	64	25
4L	188-193	61	56	132	106-116	82	66	25
5L	193-198	63	58	136	110-120	84	68	26

GE-227

サイズ	身長	胸囲	肩幅	バスト	ウエスト	股下	長袖丈	半袖丈
S	163-168	51	46	112	76-96	72	56	23
M	168-173	53	48	116	80-100	74	58	23
L	173-178	55	50	120	84-104	76	60	24
LL	178-183	57	52	124	88-108	78	62	24
3L	183-188	59	54	128	92-112	80	64	25
4L	188-193	61	56	132	96-116	82	66	25
5L	193-198	63	58	136	100-120	84	68	26

GE-335レディース GE-337レディース

サイズ	身長	胸囲	肩幅	バスト	ウエスト	股下	長袖丈	半袖丈
5号	150-155	46.5	39	94	86	68.5	54	21.5
7号	155-160	48.5	40	98	90	70.5	56	22.5
9号	160-165	50.5	41	102	94	72.5	58	23.5
11号	165-170	52.5	42	106	98	74.5	60	24.5
13号	165-170	52.5	43	110	102	74.5	60	25.5

GE-335 NEW GE-337 NEW

サイズ	身長	胸囲	肩幅	バスト	ウエスト	股下	長袖丈	半袖丈
SS	158-163	49	43	106	90	70	55	22.5
S	163-168	51	45	110	94	72	57	23
M	168-173	53	47	114	98	74	59	23
L	173-178	55	49	118	102	76	61	24
LL	178-183	57	51	122	106	78	63	24
3L	183-188	59	53	126	110	80	65	25
4L	188-193	61	55	130	114	80	67	25
5L	193-198	63	57	134	118	82	69	26

GE-507 GE-505

サイズ	身長	胸囲	肩幅	バスト	ウエスト	股下	長袖丈	半袖丈
S	157-162	47	41	110	80-90	73	54	23
M	162-167	49	43	114	84-94	75	56	23
L	167-172	51	45	118	88-98	77	58	24
LL	172-177	53	47	122	92-102	79	60	24
3L	177-182	55	49	126	96-106	81	62	25
4L	182-187	57	51	130	100-110	83	64	25
5L	187-192	59	53	134	104-114	85	66	26

GE-628 GE-629

サイズ	身長	胸囲	肩幅	バスト	ウエスト	股下	長袖丈	半袖丈
S	163-168	51	46	112	90	72	56	23
M	168-173	53	48	116	100	74	57	23
L	173-178	55	50	120	104	76	59	24
LL	178-183	57	52	124	108	78	61	24
3L	183-188	59	54	128	112	80	63	25
4L	188-193	61	56	132	116	82	65	25
5L	193-198	63	58	136	120	84	67	26

GE-924

サイズ	身長	胸囲	ウエスト	股下
S	162-167	88	76	76
M	167-172	92	78	78
L	172-177	96	80	80
LL	177-182	100	80	80
3L	182-187	104	82	82
4L	187-192	108	82	82
5L	192-197	112	84	84

GE-925レディース GE-928レディース

サイズ	身長	胸囲	肩幅	バスト	ウエスト	股下	長袖丈	半袖丈
5号	150-155	46.5	38	94	86	72	54	21.5
7号	155-160	48.5	40	98	90	74	56	22.5
9号	160-165	50.5	41	102	94	76	58	23.5
11号	165-170	52.5	42	106	98	78	60	24.5
13号	165-170	52.5	43	110	102	78	60	25.5

GE-925 GE-928

サイズ	身長	胸囲	肩幅	バスト	ウエスト	股下	長袖丈	半袖丈
SS	158-163	49	44	108	84-92	70	54	23
S	163-168	51	45	110	88-96	72	56	23
M	168-173	53	47	114	92-100	74	58	23
L	173-178	55	49	118	96-104	76	60	24
LL	178-183	57	51	122	100-108	78	62	24
3L	183-188	59	53	126	104-112	80	64	25
4L	188-193	61	55	130	108-116	82	66	25
5L	193-198	63	57	134	112-120	84	68	26

※洗い加工(ワンウォッシュ加工)商品は、同じサイズで色落ちや縮みなどにより多少のバラつきがございます。(GE-105,GE-106,GE-130,GE-302,GE-340,GE-807,GE-335,337,GE-924,925,928)

◆離島(松山市、今治市、越前郡等)は別途運賃が必要です。 ◆4Lは500円+消費税 アップ、5L・B体は1,000円+消費税 アップになります。 ◆このチラシの価格は消費税8%での価格となります。

※掲載製品のカラーは、印刷の都合上 実際の製品と異なる場合がございます。

エスケー・プロダクト株式会社



愛媛県自動車整備商工組合
TEL 089-956-7677
FAX 089-914-8412

DON

COVERALL
by
YAMATAKA

SPRING SUMMER

Vol.36

働く人たちの最良の
相棒でありつづける!!

101 特別価格 ¥2,052(税込) [税別 ¥1,900]

ツナギ服 ¥4,500(税別)
素材: ツイル (中国製)
ポリエステル 65%・コットン 35%

生地厚・目付: 195g/m² サイズ: M~6L

FUNCTION
■フラップ袖口マジックテープ
■右胸ファスナーポケット ■左袖ベン差し
■ナイロンファスナー ■脇ゴム

PICK UP
▶ 股部特殊カット(ガゼットクロッチ仕様)

1 ブルー 2 ネイビー

311 特別価格 ¥3,564(税込) [税別 ¥3,300]

半袖ツナギ服 ¥8,000(税別)
素材: 平織り (中国製)
ポリエステル 85%・コットン 15%

生地厚・目付: 152g/m² サイズ: S~6L

FUNCTION **MATERIAL**
■膝当て ■フラップマジックテープ
■左袖ベン差し ■ナイロンファスナー ■脇ゴム

吸汗・速乾
▶ 平織り 水分の吸収性が高く、素早く拡散し乾かします。

PICK UP
▶ 背中ベンチレーション

54 アーミー 2 ネイビー 3 キャメル 33 オレンジ

312 特別価格 ¥3,780(税込) [税別 ¥3,500]

ツナギ服 ¥8,500(税別)
素材: 平織り (中国製)
ポリエステル 85%・コットン 15%

生地厚・目付: 152g/m² サイズ: S~6L

FUNCTION **MATERIAL**
■膝当て ■フラップ袖口マジックテープ
■左袖ベン差し ■ナイロンファスナー ■脇ゴム

吸汗・速乾
▶ 平織り 水分の吸収性が高く、素早く拡散し乾かします。

PICK UP
▶ 背中ベンチレーション

3 キャメル 2 ネイビー 33 オレンジ 54 アーミー

501 特別価格 ¥4,644(税込) [税別 ¥4,300]

NEW 半袖カバーオール ¥10,500(税別)
素材: ツイル (中国製)
ポリエステル 65%・コットン 35%

生地厚・目付: 195g/m² サイズ: S~6L

FUNCTION **MATERIAL**
■胸ファスナー突き合せ ■フラップマジックテープ
■脇アジャストボタン ■左袖ベン差し
■左右カーゴポケット

空調柄
▶ 背中ノーフォークメッシュ ▶ 膝立体裁断

41 空ブルー 47 空グレー 49 空ブラウン

502 特別価格 ¥4,860(税込) [税別 ¥4,500]

NEW カバーオール ¥11,000(税別)
素材: ツイル (中国製)
ポリエステル 65%・コットン 35%

生地厚・目付: 195g/m² サイズ: S~6L

FUNCTION **MATERIAL**
■胸ファスナー突き合せ ■フラップマジックテープ
■左袖ベン差し ■左右カーゴポケット
■膝立体裁断

空調柄
▶ 背中ノーフォーク ▶ 脇アジャストボタン

47 空グレー 41 空ブルー 49 空ブラウン

845 特別価格 ¥4,644(税込) [税別 ¥4,300]

半袖ツナギ服 ¥10,500(税別)
素材: ツイル (中国製)
コットン 100%

生地厚・目付: 195g/m² サイズ: S~6L

FUNCTION **MATERIAL**
■背中ノーフォーク ■フラップマジックテープ
■左袖ベン差し ■ナイロンファスナー ■脇ゴム

PICK UP
▶ 脇メッシュ ▶ アコーディオンバック

4 アースグリーン 5 ブラック 6 ライトブルー
2 ネイビー 10 レッド 11 ブルー 14 グリーン 99 ホワイト

900 特別価格 ¥5,184(税込) [税別 ¥4,800]

ツナギ服 ¥11,500(税別)
素材: ツイル (中国製)
コットン 100%

生地厚・目付: 195g/m² サイズ: S~6L

FUNCTION **MATERIAL**
■脇メッシュ ■フラップ袖口マジックテープ
■左袖ベン差し ■ナイロンファスナー ■脇ゴム

PICK UP
▶ 背中ノーフォーク ▶ アコーディオンバック

11 ブルー 6 ライトブルー 10 レッド 14 グリーン 99 ホワイト

411 特別価格 ¥4,644(税込) [税別 ¥4,300]

半袖ツナギ服 ¥10,500(税別)
素材: パーバリー (中国製)
ポリエステル 65%・コットン 35%

生地厚・目付: 160g/m² サイズ: S~6L

FUNCTION **MATERIAL**
■脇メッシュ ■立体ヒップ ■薄手素材
■フラップマジックテープ ■左袖ベン差し
■ナイロンファスナー ■脇ゴム

PICK UP
▶ 膝ストレッチ 内側にストレッチ素材を使用した二層構造で、屈伸時のツッパリを軽減。

1 ブルー 2 ライトネイビー
3 オレンジ 14 ライトグリーン 22 ネイビー

77 チャコール

412 特別価格 ¥4,860(税込) [税別 ¥4,500]

ツナギ服 ¥11,000(税別)
素材: パーバリー (中国製)
ポリエステル 65%・コットン 35%

生地厚・目付: 160g/m² サイズ: S~6L

FUNCTION **MATERIAL**
■薄手素材 ■フラップ袖口マジックテープ
■左袖ベン差し ■ナイロンファスナー ■脇ゴム
■膝ストレッチ

PICK UP
▶ 脇メッシュ 脇の風通しを促します。 ▶ 立体ヒップ 股への食い込みを軽減。

2 ライトネイビー 3 オレンジ
14 ライトグリーン 22 ネイビー 77 チャコール

PSU-001 **NEW** セーフティシューズ ¥6,000(税別)

特別価格 ¥4,104(税込) [税別 ¥3,800]

先芯: 樹脂
甲被: ニット
靴底: EVA+ラバー
重量: 590g(26.0cm)
ウイズ: EEE
SIZE: 25.0~27.0 / 28.0

JSAA規格 A種相当

PERSON'S UNIFORM
レッド
ネイビー

PSU-002 **NEW** セーフティシューズ ¥6,000(税別)

特別価格 ¥4,104(税込) [税別 ¥3,800]

先芯: 樹脂
甲被: 合成皮革
靴底: EVA+ラバー
重量: 730g(26.0cm)
ウイズ: EEE
SIZE: 25.0~27.0 / 28.0

JSAA規格 A種相当

PERSON'S UNIFORM
ブラック
キャメル

PSU-007 **NEW** セーフティシューズ ¥6,000(税別)

特別価格 ¥4,104(税込) [税別 ¥3,800]

先芯: 樹脂
甲被: 合成皮革
靴底: EVA+ラバー
重量: 800g(26.0cm)
ウイズ: EEE
SIZE: 25.0~27.0 / 28.0

JSAA規格 A種相当

PERSON'S UNIFORM
ホワイト × レッド
ホワイト × ブラック

PSU-008 **NEW** セーフティシューズ ¥6,000(税別)

特別価格 ¥4,104(税込) [税別 ¥3,800]

先芯: 樹脂
甲被: 合成皮革
靴底: EVA+ラバー
重量: 690g(26.0cm)
ウイズ: EEE
SIZE: 25.0~27.0 / 28.0

JSAA規格 A種相当

PERSON'S UNIFORM
ホワイト × レッド
ホワイト × ブラック

AZ-51622 セーフティシューズ ¥8,400(税別)

特別価格 ¥3,780(税込) [税別 ¥3,500]

先芯: 鋼製
甲被: 合成皮革
靴底: EVA+合成ゴム(耐油・耐滑底)
重量: 800g(26.0cm)
ウイズ: EEE
SIZE: 22.0~27.0 / 28.0 / 29.0 / 30.0

JSAA規格 A種合格品 静電機能

替え紐付き

003 シルバーグレー × ネイビー
008 ネイビー × シルバーグレー
010 ブラック × レッド
014 チャコールグレー × シルバーグレー
018 ネイビー × オレンジ

SIZE	共通サイズ							101 / 312 / 900							311 / 845							411							412							501							502										
	バスト	肩幅	袖丈	ウエスト	背丈	股ぐり	股下	バスト	肩幅	袖丈	ウエスト	背丈	股ぐり	股下	バスト	肩幅	袖丈	ウエスト	背丈	股ぐり	股下	バスト	肩幅	袖丈	ウエスト	背丈	股ぐり	股下	バスト	肩幅	袖丈	ウエスト	背丈	股ぐり	股下	バスト	肩幅	袖丈	ウエスト	背丈	股ぐり	股下	バスト	肩幅	袖丈	ウエスト	背丈	股ぐり	股下				
S	160	44	54	90	47	29	69	S	110	44	22	90	47	29	69	S	110	44	22	90	47	29	69	S	110	43	90	47	29	69	S	110	76	90	47	29	69	S	100	40	23	90	54	23	69	S	100	40	23	90	54	23	69
M	165	46	56	94	48	30	72	M	114	46	23	94	48	30	72	M	114	46	23	94	48	30	72	M	114	79	94	48	30	72	M	104	42	24	94	55	24	72	M	104	42	24	94	55	24	72							
L	170	48	58	98	49	31	75	L	118	48	24	98	49	31	75	L	118	48	24	98	49	31	75	L	118	82	98	49	31	75	L	108	44	25	98	56	25	75	L	108	44	25	98	56	25	75							
LL	175	50	60	102	50	32	78	LL	122	50	25	102	50	32	78	LL	122	50	25	102	50	32	78	LL	122	85	102	50	32	78	LL	112	46	26	102	57	26	78	LL	112	46	26	102	57	26	78							
3L	180	52	62	106	51	33	81	3L	126	52	26	106	51	33	81	3L	126	52	26	106	51	33	81	3L	126	88	106	51	33	81	3L	116	48	27	106	58	27	81	3L	116	48	27	106	58	27	81							
4L	185	54	64	110	53	35	84	4L	130	54	27	110	53	35	84	4L	130	54	27	110	53	35	84	4L	130	91	110	53	35	84	4L	120	50	28	110	60	29	84	4L	120	50	28	110	60	29	84							
5L	190	56	66	114	55	37	87	5L	134	56	28	114	55	37	87	5L	134	56	28	114	55	37	87	5L	134	94	114	55	37	87	5L	124	52	29	114	62	31	87	5L	124	52	29	114	62	31	87							
6L	195	58	68	118	57	39	87	6L	138	58	29	118	57	39	87	6L	138	58	29	118	57	39	87	6L	138	97	118	57	39	87	6L	128	54	30	118	64	33	87	6L	128	54	30	118	64	33	87							

▶▶▶ご注文・お問い合わせ◀◀◀

愛媛県自動車整備商工組合

〒791-1113
愛媛県松山市森松町1075-2

TEL 089-956-7677

FAX 089-914-8412

※印刷インクの色と、実際商品の色と実物の色が若干異なる場合がございますのでご了承ください。