

◆◆◆ 『新しい 気持ちで出発 マイカー点検』 ◆◆◆

目次

I. 特 報

☆法令研修についての予告 !!	1
-----------------	---

II. 試験・講習会・研修会等のご案内

☆平成31年度後期自動車整備士講習会開催のご案内	2
--------------------------	---

III. お知らせ

☆『職場体験学習』の受け入れにご協力ください	8
☆全国の整備相談所に寄せられた整備相談事例のご紹介	10
☆四国自動車企業年金基金からのお知らせ	16

「再掲載」コーナー

☆スキャンツール認定制度のご案内	24
☆技術相談の厳守事項と相談依頼書の変更について	26
☆FAINESの紹介	29

IV. 整備技術情報

☆FAS（福岡整振）技術相談NEWS	30
--------------------	----



V. 事務局報告

☆街頭検査実施報告(R1.7.4 西条)	33
----------------------	----

VI. 統計・資料関係

☆令和元年度検査台数（平成31年4月・令和元年5月訂正）	34
☆令和元年度検査台数（令和元年6月）	36
☆四国の保有台数6月	37



VII. 商工組合だより

☆平成31年度オイルキャンペーンご協力のおかげ 38	
☆日本政策金融公庫貸付利率の改訂 46	
☆平成31年度愛媛県中小企業融資制度のしおり 47	
☆2020年カレンダー注文受付開始しました 51	
☆愛媛県自動車整備商工組合員募集中 52	
☆自動車検査員必携 追録第18号発行のお知らせ 52	
☆軽自動車用ディスクローター（新商品） 53	
☆ガルフ添加剤（新商品） 55	
☆ Holts News 応急パンク修理剤 57	
☆新商品 LeFH-e ハイスペックバルブ HB-130H4 58	
☆ヘッドライトを本気にさせろ！ヘッドライトリフィニッシャー 59	
☆大人気!! 前後2カメドラレコ 60	
☆組合調達 BOSCH バッテリー FAX 注文書 62	
☆リユースバッテリー注文書 63	
☆グラファイトワイパー CC365. 【PIAA 製】注文書 64	
☆ブレーキパッドルーカス【日本製】 65	
☆ SOD-1Plus 注文書 66	
☆一度使うとやめられない!? MaxiFlex ULTIMATE 67	
☆自動車検査証の有効期間及び定期点検の間隔・使用記録簿の早見表 68	
☆カーチャンネル B to B 総額3,000万円あげちゃいますキャンペーン! 69	
☆三次元のフィッティング×リフレクション 70	
☆ミズノワーキングシューズ取り扱い始めました! 71	
☆高機能安全靴のご案内 72	
☆ミドリ安全の取扱い商品が簡単・お得にご購入いただけるようになりました 74	



重要!!

法令研修開催予告

10月から『自動車検査員研修』及び、『整備主任者法令研修』が開催される予定ですが、今年度より愛媛運輸支局からの郵便による通知はありません。

9月号に『自動車検査員研修』、10月号に『整備主任者法令研修』の日程等についてご案内する予定ですので、ご確認くださいませようよろしくお願いたします。

Ⅱ. 試験・講習会・研修会等のご案内

自動車整備士講習会開催のご案内

平成31年度後期の講習会を11月中旬開講（予定）致します。つきましては、受付を下記のとおり行いますので期日までに、申込書に必要事項を記入のうえ振興会教育課までお申込みください。

記

1. 受付種類	松山本教場 一級を除く全ての種類募集 他教場(西予教場・南予教場は開催なし)一級を除く全ての種類募集
2. 受付期間	令和元年9月2日（月）～9月13日（金）
3. 受付場所	振興会教育課
4. 申込みに必要な書類	① 受講申込書 ② 整備作業実務経験証明書 ③ 二級及び特殊整備士を受講する者は、既に取得している整備士合格証書（証明書）の写し ④ 実務経験の短縮等、学歴資格については、それを証する書面の写し
5. 受講料	二級 ￥63,000－（振興会会員） 三級 ￥60,000－（振興会会員） 上記以外の種類 ￥63,000－（組合員）
6. テキスト料（約）	二級 ￥6,000－ 三級 ￥7,500－ 上記以外の種類 ￥10,000－（組合員）
7. 講習場所	松山、新居浜、今治の各教場
8. 講習期間	令和元年11月中旬～令和2年3月中旬

- ※（1）**受講申込書及び整備作業実務経験証明書は、整備情報誌をコピーするか、振興会7番窓口（無料）又は、ホームページ（<http://www.easpa.jp>）から印刷してください。**
- （2）受講申込書の希望教場欄には、第三希望までご記入ください。
尚、第二、第三希望がない場合には、「なし」とご記入ください。
- （3）申込者が少ない場合は、開講できない教場・種類がありますので、ご承知置きください。
- （4）申込みされた方には、講習会の詳細が決まり次第ご連絡致します。（10月10日頃）
- （5）受講料及びテキスト料は、（4）の案内以後納入してください。
- （6）講習会受講資格は、講習修了までに検定受験資格を満たしていること。
- （7）講習修了されますと、修了日より2年間実技試験が免除されます。
- （8）講習会申込みに関して、ご不明な点は教育課までお問い合わせください。

振興会教育課 TEL 089-956-2181

自動車整備士資格取得迄の流れ

◎自動車整備士資格取得の基本体系

☆一級の場合

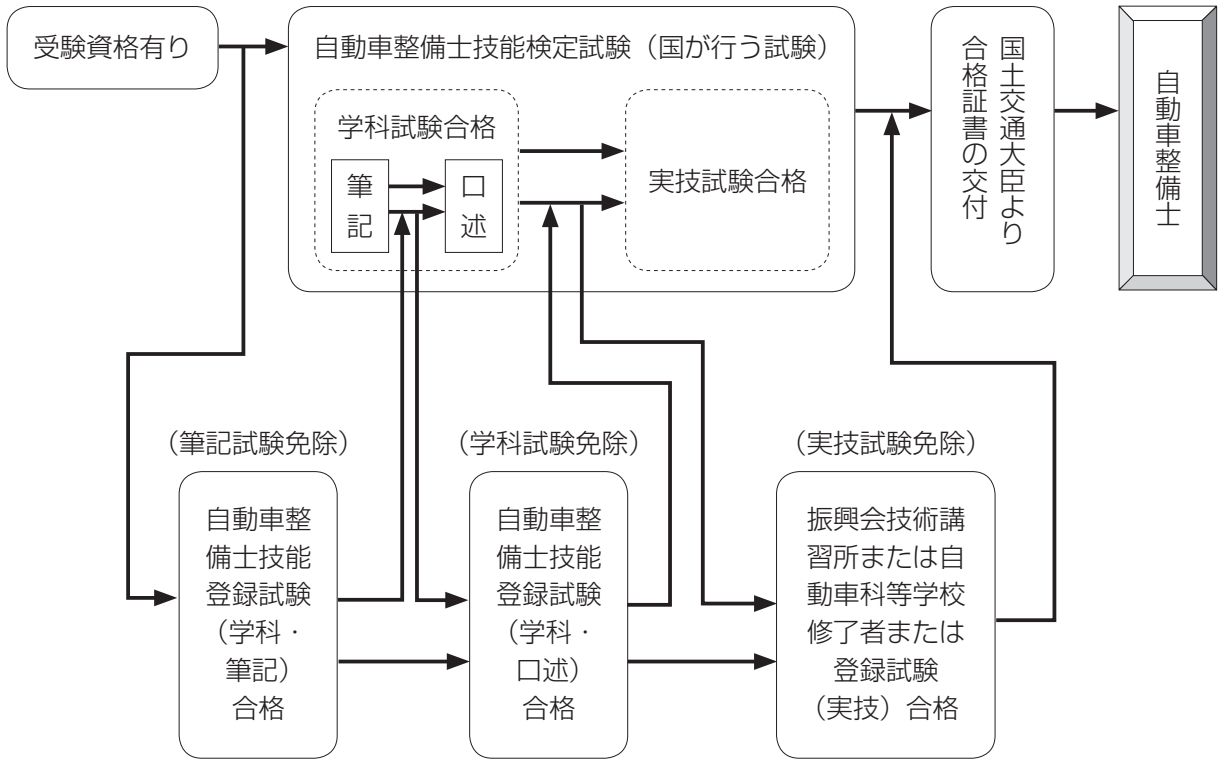

☆二、三級及び特殊の場合

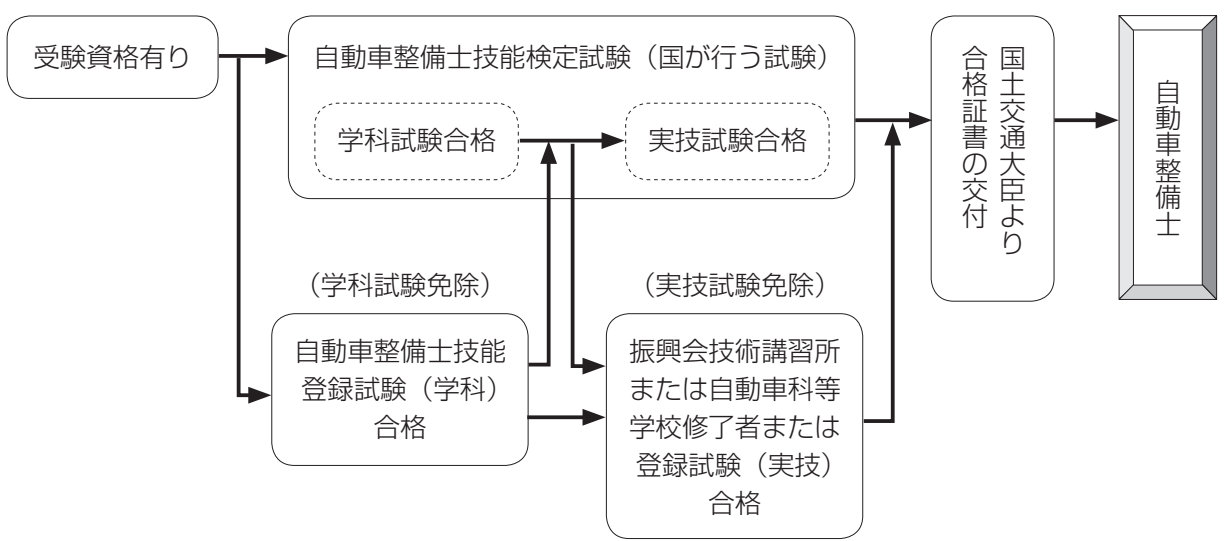

※試験合格者、講習修了者の免除期間は2年間です。
 ※学科試験及び講習終了の前後は問いません。

自動車整備士資格取得迄の受験(受講)資格

☆ 1級整備士受験資格 (例)

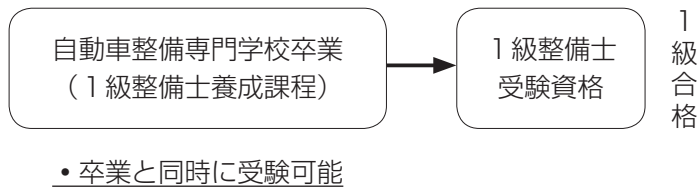
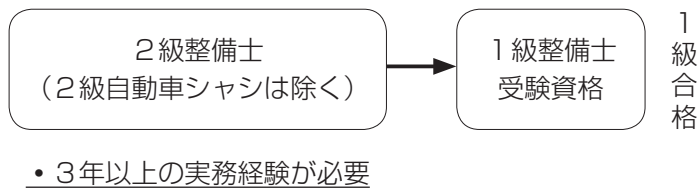

☆ 3級、2級整備士受験資格 (主な例)

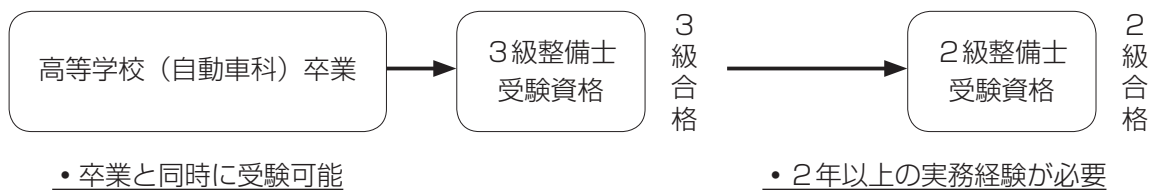
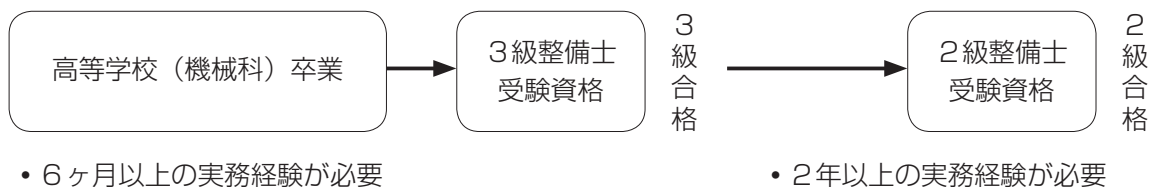
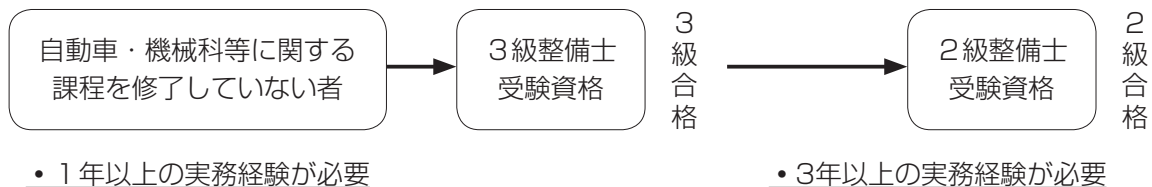

※受験資格は試験日の前日までに満たせばよい。

※受講資格は講習修了までに満たせばよい。

※詳細は振興会教育課(089-956-2181)まで、お問い合わせください。

国土交通大臣指定

愛媛県自動車整備振興会技術講習所 所長 殿

下記により、

自動車整備技術講習を受講したい為、申込み致します。

この申請書の記入事項に虚偽のないことを自認します。

*この申請書に記載された個人情報は自動車整備振興会技術講習所の業務の範囲で、業務上必要な限りにおいて利用します。
また、法令に定める場合を除き、第三者に提供いたしません。

ふりがな		性別	
氏名		男	女
生年月日	昭和 平成 年 月 日生		
現住所	〒 —		
	電話番号 ()		

受講種類	一級小型	二級ガソリン	二級ジーゼル	希望教場	第一希望 ()
	基礎	三級シャシ	三級ガソリン		第二希望 ()
その他 ()				第三希望 ()	
*初めて三級を受講する者は、基礎講習も同時に申込みが必要です。 *受講希望の種類に○印を記入してください。(同級のみ複数可)				教場名 (3教場)	松山本教場・新居浜教場・今治教場
二年以内に基礎講習を修了している方のみ記入	講習所名			修了年月日	修了番号
	県自動車整備振興会技術講習所			年 月 日	第 号
現在の勤務先	会社名	認証番号 70-			
	所在地	(社印)	電話番号 ()	FAX番号 ()	
実務経験 *1	期間	年月数	事業所名	作業内容	
	年 月 日～	年			
	年 月 日まで	ヶ月			
	年 月 日～	年			
	年 月 日まで	ヶ月			
	合計	年 ヶ月			
既に取得している整備士資格*2	種類	合格年月日	合格番号		
		年 月 日	第 号		
		年 月 日	第 号		
最終学歴 *3	学校名・専攻部科	卒業(修了)年月日	卒業(修了)証書番号		
		年 月 日			
受講する種類の学科試験について (どちらかに○を記入)			すでに合格している これから受験する		
誓約書					
私この度、貴講習所において受講するにあたり、貴講習所の定める諸規定を守り受講いたします。 もし講習所規定並びに実施細則に違反した場合、それぞれの規定により処分を受けても異議がないことを誓約致します。					
愛媛県自動車整備振興会技術講習所 所長 殿			受講者氏名 (本人署名) (印)		

注意事項

*該当欄に楷書で丁寧に記入のこと。申込み内容に虚偽があった場合には、受講を取り消します。

*1 別途実務経験証明書に事業所印を捺印のこと。

*2 一級、二級及び特殊整備士を受講する者は、既に取得している整備士合格証明書の写しを添付すること。

*3 受講資格に係る実務経験の短縮等学歴資格については、それを証する書面の写しを添付すること。

【卒業(修了)証書、卒業証明書等】

(印)

振興会記入欄

会員・一般	受講番号
-------	------

振興会に提出する日を記入してください。

愛媛県自動車整備振興会技術講習所 所長 殿

ふりがな	せいび たろう	性別	<input checked="" type="radio"/> 男 <input type="radio"/> 女
氏名	整備 太郎		
生年月日	昭和 <input checked="" type="radio"/> 平成 1 年 2 月 3 日生		
所	〒791-1113 松山市森松町1075番地2		
	電話番号(089-956-2181)		

3ヶ所捺印が必要です。(シャチハタNG)

受講種類	一級小型	<input checked="" type="radio"/> 二級ガソリン	二級ジーゼル	希望教場	第一希望 (松山本教場)
	基礎	三級シャシ	三級ガソリン		第二希望 (今治教場)
その他 ()				第三希望 ()	
*初めて三級を受講する者は、基礎講習も同時に申込みが必要です。 *受講希望の種類に○印を記入してください。(同級のみ複数可)				教場名 (5教場)	松山本教場・新居浜教場・今治教場 西予教場(宇和町)・南予教場(吉田町)
二年以内に基礎講習を修了している方のみ記入	講習所名		修了年月日	修了番号	
	県自動車整備振興会技術講習所		年 月 日	第 号	
現在の勤務先	会社名	整備自動車	認証番号 70-9876		
	所在地	松山市森松町1075番地2	電話番号 (089-956-2181) FAX番号(089-956-2188)		
実務経験 *1	期間	年月数	事業所名	作業内容	
	H22年4月1日～ H27年1月23日まで	4年 9ヶ月	整備自動車	自動車の点検・整備	

実務経験の事業所印は別紙実務経験証明書に捺印し、申込書と共に提出してください。

一級・二級を希望の場合、取得済みの整備士合格証書の写し(コピー)も申込書と共に提出してください。(例の場合、三級自動車シャシ)

既に取得している整備士資格*2	種類	合格年月日	合格番号
	三級自動車シャシ	H23年10月9日	四国三第567号
最終学歴	学校名・専攻部科	卒業(修了)年月日	卒業(修了)証書番号

実務経験の短縮となる場合、卒業証書の写し(コピー)も申込書と共に提出してください。

受講する種類の学科試験について(どちらかに○を記入)	<input checked="" type="radio"/> すでに合格している	<input type="radio"/> これから受験する
誓約書		
私この度、貴講習所において受講するにあたり、貴講習所の定める諸規定を守り受講いたします。もし講習所規定並びに実施細則に違反した場合、それぞれの規定により処分を受けても異議がないことを誓約致します。		
愛媛県自動車整備振興会技術講習所 所長 殿	受講者氏名(本人署名)	<input checked="" type="radio"/> 整備

- 注意事項
- * 該当欄に楷書で丁寧に記入のこと。申込み内容に虚偽があった場合には、受講を取り消します。
 - * 1 別途実務経験証明書に事業所印を捺印のこと。
 - * 2 一級、二級及び特殊整備士を受講する者は、既に取得している整備士合格証明書の写しを添付すること。
 - * 3 受講資格に係る実務経験の短縮等学歴資格については、それを証する書面の写しを添付すること。
- 振興会記入欄

会員・一般	受講番号
-------	------

整備作業実務経験証明書

受験者(受講者)氏名	
生 年 月 日	年 月 日
在 職 期 間	年 月 日から 年 月 日まで (年 ヶ月)
事業場の職種	<input type="checkbox"/> 認証工場 【認証番号 70 - 】
	<input type="checkbox"/> 特定給油所 【承認番号 】
	<input type="checkbox"/> その他 ()
雇 用 形 態	
作 業 内 容	

上記の者は、当事業場に於いて上記の実務に従事して (いる・いた)

証明年月日 令和 年 月 日

事業場名

⑩

事業場所在地

証明者役職名

証明者氏名

⑩

Ⅲ. お知らせコーナー

『職場体験学習』の受け入れにご協力ください

整備士不足が問題視される昨今、子供たちに自動車に興味を持ってもらい、その興味を持続させることが重要です。会員の皆様の事業場で整備士の仕事を体験してもらい、少しでも自動車に興味を持ってもらえるよう、自動車整備士が子供たちの進路の選択肢となるよう、『職場体験学習』の受け入れにご協力ください。

1. 受け入れが決まったら

振興会から、人数分の記念品をご用意いたしますので、実施予定日及び受け入れ人数のご報告をお願いいたします。

2. 職場体験学習が終わったら

○ 作業内容

実施した作業内容を、できるだけ具体的に記入してください。

○ 学生の感想など

体験してみた感想など、学生からの主な意見を記入してください。

○ 指導者の方から学生に一言！

指導された方から学生に贈る言葉があれば、ご記入ください。

また、作業中に撮影された写真がありましたら、情報誌やホームページで使用していいかご確認の上、振興会までお送りください。



職場体験受入計画書 兼 実施報告書

ブロック _____

事業場名 _____

ご担当者様 _____

1. 実施予定

実施予定日	令和 年 月 日 から
	令和 年 月 日 の 日間
依頼のあった学校名 及び受入人数	学校名 _____ 人

2. 実施結果

作業内容	(実施した作業内容を、できるだけ具体的に記入してください。)
学生の感想など	
指導者の方から学生に 一言！	

- 学校及び体験した生徒から、作業中の写真の公開をご了解いただいた場合は、振興会・指導課の下記メールアドレスまで、写真のご提供をお願いします。

写真の掲載可否	情 報 誌	ホームページ
	可 ・ 否	可 ・ 否

写真データの送信先：振興会・指導課 sidou@easpa.jp

(メールの件名を、『〇月〇日 職場体験』として送信してください。)

ご協力、ありがとうございました。

全国の整備相談所に寄せられた整備相談事例のご紹介

全国の整備相談所に寄せられた整備相談事例（苦情・問い合わせ含む）のうち、今月は、10件を掲載いたします。

Case 1 ディーラーに修理に出したが、水漏れが直らない

平成31年1月22日 大阪府 男性

車名：乗用車 登録年月：不明 走行距離：不明

【相談】

駐車場で冷却水が漏れ出したので近所のディーラーに修理に出した。点検後見積りを貰ったらラジエーターホースからの漏れで、取り替えて3万6千円ほどなので、承諾して車を預けて帰った。完成連絡があり奥様が引き取りに行くと、「また壊れました」と言われ内容説明があった。「今までホースからの水漏れで正規の水圧が掛かっていなかったが、そのホースからの漏れが止まったことにより次に弱っていたところから漏れ出しラジエーターの修理が必要になりました。その作業によって今度はクーラーが壊れるかもしれません」とのことだった。乗って帰れないので、「主人と相談して連絡します」と言って帰った。以前に乗っていた古い車もエンジン本体が悪くなり、エンジン載せ替えの話が出たのでこの車に乗り換えた。今回も車は気に入っているが、金額によっては修理せずに別の車に乗り換えるつもりではある。ラジエーターホースなら修理して乗るが、ラジエーター、クーラー修理と費用が掛かってくるならもったいないので車を手放す覚悟もある。ホースを交換するとリスクがあることの説明を一切せず、親切ではないと思っている。どうしたら良いのか分からず、インターネットで調べて振興会に電話した。

【対応】

振興会の立ち位置を説明し、ディーラーに事実確認

の電話をする承諾を頂き、「ディーラーとよく話し合ってください」と言って電話を切った。ディーラーのサービスマネージャーが電話対応してくれた。「昨日の夕方にセールスが奥様をお送りしていた件だと思います。直接私に相談、報告は貰っていませんが、ショールームで少し目にしました。整備士が作業後の水漏れチェックを時間を掛けて行いましたが、引き渡す時に車両を移動していて水漏れが発生したみたいです。今はセールスとお客様が話をして返事待ちしている状態です。普通ならご主人から先に当店に電話が入ると思うのですが、なぜ振興会に電話を入れたのか分かりません」との話だった。なぜ相談者が担当セールスに電話をしなかったのか不思議に思ったので聞いたら、「今回は初めての入庫だったので、電話をしにくかったのかもしれない」とのこと。「お客様との絆作りは店舗の第一印象をいかに良くするかではないでしょうか。言いにくいことを電話頂ける関係こそ、今後の良いお話の電話も頂ける関係になれるということではないでしょうか」と伝えた。サービスマネージャーは、「セールスに話をよく聴いて、私が窓口になってお客様に電話します」と言ったので、ここで電話を終えた。

Case 2 作業をキャンセルしたらキャンセル料を請求された

平成31年2月5日 大阪府 男性

車名：軽自動車 登録年月：不明

走行距離：不明

【相談】

1月31日、エンジンを掛けたらハンチングしていた

ので車を買った修理工場に持って行き点検して貰った。キャブレターとコンピューターが悪く12万円ぐらい掛かるとのことで入庫日を決めた。2月2日、エンジンを掛けると何事もなかったかのように正常な状態でスムーズに走れた。行きつけのガソリンスタンドに相談したらコンピューター診断に掛けて「正常です。ディーラーにも見て貰ったら」と言われたので、ディーラーに持ち込んだ。「特に悪い箇所はないですね」とのことだったので、車を買った修理工場に作業のキャンセルの電話を入れた。すると、「修理してくれと言ったから、部品も注文している。メーカー注文だったので返品はできない。キャンセル料として2万円請求する。悪い箇所が分かっているのに修理しないともっとひどい症状になったり、他に不具合が連鎖して今以上の修理代になることもある」と言われた。自動車修理業界ではキャンセル料を請求するというのが普通の話なのかどうか聞きたくて、振興会に電話した。

【対応】

振興会の立ち位置を説明した。そして、修理依頼をした流れを聞くと、見積りは口頭でキャブレターとコンピューターが悪いと言われただけで、部品がいくら、工賃がいくらの内訳の説明もなく、返品不可部品はキャンセル時に買い取って貰いキャンセル料として請求するとの説明もなかったことが分かった。「キャンセル料の説明がなかったのだから、支払わなくてもいいと思います」と言うと、「修理屋が誤診したのは」との話になった。そこで、「何とも言えませんが、本当にその時に悪かったのなら修理屋の説明も考えられます。気をつけておかないとまたエンジン不調になるかもしれませんし、何事もなく乗れるかもしれません。通常は修理見積りを出して内容説明と支払い約束をし、その時にキャンセル料の話をしなさいといけません」と伝えると、「もう少し修理屋さんとお話をしてみます」と言って、相談は終わった。

Case 3 車検をキャンセルしたら、発注部品代を請求された

平成31年2月6日 福岡県 女性

車名：ミニバン 登録年月：不明

走行距離：不明

【相談】

<経緯>

相談者のご主人がK店で車検の見積りを依頼。交換部品等を含めて概算額の提示を受けたので、車検を依頼した。しかし翌日、不要と思われる部品があるので相談者が車検も含めてキャンセルを申し出たところ、部品代はキャンセル不可なので部品代を請求された。

<内容>

車検整備をキャンセルしたのに、交換予定部品代を請求されるのは納得できない。現車は外注リコールから戻り、車検整備作業に着手直前であった。現車は事業場にあり、現在代車を使用中。

【対応】

見積り担当が休みだったので、出先の工場長に連絡。交換部品についてはメーカー部品ならば、キャンセルは不可であるが、部品商在庫分であればキャンセルは可能とのこと。工場長には、相談者のご主人へ提示した見積りに基づいての車検・交換部品発注であること、及び交換部品については車検合格に必要であること等を、再度相談者側に説明するように依頼した。（※初回の見積額提示時、見積書の発行はされていない模様）

Case 4 ペーパー車検で捕まった工場で、去年車検を受けた

平成31年2月22日 大阪府 男性

車名：輸入車 登録年月：不明 走行距離：不明

【相談】

昨日のニュースで板金塗装工場がペーパー車検で捕まったニュースを見た。ニュースでは違法改造車をそ

のまま通したとのことだが、私も昨年の10月にその工場で車検をして貰ったが何の点検、整備もしていないのではないかと不安になった。

【対応】

指定整備記録簿のチェック項目で点検されているかどうかを確認することしかないと思う。どうしても心配なら指定整備記録簿を持って、同輸入車扱いの自動車修理工場に再点検を依頼してみたかどうかと伝えたところ、「車検証と自賠責保険証券は見たが、そのようなチェック表は見えていない。もう一度探してみます。わからないことがあったらまた電話しますので」と言って、相談者は電話を切った。

Case 5 廃車業者からキャンセル料を請求されている

平成31年3月6日 大阪府 女性

車名：軽自動車 登録年月：不明

走行距離：100,000km

【相談】

乗る人がいなくなったので廃車にしようと思い、インターネットで検索したら無料で手続きしてくれると書いてあったのでその業者をお願いした。その後、電話の受け答え方を不信に感じキャンセルを申し出たところ、車の引き上げ日が3月18日と先なのに、「ホームページにも書いてあるが、成約後のキャンセル料として3万円を請求させて貰います」と言われた。消費者センターに相談したら、「車に関する事は振興会に電話して」と言われたので電話した。

【対応】

振興会の立ち位置を説明した。話を聞くと廃車書類のやり取りも何もしておらず依頼しただけの状態だが、インターネットでの作業依頼で契約としては結ばれていると本人が言っていた。いつもお世話になっている修理工場もあり無料で廃車してくれると言っていたが、

非常に良くして貰っており気の毒なのでインターネットで探し出して依頼したとのことだった。消費者センターから、「契約のことなので公正取引委員会に相談する方法もある」と言われたらしく、「公正取引委員会に電話してみます。初めからいつもの修理工場にお願ひすればよかった」と言って、電話を切られた。

Case 6 請求支払分のうち、2回目の入金処理がなく領収書が再発行されない

平成31年3月15日 福岡県 女性

車名：トラック 登録年月：不明

走行距離：不明

【相談】

<経緯>

平成30年3月、車検後に請求された11万4千円を支払って、領収書を受領した。9月にも新たに8万円の請求が来たので、支払って領収書を貰った。平成31年3月の確定申告時に8万円分の領収書を紛失していることが分かったので、工場に再発行を依頼したところ、取引の履歴もなく8万円を受領した形跡もないと言われた。確実に支払ったのに入金処理されてないのはおかしい。

<内容>

平成30年9月に相談者が直に、工場の奥さんに8万円支払ったと主張。何か誤魔化されているのではないかとの内容。長年、車検整備を依頼していたのに、工場に騙されたと主張。ただし、相談者と工場は同一地域なので、今一度振興会に相談するか、親族で相談の上、必要なら再度電話しますとのこと。

【対応】

3月19日、改めて相談者から工場への事実確認依頼があった。上記内容を工場に確認したところ、売掛帳簿上は平成30年3月の車検整備11万4千円のみで、その後に請求され支払ったという8万円については請求も領収もしていないとのこと。なお、相談者が所持す

る領収書の日付は平成30年9月15日付で11万4千円と
なっているようで、平成30年9月に8万円支払った（請
求書、領収書紛失）とする“月”は合致するようである。
結果、双方の主張が食い違うため水かけ論になる。裁
判になっても、請求支払いを証明する領収書等が必要
だと相談者に伝えると、「もう結構です」と言われた。

Case 7 費用を相談すると、定価に上乗せした金 額を言われた

平成31年3月18日 大阪府 男性

車名：輸入車 登録年月：不明 走行距離：不明

【相談】

輸入車のキーを紛失したので購入したディーラーに
相談した。「キー穴を確認するので車を持ち込んでく
ださい」と言われた。費用は鍵穴の確認で2万円とキー
の作製で6万8千円が必要で、車両の持ち込みも自費
になるとの説明があった。以前に知り合いもキーを紛
失したことがあり金額が6万3千円であったことを聞
いており、不信に思ったのでディーラーの本部（お客
様相談室）に確認した。「お客様は新車を当社から購
入されているのでキー登録されています。鍵穴の確認
の必要がないので作製費用は6万3千円です」と言わ
れたので、そのディーラーは定価に上乗せしたことが
分かった。以前、車検の見積りの相談をした時も「初
めに8千円を頂いて作業に入ってからでないで見積り
金額が出ないので、何もしないで金額は言えません」
と言われたことがあった。今は何処の修理工場でも公
的な費用と基本料、お勧めコース的なメニューでたま
かな見積り金額はわかるようになっているのに、先に
料金を入れさせて途中キャンセルができないような説
明されたことがあり不信の念を抱いていた。ディー
ラーがこんな商売をしているので、振興会から罰則を
与えて貰いたくて電話したとのこと。

【対応】

振興会の立ち位置を説明し、「そのディーラーに電

話して、お客様が店舗の対応、説明を不信に思ってい
ることをお伝えしましょうか」と聞いた。更に、「説
明をしてくれた人の勘違いか、言い間違いも考えられ
るので、その店舗ともう少し話をした方がいいのでは
ないでしょうか。仮に金額面で上乗せしていても定
価が決まっているので、後からわかるようなことはし
ないと思います」等の話をすると、「もう少し店舗の
担当者と話をしてみます」とのことで相談を終えた。

※別途、ディーラー本部へ確認した結果は以下の通り。

- キー紛失し新たに作製するには、現車の確認、車検
証の確認、個人なら免許証などの本人確認（法人な
ら登記簿謄本）と部品発注書類が必ず必要とのこと。
系列ディーラーから販売した車のみ対応している。
作製費用で約7万円とのこと。
- 車検の見積りは、基本的には見積り入庫してからな
る。もちろん無料。諸費用、整備の基本料金はわか
るが、それだけで見積書としては発行していない。
パンフレットのものは使用していないとのこと。

Case 8 よく見ると、車に線状の塗装ムラがあっ た

平成31年3月20日 和歌山県 男性

車名：ワンボックス 登録年月：平成26年

走行距離：不明

【相談】

匿名希望者より入電。平成31年2月末頃、後左ドア
部を自損したため保険会社に相談したところ、1年に
1回のみ免責0円で修理可能とのこと。今回が2回目
であり免責額と見積額が同額であったため、自費での
修理を決断した。保険会社に紹介された板金業者によ
り自車が引取りされる時、フロントスカート部が地面
に接触し、少し破損を確認したのでクレームを言った
が、「ステーの部分なので問題ないと言われた」との
こと。3月7日頃に納車。納車後2日経ち、車をよく
見ると線状の塗装ムラが見受けられたので知り合いの
自動車店に見て貰ったところ、「塗装時に失敗したの

では？」との見解を貰った。同じく、全国チェーンの塗装店に確認したところ、仕上げ時に問題が起きた可能性が高いとのこと。どうしたらいいかとの苦情であった。

【対応】

依頼した塗装店は認証工場かを聞いたが、全く把握していないため事業場名等を確認しようとしたが、「何故、業者名を言わなければならないのか」と言われる始末。その結果、相談窓口の立ち位置を説明したが理解いただけなかったため、「納車後約2週間も経っている。クレームについては1日も早く言うべきである」と助言した。3月25日、入電あり。施工した板金業者は当会会員工場（認証工場）であることが判明。相談者が施工事業者に対し電話で苦情を述べたところ、再塗装も考えるので再入庫することを要請された。どうしたものかとの質問があった。相談窓口としては、施工事業者の発言から推察しても消費者契約法等に抵触せず、双方で意見の交換をすべきである旨を伝えた。その後相談者より連絡がないため、終了。

Case 9 追突事故を起こしたが、車の制動力に疑問がある

平成31年3月22日 大阪府 事業者（及び当事者の男性）

車名：SUV 登録年月：不明 走行距離：不明

【相談】

「自社のお客様の話ですが」と前置きがあり相談が始まった。自社の保険契約者が事故を起こし、その原因がブレーキの効き力不足でありメーカーの責任ではないかと話をしている。メーカーは話を聞いてくれそうにないので、振興会が間に入ってくれば話を聞いてくれるのではないかと相談。振興会の立場を説明したところ、後日お客様から連絡をするとのこと一旦電話を終えた。後日、当事者の男性から入電。1週間程前に事故を起こした。3車線で中央を走行中、前

方に赤信号で停止している車両を発見。車線変更をしようと方向指示器を出し左車線に移動しようとしたが、すぐ左後にトラックが見えた。ハンドルを切り中央線に戻りブレーキを踏んだが間に合わず追突してしまった。危険を察知した瞬間や前方との車間から、今までの経験上絶対に止まれる距離であったのにぶつかってしまった。私が原因で事故を起こし被害者の方は幸いケガがなかったものの、私に過失があることは重々理解しているが本当に私だけが原因なのか。車には問題なかったのかと疑問に思い、いつも整備しているディーラーにレッカー移動するとともに相談した。サービス担当者から事故を起こした時のデータは出すことができないと言われたので、本社に相談した。後日、本社とディーラーから事故時のログ（作動要因履歴？）を見せて貰ったとのこと。どのようなデータか質問すると、

- エンジン始動から20～25分後に発生
- 事故発生の2.8秒前にブレーキ作動開始
- ブレーキ開始時の前方車両との距離35m
- 時速は62km/hで、衝突時は27km/h
- 何秒前にABSとサポートが作動したかは忘れたとのこと

ディーラーからは、衝突被害軽減ブレーキが作動中にハンドルを操作すると制御は終了し通常のブレーキに移行すると説明があった。車自体に問題はないとしか言われぬ。しかし、自分はブレーキをしっかり踏んでいた。ネットで調べてみると、このSUVは制御が終了し通常ブレーキに移行するには時間のロスがあるらしい。同じような経験をした人が数名いた。今回の件については国土交通省にも報告はしている。自分も今の車は乗り続けたいので、今後は事故を起こさないように心掛けるつもりだが、車両自体が安全なのか不安だ。ディーラーの担当者に事故時のデータや安全であることを書面にて出して欲しいと依頼したら、奥からマネージャーが出て来てデータや書面は渡せないと言われた。口頭で「大丈夫です」としか言われていないので、安心なんかできない。不安が残っている状態で、ディーラーからは「修理をしないなら早く車を

移動させて欲しい」とも言われた。今の自分の車のブレーキはおかしくないのか、コンピューターはおかしくないのか。何も納得ができていないのに、ディーラーはこのような状態になったユーザーに対して同じような対応をしているなら、悲しい思いだ。

【対応】

振興会の立場を説明。更に、「会社として渡せないデータはあるかもしれませんが、安全であるならそれを納得できる情報（ブレーキテスターでの制動力試験の結果やスキャンツールでのDTC有無など）として何かお客様に渡せるものがないか、サービス担当者に相談してみます」と言って、一旦電話を終えた。ディーラーのサービス担当者に上記の相談があったこと及び振興会の立場を説明。相談者が不安に思っている旨を理解していただいた。サービス担当者は、「メーカーとしてお客様に渡せるものは限られていますが、お客様に安心していただけるように渡せる書面等がないかどうか、もう一度本社に相談して連絡させていただきます」とのことで電話は終了した。相談者に電話。サービス担当者に相談者の気持ちを伝えたこと、及び後日サービス担当者から連絡がある旨を伝えた。「もう少し待ってみます。ありがとうございます」とのことで、相談を終えた。

Case 10 保証付きで購入した車の挙動がおかしい

平成31年3月27日 兵庫県 男性

車名：不明 登録年月：不明 走行距離：不明

【相談】

中古車販売店で購入した車両だが、納車後しばらく乗っていると挙動がおかしく感じた為、査定協会でも車両のチェックをして貰った。すると、購入時の販売文句通りに修復歴はなかったが、下回りにかなり広範囲に突き上げた痕跡があり、それが足回りに影響し、挙動をおかしくしているようであった。その結果を元に

販売店にクレームを言いに行ったところ、提携の整備工場と車両の確認をするので車両を預からせて欲しいとのことであった。しばらくして担当者より説明をしたいとのことで販売店まで出向いたところ、今回は総合的判断でクレームには応じられないと言われた。理由を聞くと、車両にある下回りの突き上げ痕は納車時にはなく、納車後ユーザー（相談者）の運転でできたものではないかと強く問われた。もちろん反論したが、担当者は外注先の整備工場にも確認して、納車整備時にはそんな痕跡はなかったと言っているので間違いはないと言われてしまい、それ以降は話が全く進まない。こんな場合どうしたものか？という問い合わせ。

【対応】

まずは振興会の立ち位置や成り立ちを説明し、できること、できないことを理解して貰い、詳細を聞くことから始めた。相談者には、まずは聞かなければいけない『認証の有無』を確認。するとそれはわからないが、中古車販売で整備ができる作業場はかなり小さいとのこと。店舗名や所在地を聞き、会員工場か？認証工場か？と調べたがどちらも該当しない。会員工場ではない為、こちらからの連絡ができない旨を伝え、相談者からの質問に答えることにより整備のことを理解して貰い、該当事業者と相談者自身でやり取りしていただくようお願いした。通常であれば、販売側としては隠れた瑕疵であっても保証をしなければならぬのは周知の事実であり、特に今回は保証付きで購入しているので相談者は安心してははず。それがまさかの納車後に、相談者の運転で起こったものだと主張している。相談者には外注先の整備工場も含めて販売店に粘り強く交渉する他ないと伝え、平行線をたどるようなら、ある程度で見切りをつけて弁護士に相談するなどの方向で動かれた方が良いのでは？と伝えた。相談者は最後に、「安い買い物ではないので、なんとか交渉を頑張ってみます」と言って、電話を切った。

優秀な人材確保に向けて福利厚生制度の充実を！

四国自動車企業年金基金が

新	しい	企業	年金	制度			
	を	ご	提案	いた	しま	す	

Point

1 四国自動車企業年金基金の特徴について

- ▶ 当基金は現在、四国内の自動車整備・販売会社が参加する年金制度で、スケールメリットのある制度を目指しています。
- ▶ 当基金の制度は、退職金制度の一部として活用できます。又、外部積立により退職金財源をしっかりと確保し、各事業所様の福利厚生制度の充実が図れます。
- ▶ 掛金は全額損金算入できます。

Point

2 制度内容について

- ▶ 掛金は事業所毎に、「標準報酬月額2%」又は「全員一律の定額」から選べます。
- ▶ 加入者個人への給付額は、掛金支払額+利息という解りやすい制度です。
- ▶ 給付は、個人のライフプランに応じて、年金又は一時金を選べます。
- ▶ 厚生年金保険の被保険者は原則として全員加入、事業主もご加入頂きます。

Point

3 給付の安全性について

- ▶ 運用は、保証利率（年1.25%）がある生保一般勘定で行います。運用実績に応じてプラスアルファの上乗せ配当が期待できます。

日本-年-201705-170-0100-C

1

当基金は、前身である愛媛県自動車厚生年金基金の加入事業所が中心となって、平成29年6月1日に設立いたしました。新たな制度は四国全域の自動車整備及び販売会社等が広く加入できる制度です。多くの事業所にご加入いただくことで、事業所ごとに制度を運営するより、**スケールメリットが得られ、諸コストの削減が図れます。**

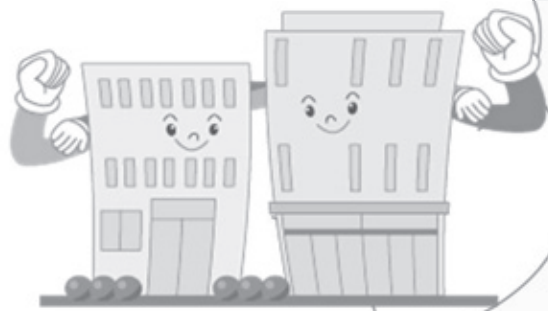

2

当基金は、退職及び死亡時に年金や一時金をお支払します。年金制度は、退職金制度の一部としても活用でき、**退職金原資の平準的・安定的な積立が可能となります。**また、**外部積立により退職金の原資を保全**できる効果も得られます。



3

福利厚生制度の充実が図れることで、後継者や優秀人材の確保及び定着化がはかれるものと期待しています。



加入者は、65歳未満の厚生年金保険の被保険者全員。

- ① 加入者の範囲は、原則として厚生年金保険の被保険者全員（事業主も含む）となります。
- ② 加入者資格の取得日は、次のとおりです。
 - ◆ 加入事業所が四国自動車企業年金基金に参加された日
 - ◆ 新規加入者の入社日
- ③ 加入者資格の喪失日は、次のとおりです。
 - ◆ 加入事業所からの退職日
 - ◆ 加入者の65歳の誕生日の前日
 - ◆ 加入者の死亡日



掛金は、標準報酬月額 2% （給与比例）又は、事業所毎に一律の定額（毎月・加入者一人あたり5千円～15千円で千円刻み）をご選択いただけます。従業員の負担はありません。掛金全額を損金算入することができます。

- ① 給与比例をご採用でも、標準報酬月額は、厚生年金保険の定時改定と同じく4月～6月の平均額を10月～翌年9月まで適用します。（随時改定は行わず、これにより事務負担は軽減されます。）
- ② 掛金の全額を積立てることで、退職時には元本（掛金合計）以上の金額を、お支払いいたします。
- ③ 掛金は事務費掛金（給与比例の場合 0.25% 。定額では790円）も含めて、全額損金算入することができます。



利息は、 $0\% \sim 3\%$ の範囲で毎年の運用実績に連動して付加されます。

- ① 利息は、運用実績から事務・運用委託会社への手数料を控除した運用利回りを、 $0\% \sim 3\%$ の範囲内で付加します。
- ② 運用は、利率保証がある生保一般勘定を採用することで、積立不足が生じにくく、将来にわたり掛金は基本的に変わりません。（現在の保証利率は年 1.25% ）



掛金と積立金に対する利息の累計額を、毎年積立てて、退職時にお支払いしますので、個々人の持ち分が明確で解りやすい制度です。

- 掛金と利息の累計額を退職時にお支払いいたします。
- 積立金の合計額は毎年、各事業主の方にご提供します。
(個人別仮想勘定残高)
- 加入3年以上で一時金。同10年以上で年金の受給資格を満たします。
加入3年未満で脱退の方には一時金等お支払できません。



加入期間3年以上で一時金の受給資格を満たします。

- 加入期間3年以上で退職された場合、脱退一時金をお支払いいたします。
- 加入期間3年以上で死亡された場合、遺族一時金をご遺族にお支払いいたします。
- 遺族一時金は、年金の繰下げ期間中に死亡された場合及び年金受給中に死亡された場合※にもお支払いします。
※年金受給中に死亡された場合のお受取り額は、未受取り分の相当額となります。



加入期間10年以上で年金の受給資格を満たします。

- 加入期間10年以上で退職された場合、年金又は一時金のどちらでもお受取りができます。
- 年金での受取りを希望された場合、退職時の年齢により支給開始時期が異なります。
 - ◆ 50歳未満の場合、65歳まで支給を繰下げ65歳より支払開始
 - ◆ 50歳以上の場合、50歳～65歳の任意の時期から支給開始
- 年金の支給期間は、5年・10年・15年より選択いただけます。(各々の期間で年金額は変わります。)



年金・一時金の給付額について

(1) 年金・一時金の選択と概算

- 掛金（標準報酬月額：29万円×2%・月額：5,800円）及び利息（1.25%）で40年間加入した場合、退職時の一時金は358万円となります。
- 年金での受取りを選択した場合、5年確定年金ならば月額6.1万円、10年確定年金ならば月額3.1万円、15年確定年金ならば月額2.1万円を受取ることができます。
- (年金支給期間中は年1%で付利)

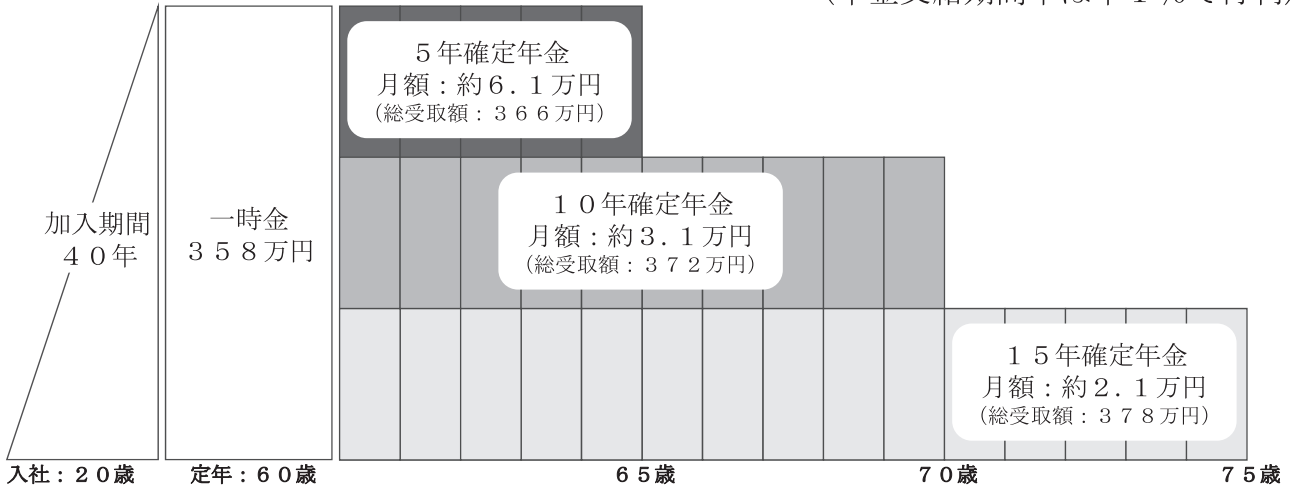

(2) 受取額の試算

- 一時金は、掛金及び利息の累積額となります。利息は、0%～3%の範囲内で運用実績に応じて変動するため、2ケースの場合を想定して試算いたしました。
- 年金は、一時金を基にして年1%（固定利率）で付利いたします。

ケース① 利息（運用利回り）0.75%の場合

- ◆ 運用利回りは、保証利率の1.25%から手数料として0.5%を控除した0.75%で試算

加入期間	一時金※1	年金(月額)※2
5年	353,259円	---
10年	719,966円	4,309円
15年	1,100,632円	6,588円
20年	1,495,789円	8,953円
30年	2,331,802円	13,957円
40年	3,232,675円	19,349円

※1一時金額は、平均標準報酬月額29万円で算定
 ※2年金額は、15年確定年金（給付利率：1%）で算出

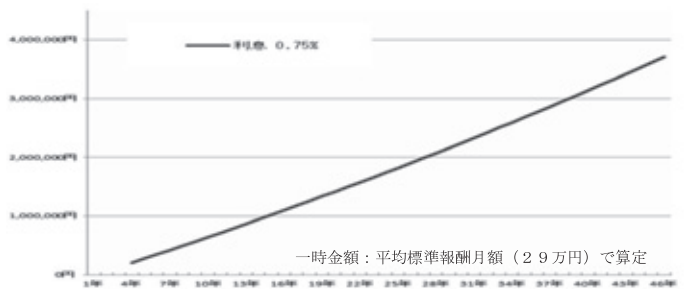

ケース② 利息（運用利回り）1.41%の場合

- ◆ 運用利回りは、保証利率+配当の1.91%から手数料として0.5%を控除した1.41%で試算

加入期間	一時金※1	年金(月額)※2
5年	357,953円	---
10年	741,863円	4,440円
15年	1,153,613円	6,905円
20年	1,595,222円	9,548円
30年	2,576,834円	15,423円
40年	3,705,973円	22,181円

※1一時金額は、平均標準報酬月額29万円で算定
 ※2年金額は、15年確定年金（給付利率：1%）で算出

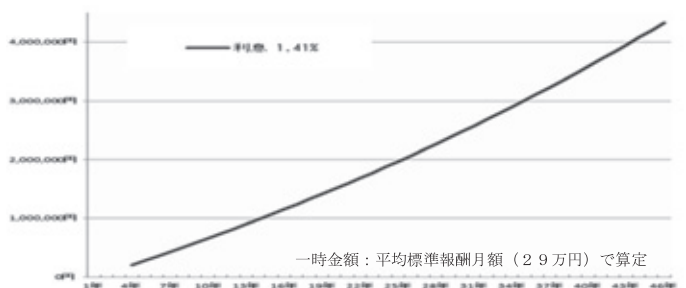

上記試算は、一定の前提に基づくシミュレーションであり、将来のお受取り額をお約束するものではありません。

資産運用について

➤ 生保一般勘定で運用します

- 生保一般勘定の運用実績は、過去10年平均（年率）で1.76%と、安定した実績となっています。
- 積立金に付利する利息は、生保一般勘定（保証利率1.25%）の運用実績から、手数料（制度管理手数料及び運用手数料：年率0.4%～0.5%程度を想定）を控除した運用利回りで0～3%の範囲となります。

生保一般勘定は年1.25%の利率保証のある運用商品です。

- 保証利率：1.25%の付いた生保一般勘定による運用のため、手数料を控除しても運用利回りがマイナスとなることが少なく、**不足金が発生しづらい制度**です。
- 利息は、運用実績に応じて0%～3%の範囲内で付利いたしますので、加入者への積立金はマイナス運用とはなりません。

(1) 生保一般勘定の特徴

保証利率 (1.25%)	● 生命保険の特性を生かした最低保証（保証利率：1.25%）があり、市場動向に関わらず、安定した収益が期待できます。※ ₁
配当 (+α)	● 運用成果が良好で剰余金が発生した場合、保証利率：1.25%に配当（+α）を、上乗せいたします。※ ₂

※₁ 普通保険約款の規定に基づき、金利水準の低下その他の著しい経済変動など、契約締結の際、予見し得ない事情の変更等により特に必要と認められた場合には、予定利率（保証利率）の水準を変更することがあります。

※₂ 配当は年度末決算時に団体年金区分の剰余がある場合にその範囲内で配当を実施、かつ、総代会で決定されます。

一般勘定の利回り（イメージ）

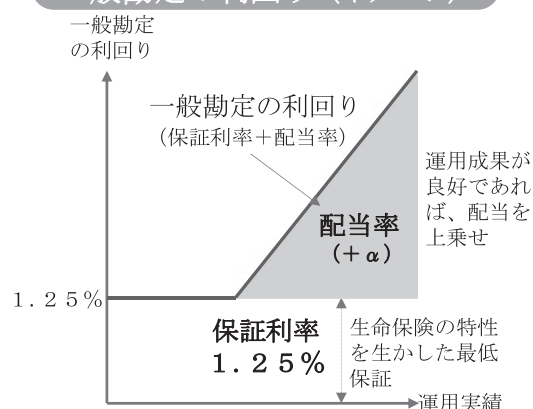

一般勘定の利回り推移（日本生命）

	2006年度	2007年度	2008年度	2009年度	2010年度	2011年度	2012年度	2013年度	2014年度
一般勘定の利回り (配当率)	2.52 (1.27)	2.10 (0.85)	1.38 (0.13)	1.70 (0.45)	1.67 (0.42)	1.37 (0.12)	1.69 (0.44)	2.04 (0.79)	2.54 (1.29)

	2015年度	2016年度	2017年度	3年平均 2015年度～ 2017年度	5年平均 2013年度～ 2017年度	7年平均 2011年度～ 2017年度	10年平均 2008年度～ 2017年度
一般勘定の利回り (配当率)	2.09 (0.84)	1.58 (0.33)	1.53 (0.28)	1.73 (0.48)	1.96 (0.71)	1.83 (0.58)	1.76 (0.51)

※上記の一般勘定の利回りは過去の実績値であり、将来の利回りをお約束するものではありません。

(2) 利息は9月末残高をもとに付利いたします。

- 運用利回り（保証利率1.25%+配当-制度管理手数料-運用手数料）は、生保決算結果にもとづき決定し10月から翌年9月まで適用します。
- 利息は、毎年9月末の個人別仮想勘定残高に運用利回りを乗じて計算します。
なお、制度設立当初は運用実績がないため利息は付与されず、平成30年10月より利息付与を開始します。また、期途中は月割り（運用実績÷12）の利息を付与いたします。

(1) 元利合計給付制度（キャッシュバランスプラン）とは

- ▶ **元利合計給付制度（キャッシュバランスプラン）**とは、**掛金**（標準報酬月額×2%・5千円～15千円）と**利息**（運用利回りに連動）を積立て、退職時にその累積額を一時金（又は年金）でお支払いする制度です。
- ▶ 元利合計を管理するため仮想的に個人勘定（**仮想勘定残高**）を設定します。個々人の仮想勘定残高が個々人の給付額となり、仮想勘定残高の合計が基金全体の債務となります。

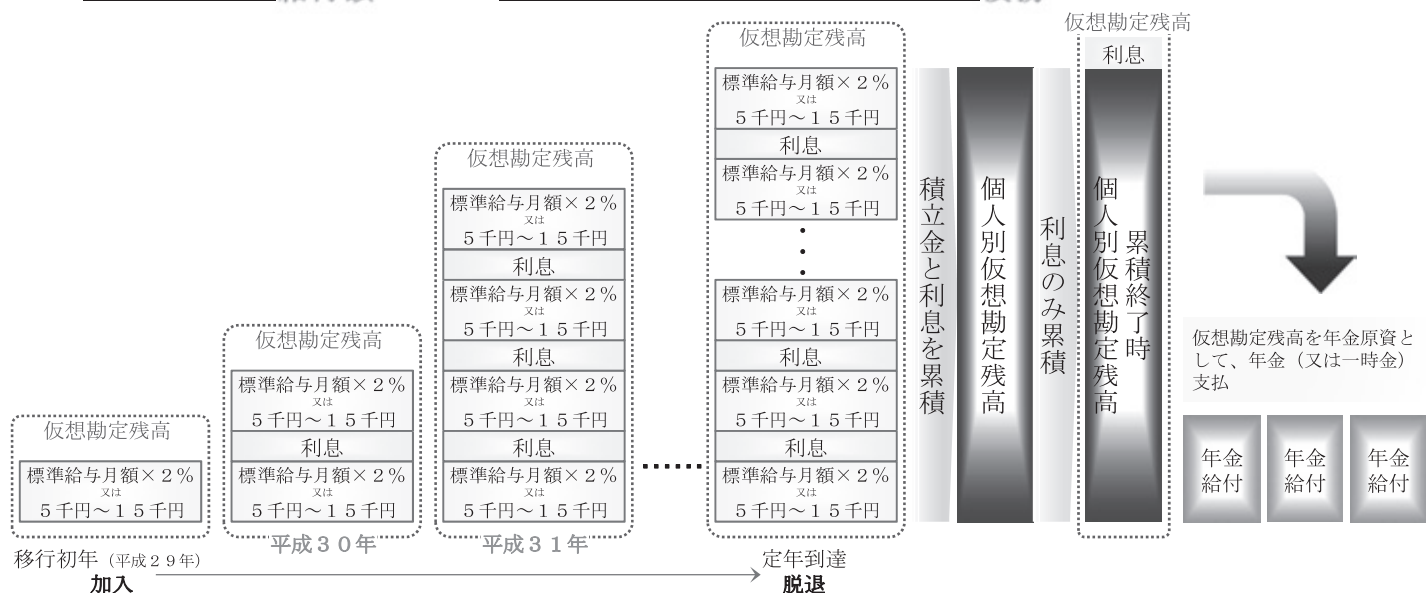

加入者期間中
 <再評価率：運用利回り>

受給待期中
 <繰下利率：運用利回り>

受給中
 <給付利率：1%固定>

加入者期間中は、積立額及び利息（0%～3%）を、個人別仮想勘定に累積します。

退職日から支給開始年齢までの期間については、繰下利率（0%～3%）を付与します。

年金額を一定とするため、給付利率を1%（固定）とします。

(2) 事務費掛金は基金掛金とは別に事業主にご負担いただきます。

- ▶ **事務費掛金**は、給与比例ならば「標準報酬月額×0.25%」、定額ならば一律790円で計算し、全額事業主のご負担となります。
 事務費掛金：事業を管理・運営するために必要とする費用を賄うための掛金であり、事務局の役職員の給与や諸手当、旅費、事務所経費、代議員会・理事会開催のための会議費などにあてられます。
- ▶ 事業主のご負担は、給与比例ならば基金掛金2%と事務費0.25%の合計2.25%となります。なお、ご負担頂いた掛金は、全額**損金算入**することができます。

項目	給与比例	定額
基金掛金	2%	5,000～15,000円
標準掛金	2%	5,000～15,000円
特別掛金	---	---
基金事務費	0.25%	790円
合計	2.25%	5,790～15,790円

※5年ごとの掛金の見直し（再計算）により、変更される場合があります。



当基金からのお願い（同意書の提出をお願いいたします）

企業年金基金への加入には、事業主及び加入員の皆様の『同意』が必要であり、当基金宛に**同意書**のご提出をお願い申し上げます。

- ① 労働組合又は被用者年金被保険者等の過半数を代表する者の同意が必要です。
被用者年金被保険者等の過半数で組織する労働組合がある場合は、当該労働組合の同意。
過半数で組織する労働組合が無い場合は被用者年金（厚生年金等）被保険者の過半数を代表する者の同意（事業所ごとに同意を取得する必要があります。）が必要です。
- ② 「労働組合の状況」又は「加入員の過半数を代表する者」の証明は事業主が行います。

お気軽に
お問い合わせ
ください。



お問い合わせ先

四国自動車企業年金基金

〒791-0054

愛媛県松山市空港通6丁目10-1

電話 089-909-3750

FAX 089-909-3751

スキャンツール活用事業場認定制度がスタートしました

平成25年4月1日よりスキャンツール活用事業場認定〔コンピュータ・システム診断認定店〕の申請が始まります。認定事業場には下記ツール（のぼり、卓上盾、看板）の掲示が可能となり、お客様に事業場をアピールするツールとして、ご活用いただけます。



のぼり (W600mm×H1,800mm)
2枚一組、竿無し 1,905円 (税抜)



卓上盾 (W180mm×H240mm)
2,857円 (税抜)



看板 (W600mm×H498mm)
4,333円 (税抜)

- 認定要件**
- ① スキャンツール応用研修修了者
又は、一級小型自動車整備士が1名以上勤務していること。
 - ② スキャンツールを保有していること。
(J-OBD II対応、DTCの読み取り・消去、作業サポート、フリーズフレームデータ、データモニター、アクティブテストの機能を有するもの。)
 - ③ FAINES 通常会員に加入していること。
 - ④ 振興会会員であること。
 - ⑤ 上記ツール（のぼり、卓上盾、看板）のどれか一つ以上の購入

申請に必要なもの

- ・ 申請用紙⇒ホームページ又は、次ページをコピーしてください。
 - ・ スキャンツールの写真
 - ・ 応用研修修了証又は一級小型自動車整備士の合格証の写し（コピー）
- * 認定には数日お時間をいただきますので、あらかじめご了承ください。

スキャンツール活用事業場認定制度フローチャート

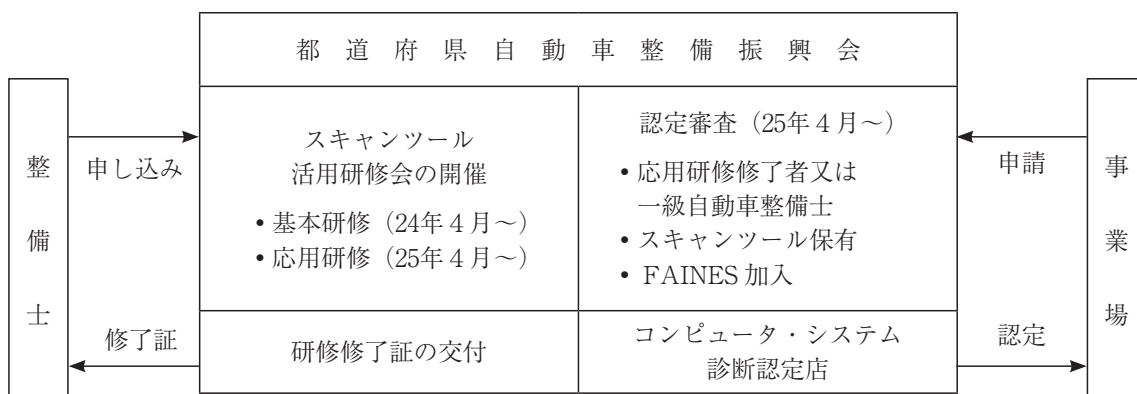

スキャンツール活用事業場認定申請書

【コンピューター・システム診断認定店】

令和 年 月 日

住所

電話番号

認証番号

事業場名

⑨ FAINES 会員番号

1. 応用研修修了者又は一級整備士【応用研修修了証又は一級整備士合格証書のコピーが必要となります。】

応用研修修了者又は一級整備士 氏名	応用研修修了証番号又は一級整備士合格証 番号
----------------------	---------------------------

2. 保有スキャンツール【写真が必要となります。】

メーカー名	機種名	シリアル NO
-------	-----	---------

保有する機能に○をつけてください。

J - OBD II 対応		データモニター		フリーズフレームデーター	
DTC 読み取り・消去		作業サポート		アクティブテスト	

3. 認定ツール【1つ以上の購入が必要となります。】

看板 (N43720024) 4,333円 (税抜)	卓上盾 (N43710024) 2,857円 (税抜)	のぼり旗 (N43730024) 1,905円 (税抜)
枚	枚	(2枚一組・竿なし (注)) セット

* ツール代金は後日、商品と引き換えさせていただきます。

* 振興会記入欄

振興会認定日 令和 年 月 日	備考
--------------------	----

愛媛県自動車整備振興会

技術相談窓口相談ルール厳守のお願い 並びに厳守事項と依頼書の一部変更について

平成29年9月1日に各ディーラー技術相談窓口担当者と振興会技術委員会委員による「技術相談窓口担当者意見交換会」を開催しました。

その際、各ディーラー相談窓口の実態と要望を伺ったところ、次の通り現状は、各担当者から同じような実態と要望がありましたので、再度次ページの『技術相談にあたっての厳守事項』を確認のうえ、相談をお願いします。

今回、『技術相談にあたっての厳守事項』と『整備技術相談依頼書』の一部変更しましたので、併せてお知らせします。なお、アンダーライン部分が変更箇所となります。

各ディーラー技術相談窓口の現状

・FAXなしで電話での問い合わせが非常に多い。

→回答するための資料などが準備できないため、回答に時間がかかってしまいます。また、車両情報がなければ装備などもわからないため、どこを確認すればいいかの範囲が広がってしまいます。

・現車の点検、確認等を行わず、症状だけで答えを聞いてくる。

→担当者が実車を確認しているわけではないので、不具合部位の推定範囲を小さくするために、点検内容や問診内容が重要になります。その情報が少ないほど推定範囲は広がります。車の部品個数は約5万にもなります。その中から少しでも推定範囲を小さくしたいものです。

・相談時間外（昼休みや夜の業務時間外など）に問い合わせがある。

・問い合わせ者の都合で時間をせかされる。

→担当者の業務は相談窓口の対応ではありません。自社の仕事を行いながら平行して相談にのっていただいております。同時に行う業務も多数あります。時には出張もあります。相談者の先にお客様が待っているのも知っています。相談者には相談者の、担当者には担当者の都合があります。相談者、担当者、どちらも少しでも円満に話がすすむように、また、ユーザーにご不便をかけないためにも、ルールを守りましょう！

厳守事項

FAX前に担当者にFAXを送る事を電話で伝え、FAXを送る。

FAXが届かない場合は、相談に応じません。

* 相談後は、結果を報告しましょう！ 担当者も人間です。相談ルールを守り、結果の報告があれば、次回も丁寧に相談にのっていただけると嬉しいです！

必ず守ってください！

技術相談にあたっての厳守事項

厳守事項を守らない方は、技術相談に応じられません。

1. 事前に相談窓口担当者に電話し、これから『技術相談依頼書』（別紙）をFAXすることを伝えます。その際に **社名、担当者名** を申し出てください。**FAXによる事前相談がないと、相談に応じられません。**
2. 事前に **基本点検、ダイアグ診断** 等を備え付けの整備マニュアルや技術資料又はF A I N E S（ファイネス：整備情報システム）で確認して点検を行い、『技術相談依頼書』に必要事項（点検結果等）をもれなく記入し、相談窓口担当者にFAXしてください。
3. 相談は、上記2. で基本点検、ダイアグ診断等を行った、整備主任者、2級整備士で **技術に関して詳しい方** が行ってください。
4. 相談時間帯は、**午前10時～午後4時** までとし、昼食時（12時～13時）は避けること。
5. 相談内容は、原則として **15分以内** で行うこととします。
6. 担当者が休みの場合があります。予めご了承ください。
7. 取扱車種以外の相談、質問はしないでください。
8. **タイミングベルト** 及び **セキュリティー関係**（イモビライザ、スマートキー等）の相談は **お断りします**。（タイミングベルトは、商工組合でマニュアルをお買い求めいただくか、F A I N E Sにご加入ください。）
9. 諸元・基準値及び整備料金に関する相談は、お断りします。
10. フリーダイヤルでの技術相談はお断りします。
11. 整備マニュアル等自動車メーカーの著作物をコピー、FAXすることは自動車メーカーの著作権を侵害する恐れがありますので、相談に当たって、これらを要求することは厳に慎んでください。
12. 相談後は、相談窓口担当者に結果報告とお礼のFAXをしてください。

様

整備技術相談依頼書

問い合わせ日	令和 年 月 日	FAINES加入状況	加入済み・未加入
事業場名		担当者名	
		認証番号	70-
TEL		FAX	

車種名		初度登録年月		エンジン型式	
型式		型式指定		類別区分	
車台番号				走行距離	
コーションプレートフル型式					

相談内容（症状、トラブル相談、希望資料等、できるだけ具体的に記入）

いつ、どんなとき 発生するか	始動時 アイドリング時	冷間時 加速時	暖気途中 一定速時	暖機後 減速時	常時 他	時々	_____警告灯の状態 (時々・常時)点灯・点灯せず
症状：							

確認・点検実施内容

基本点検結果（	）
自己診断結果（	）
.....	
.....	
.....	
.....	
.....	
.....	
.....	

結果報告書

結果報告日	令和 年 月 日
結果報告内容	
.....	

（注）FAXによる事前相談がないと、相談に応じられません。

H27年9月作成

インターネットを利用して自動車整備に必要な情報をゲット！！



FAINESでできること

- ・メーカーのマニュアルが直接閲覧できる。
- ・故障整備事例&アドバイス情報を入手できる。
- ・各車種の主要諸元値、点検基準値、標準作業点数が確認できる。
- ・リコール情報が入手できる。
- ・e t c



入会金（初回のみ） 12,000円
基本料金（月額） 1,500円 （3カ月毎の引き落とし）

FAINES に関するお問合せは、自動車整備振興会技術・教育課まで。

※ 表示金額は全て消費税抜きの金額です



IV. 整備技術 関係情報



FAS技術相談NEWS

当該技術相談は(一社)福岡県自動車整備振興会のご協力により情報提供を受けたものです。

「疑わしいのは、通信不能のECU」

平成23年式、三菱 i『アイ』(車両型式DBA-HA1W、エンジン型式3B20)でエンジン、ABS、EPSの警告灯が点灯し、スピード・メータとオド・トリップメータが動かないという相談を受けた。

詳しく状況を聞くと、エンジン始動後の不調はなく、EPS、ABSともに作動することのこと。

外部診断機(スキャンツール)を使用してDTC(ダイアグノーシス・トラブル・コード)を確認してもらうと、エンジンの項目でU1102「ABS-ECU CAN通信タイムアウト」、U1106「EPS-ECU CAN通信タイムアウト」、EPSの項目ではU1073「バスオフ」、U1102「ABS-ECU CAN通信タイムアウト」を表示した。ABSの項目は外部診断機と通信できなかった。また、コンビネーション・メータは別工場で交換済みとのこと。

コンビネーション・メータへの車速信号をサービス・マニュアルで確認すると、ABS車輪速センサの信号をもとにABS-ECUがメータ用の車速に変換し、CAN通信でメータに送信していることが分かった。不具合箇所としてABS-ECUの不良、ABS-ECUからコンビネーション・メータ間の配線の不具合でABSのDTCが確認できないことが考えられる。

まず初めにABS-ECUの電源電圧とアースの点検をすると、電源電圧12V(基準値:バッテリー電圧)、アースは0V(基準値:1V以下)で正常だった。

次にCAN通信線の点検をしてもらうことにした。

メイン・バスライン(エンジンECU～ETACS-ECUを結ぶ配線)の点検は、DTCコネクタ6番端子と14番端子間で測定すると60Ω(基準値:60Ω)で、サブ・バスライン(メイン・バスラインから各ECU、DTCコネクタを結ぶ配線)DTCコネクタ～ABS-ECU間、ABS-ECU～コンビネーション・メータ間の導通点検をすると正常だったため、ABS-ECUの通信不良と判断しABS-ECUを交換すると正常となり外部診断機でABSの項目も表示されるようになった。

今回のトラブルは、ABS-ECUの不良によりコンビネーション・メータと通信できずスピード・メータとオド・トリップメータが作動しなくなり、外部診断機を接続した時にABSの項目が表示されなかったことが考えられる。CAN通信では、複数のECUと情報のやり取りを行っているためにエンジンやEPSの項目でもABSの通信に関するDTCが記憶されていた。

ワイヤー・ハーネスの省線化やダイアグノーシスの充実を図ることを目的として、今ではCAN通信は当たり前のシステムとなっています。CAN通信にトラブルがある場合は、通信できていないECUに不具合があるのか、通信線にトラブルがないかを外部診断機とサーキット・テスターを活用して不具合箇所を特定していく必要がありますので今後の参考にして下さい。

※メイン・バスラインは車両によって違いがありますので注意してください。

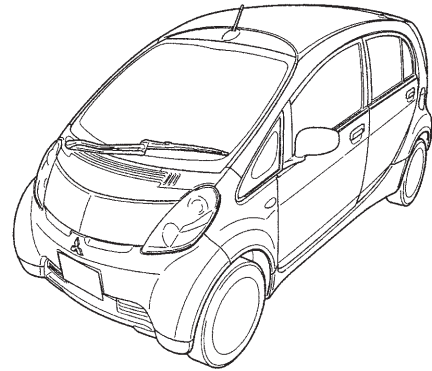

構成

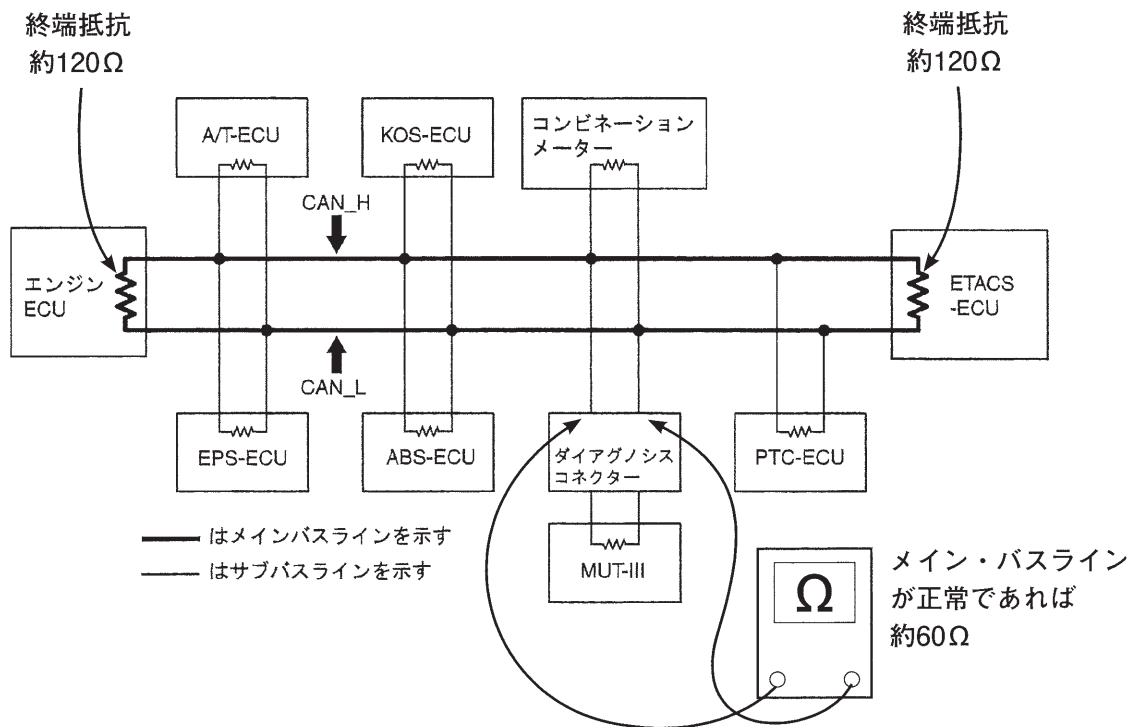

- CANバスラインは、CAN_L (キャンロー) ラインとCAN_H (キャンハイ) ラインの2本の通信線と、2個の終端抵抗から構成されています。(通信線は、耐ノイズ性の高いツイストペア線を使用しています。)
- 2個のドミナントECUを結ぶCANバスラインをメインバスラインといい、そこから各ECUを結ぶCANバスラインをサブバスラインといいます。

note	<ul style="list-style-type: none"> • ドミナントECU: ETACS-ECU及びエンジンECU • ノドミナントECU: ETACS-ECUとエンジンECU以外の、CANネットワーク上のECU
------	--

名称	記号	名称	記号
A/C-ECU	G	エンジンECU	M
A/T-ECU	M	コラムスイッチ (ECU内蔵)	J
ABS-ECU	A	コンビネーションメーター (ECU内蔵)	E
EPS-ECU	H	ディスチャージECU	B
ETACS-ECU	F	パワーウィンドウサブスイッチ (ECU内蔵)	L
KOS-ECU	D	パワーウィンドウメインスイッチ (ECU内蔵)	K
PTC-ECU	C	ヘッドランプオートレベリングECU	I
SRS-ECU	H		

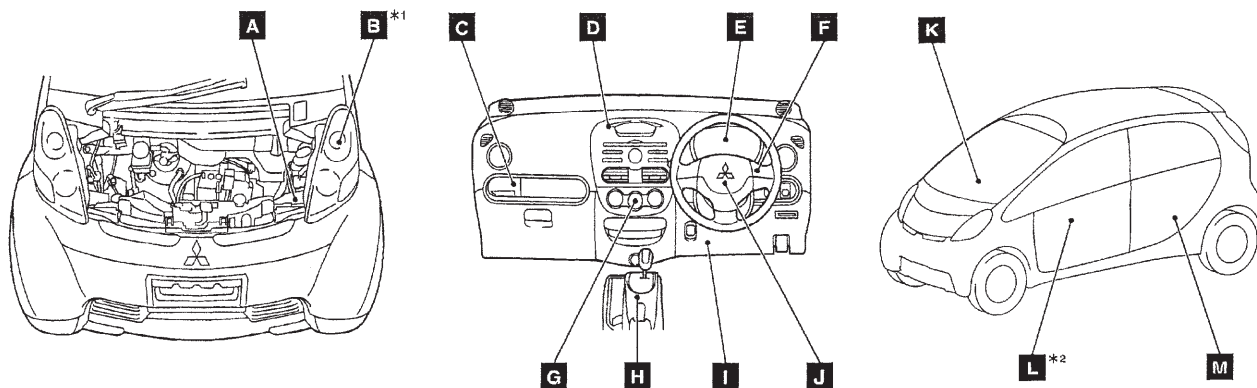

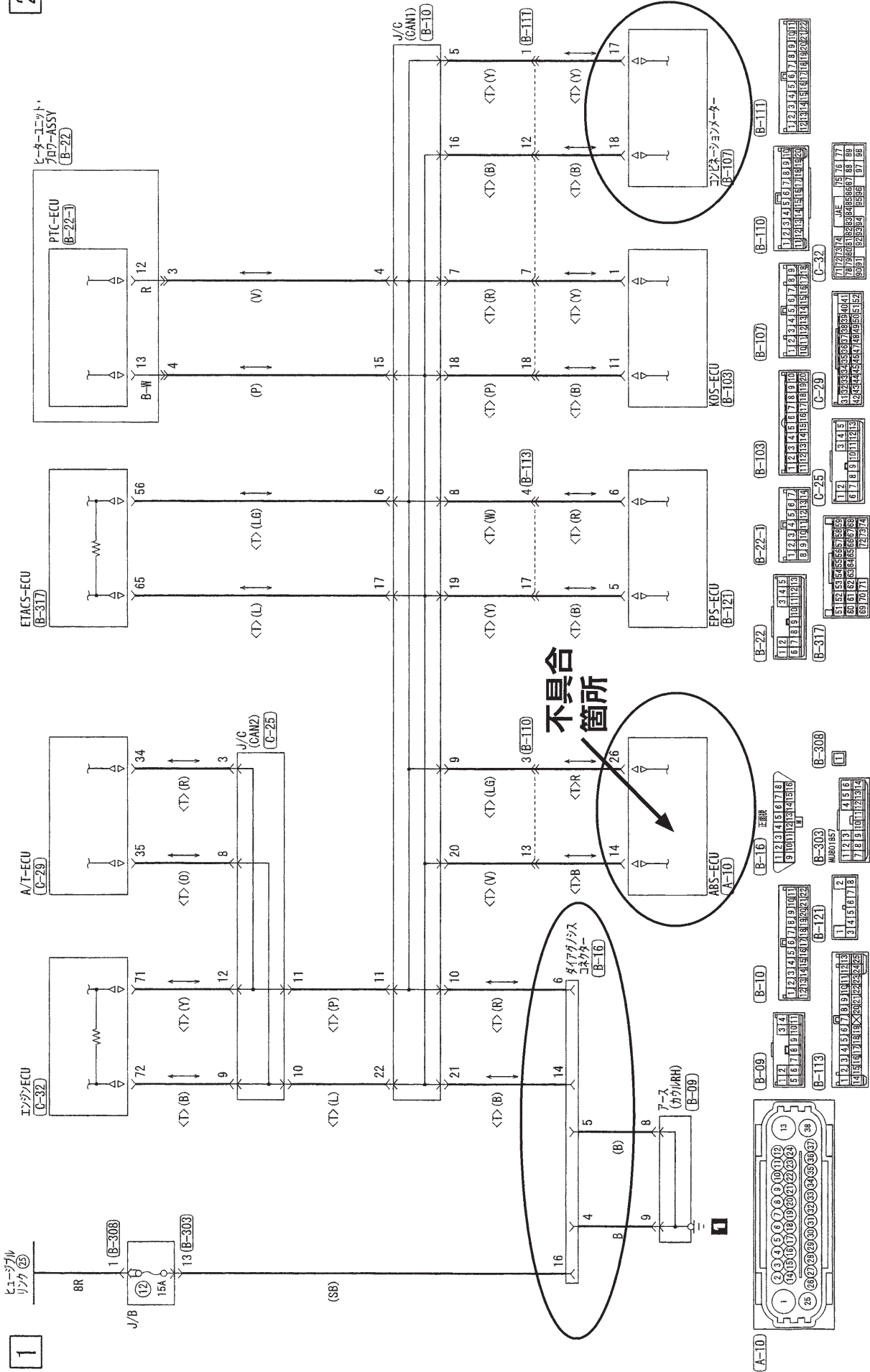

街頭検査実施結果のお知らせ

愛媛運輸支局、警察、自動車技術総合機構、軽自動車検査協会及び振興会支部会員の皆様方のご協力により街頭検査を実施し、整備不良車、違法改造車の排除と「自動車の保守管理責任の啓蒙と点検整備の重要性、必要性等」の指導を行いましたので、下記の通りご報告いたします。

・ ・ お疲れ様でした ・ ・

実施日時 令和元年 7 月 4 日（木） 13時30分～15時30分
実施場所 西条市船屋乙145-1 付近（新居浜から西条方面）
協力支部 東予支部（西条西ブロック）
出勤人数 国土交通省 2 名、警察 2 名、自動車機構 1 名、
振興会会員13名、振興会事務局 1 名

合計出勤人数 19名

検査車両数 102台
不良車両数 3台 ……………不良車両数の割合2.9%

整備命令交付車両数 0台

検査証有効期間切れ車両数 0台

定期点検整備未実施件数 24件…………未実施車両数の割合23.5%
特種車両警告書件数 0件
整備不良車両関係（口頭警告件数） 3件 車両法第54条
整備不良車両関係（命令交付件数） 0件 車両法第54条
不正改造車両関係（口頭警告件数） 0件 車両法第54条の2
不正改造車両関係（命令交付件数） 0件 車両法第54条の2

装置別の保安基準不適合箇所数内容

・電気・灯火類 3件

※合計不良箇所件数 3件

【訂正】 4月、5月分の指定の継続検査台数に、誤りがございました。
お詫びして訂正いたします。



令和元年度 検査台数報告

(平成31年4月分)

登録自動車

平成31年 月 別	新 規		継 続		計		4月よりの累計	
	指定	持込	指定	持込	指定	持込	指定	持込
4月	508	590	15,839	2,208	16,347	2,798	16,347	2,798
対前年同月比	112.1%	93.4%	122.1%	114.0%	121.7%	109.0%	121.7%	109.0%
前年同月	453	632	12,976	1,936	13,429	2,568	13,429	2,568

軽自動車

平成31年 月 別	新 規		継 続		計		4月よりの累計	
	指定	持込	指定	持込	指定	持込	指定	持込
4月	841	518	13,643	2,868	14,484	3,386	14,484	3,386
対前年同月比	109.8%	105.1%	115.2%	106.7%	114.9%	106.4%	114.9%	106.4%
前年同月	766	493	11,841	2,689	12,607	3,182	12,607	3,182

登録車・軽

平成31年 月 別	新 規		継 続		計		4月よりの累計	
	指定	持込	指定	持込	指定	持込	指定	持込
4月	1,349	1,108	29,482	5,076	30,831	6,184	30,831	6,184
対前年同月比	110.7%	98.5%	118.8%	109.8%	118.4%	107.5%	118.4%	107.5%
前年同月	1,219	1,125	24,817	4,625	26,036	5,750	26,036	5,750

【訂正】**令和元年度 検査台数報告**

(令和元年5月分)

登録自動車

令和元年 月 別	新 規		継 続		計		4月よりの累計	
	指定	持込	指定	持込	指定	持込	指定	持込
5月	411	550	15,930	2,106	16,341	2,656	32,688	5,454
対前年同月比	101.7%	94.8%	106.8%	103.6%	106.7%	101.6%	113.7%	105.3%
前年同月	404	580	14,910	2,033	15,314	2,613	28,743	5,181

軽自動車

令和元年 月 別	新 規		継 続		計		4月よりの累計	
	指定	持込	指定	持込	指定	持込	指定	持込
5月	516	317	13,730	2,811	14,246	3,128	28,730	6,514
対前年同月比	105.1%	97.5%	101.8%	99.8%	101.9%	99.6%	108.1%	103.0%
前年同月	491	325	13,487	2,816	13,978	3,141	26,585	6,323

登録車・軽

令和元年 月 別	新 規		継 続		計		4月よりの累計	
	指定	持込	指定	持込	指定	持込	指定	持込
5月	927	867	29,660	4,917	30,587	5,784	61,418	11,968
対前年同月比	103.6%	95.8%	104.4%	101.4%	104.4%	100.5%	111.0%	104.0%
前年同月	895	905	28,397	4,849	29,292	5,754	55,328	11,504

令和元年度 検査台数報告

(令和元年6月分)

登録自動車

令和元年 月 別	新 規		継 続		計		4月よりの累計	
	指定	持込	指定	持込	指定	持込	指定	持込
6月	489	632	15,581	2,189	16,070	2,821	48,758	8,275
対前年同月比	114.0%	99.5%	106.0%	106.1%	106.2%	104.5%	111.1%	105.0%
前年同月	429	635	14,699	2,064	15,128	2,699	43,871	7,880

軽自動車

令和元年 月 別	新 規		継 続		計		4月よりの累計	
	指定	持込	指定	持込	指定	持込	指定	持込
6月	470	265	13,500	2,861	13,970	3,126	42,700	9,640
対前年同月比	107.3%	95.7%	100.9%	98.0%	101.1%	97.8%	105.7%	101.3%
前年同月	438	277	13,383	2,920	13,821	3,197	40,406	9,520

登録車・軽

令和元年 月 別	新 規		継 続		計		4月よりの累計	
	指定	持込	指定	持込	指定	持込	指定	持込
6月	959	897	29,081	5,050	30,040	5,947	91,458	17,915
対前年同月比	110.6%	98.4%	103.6%	101.3%	103.8%	100.9%	108.5%	103.0%
前年同月	867	912	28,082	4,984	28,949	5,896	84,277	17,400

令和元年6月の 四国の自動車保有台数と販売状況（速報）

四国運輸局

			徳 島	香 川	愛 媛	高 知	計		
検 査 自 動 車	前年同月末車両数		314,751	402,746	490,463	253,997	1,461,957		
	前月末車両数		314,040	402,406	489,622	253,119	1,459,187		
	登 録 自 動 車	新 規 登 録	新 車	前 月	1,398	1,800	2,274	1,202	6,674
				当 月	1,543	2,059	2,509	1,289	7,400
				前月比	110.4	114.4	110.3	107.2	110.9
		中 古	計	前 月	451	599	654	350	2,054
				当 月	468	641	762	337	2,208
				前月比	103.8	107.0	116.5	96.3	107.5
		抹 消 登 録	計	前 月	1,849	2,399	2,928	1,552	8,728
				当 月	2,011	2,700	3,271	1,626	9,608
				前月比	108.8	112.5	111.7	104.8	110.1
	抹消登録		1,570	2,134	2,529	1,115	7,348		
	管轄変更（入）		593	1,174	1,283	460	3,510		
	管轄変更（出）		788	1,398	1,406	701	4,293		
	小型二輪車増減		51	68	87	68	274		
当月末車両数		314,337	402,816	490,328	253,457	1,460,938			
対前年同月比		99.9	100.0	100.0	99.8	99.9			
対前月比		100.1	100.1	100.1	100.1	100.1			
軽 自 動 車	前年同月末車両数		308,815	387,125	533,439	311,892	1,541,271		
	前月末車両数		309,405	389,527	536,026	312,113	1,547,071		
	検 査 対 象 軽 自 動 車	届 出	新 車	前 月	1,230	1,664	2,140	1,368	6,402
				当 月	1,292	1,939	2,435	1,541	7,207
				前月比	105.0	116.5	113.8	112.6	112.6
		中 古	計	前 月	548	587	833	556	2,524
				当 月	442	518	735	486	2,181
				前月比	80.7	88.2	88.2	87.4	86.4
		計	計	前 月	1,778	2,251	2,973	1,924	8,926
				当 月	1,734	2,457	3,170	2,027	9,388
				前月比	97.5	109.2	106.6	105.4	105.2
	検査証返納		1,164	1,621	2,059	1,138	5,982		
	転入・転出		-3	-41	94	-170	-120		
	軽二輪車増減		57	64	99	67	287		
	当月末車両数		310,029	390,386	537,330	312,899	1,550,644		
対前年同月比		100.4	100.8	100.7	100.3	100.6			
対前月比		100.2	100.2	100.2	100.3	100.2			
総 合 計	前年同月末車両数		623,566	789,871	1,023,902	565,889	3,003,228		
	前月末車両数		623,445	791,933	1,025,648	565,232	3,006,258		
	当月末車両数		624,366	793,202	1,027,658	566,356	3,011,582		
	対前年同月比		100.13	100.42	100.37	100.08	100.28		
	対前月比		100.15	100.16	100.20	100.20	100.18		

小型二輪車増減欄は、当月の小型二輪車の増減車両数の差引値

検査対象軽自動車の転入・転出欄は、当月の検査対象軽自動車の転入・転出による増減車両数の差引値

軽二輪車増減欄は、当月の軽二輪車の転入・転出による増減車両数を除いた増減車両数の差引値（速報値）

総合計の対前年同月比及び対前月比は、変化が小さいため小数点以下第2位まで算出している

Ⅶ. 商工組合だより

平成31年度オイルキャンペーンご協力をお願い

令和元年7月吉日

組合員 各位

愛媛県自動車整備商工組合
理事長 日野 利一

拝啓 梅雨の候、時下ますますご清祥の段、お慶び申し上げます。

平素は当組合事業にご尽力を賜り、厚く御礼申し上げます。

さて、標題のオイルキャンペーンは、組合員の皆様の多大なご協力により昨年度も目標を達成することができました。

このオイルキャンペーンの目標を達成することによって、組合の運営をより良くすることができることから、今年度も各ブロック別に目標数量を設定させていただき実施することとなり、実施時期については、10月に消費税の増税を予定している関係により、増税前の**7月～9月20日（ご注文分まで）**の間販売を行うこととなりました。

昨年度は、J S オアシスオイル（SN 5W-30）・媛整商オイル・ガルフプロテクノディーゼル（DH-2 10W-30）等が好評でございました。今年度も、整商連より、**BPは5円/ℓ、J S オアシス・ガルフについては、10円/ℓ**の協賛を頂いた価格となっております。是非ともご検討をお願いいたします。

組合員皆様のご理解ご協力をいただきますよう、よろしくお願い申し上げます。

敬具

追伸 振興会ブロック長さんよりご案内がございましたら、一層のご協力を賜りますようお願い申し上げます。

☆次ページ以降の掲載内容

- ブロック別目標数量
- キャンペーン用注文書
- メーカー別価格表
 - i. J S オアシス（整商連）
 - ii. 媛整商オイル
 - iii. コスモ石油
 - iv. 大手元売りオイル
 - v. BP
 - vi. ガルフ
 - vii. 日本サン石油（SUNOCO）

平成31年度オイルキャンペーン（8月～9月）

【二輪認証 除く】

（ブロック別）目標数量一覧表

ドラム換算

ブロック別	組合員数	目標本数	ブロック別	組合員数	目標本数
川之江	28	6.6	33号線南	28	6.6
伊予三島	21	4.9	56号線	52	12.2
土居	22	5.2	三津	16	3.8
新居浜南	27	6.3	北条	13	3
新居浜東	31	7.3	上浮穴	15	3.5
新居浜西	16	3.8	伊予市・伊予郡	47	11
西条	48	11.2	中予支部計	317	74.3
西条西	55	12.9	内山	22	5.2
東予支部計	248	58.2	長浜	10	2.3
桜井	10	2.3	大洲東	8	1.9
今治東	18	4.2	大洲西	10	2.3
今治西	24	5.6	大洲中央	13	3
今治南	16	3.8	八幡浜	17	4
朝倉	12	2.8	半島	12	2.8
今治北	18	4.2	三瓶	4	0.9
今治中央	7	1.6	宇和	24	5.6
大西・菊間	8	1.9	野村	12	2.8
大三島	12	2.8	西予支部計	132	30.8
伯方	11	2.6	宇和島東部	19	4.5
大島	8	1.9	宇和島中部	12	2.8
今治支部計	144	33.7	宇和島南部	14	3.3
城北	22	5.2	吉田	7	1.6
城南	10	2.3	鬼北	17	4
城西	19	4.5	津島	7	1.6
11号線	47	11	南宇和	22	5.2
33号線北	21	4.9	南予支部計	98	23
33号線中央	27	6.3	合計	939	220

商工組合 FAX番号  089-914-8412

注文書

注文日 年 月 日

ブロック名	事業場名
	TEL() FAX()

必ずドラム・ペールの区別を記入してください。

※請求書は注文主にお送りします。また、納品先と請求先が異なる場合は、納入先を備考欄へ記入してください。

認証番号	注文主	商品名	粘度	荷姿	個数	備考 (定休日・納品先等)
						(定休日 曜日)
						(定休日 曜日)
						(定休日 曜日)
						(定休日 曜日)
						(定休日 曜日)
						(定休日 曜日)
						(定休日 曜日)
						(定休日 曜日)
						(定休日 曜日)
						(定休日 曜日)
						(定休日 曜日)
						(定休日 曜日)
						(定休日 曜日)
						(定休日 曜日)
						(定休日 曜日)
						(定休日 曜日)

◎同一メーカーのペール缶を1個又は2個ご注文の際には、メーカーごとに送料が発生することをご了承の上、右欄に「✓」を記入してください

確認欄	
-----	--

(例) BP、Gulfのペール缶を合わせて3缶注文しても、それぞれに送料(400円:税別)がかかります。

記入例

規格は記入不要です

認証番号	注文主	商品名	粘度	荷姿	個数	備考 (定休日・納品先等)
****	〇〇モータース	JS-オアシスオイルR	5W-30	1D	1	(定休日 水 曜日)
△△△△	×××自動車整備工場	プロテクノ	10W-30	20ℓ	3	商品は〇〇モータースへ (定休日 日 曜日)
××××	△△自動車	BP スーパーVプラス	5W-40	20ℓ	2	

上記記入例では、商品は〇〇モータースへ送り、請求書は3ヶ所の注文主へ送ります。

昨年度キャンペーン人気商品ベスト3

<p>ドラム ★★☆☆</p> <p>1.JS-オアシスR SN/GF-5 5W-30 (JSオイル) 2.JS-オアシスH SN/GF-5 0W-20 (JSオイル) 3.モーターオイル4 SL/CF相当 10W-30 (媛整商オイル)</p>	<p>ペール ★☆☆★</p> <p>1.JS-オアシスH SN/GF-5 0W-20 (JSオイル) 2.JS-オアシスR SN/GF-5 5W-30 (JSオイル) 3.プロテクノディーゼル DH-2 10W-30 (ガルフオイル)</p> <p style="text-align: right; font-size: small;">主な用途別適合につきましては価格表をご覧ください。</p>
--	---

価格表と適合表

価格は令和元年7月1日現在のものです

■ JSオアシスオイル						ガソリンエンジン			ディーゼルエンジン				
商品名	成分	規格	粘度	ペール価格 (税別)円	ドラム価格 (税別)円	小型・普通車	ターボ	省燃費エンジン	小型・普通車	大型車	小型・普通車ターボ	ローアッシュ規格	
												DH-2	DL-1
JS-オアシスオイルH	全合成油	SN GF-5	0W-20	7,300	49,700	低粘度指定車専用オイル			×	×	×	×	×
JS-オアシスオイルR		SN GF-5	5W-30	6,800	51,400	◎	○	◎	×	×	×	×	×
JS-オアシスオイルS		SN GF-5	10W-30	—	51,400	○	◎	○	×	×	×	×	×
JS-オアシスオイルFD	鉱物油	DH-2 CF4	10W-30	—	53,600	×	×	×	◎	◎	◎	◎	×
JS-オアシスオイルFD			15W-40	—	55,800	×	×	×	○	◎	○	◎	×

2019.8.26
価格は令和元年7月1日現在のものです

■ 媛整商オイル						ガソリンエンジン			ディーゼルエンジン				
商品名	成分	規格	粘度	ペール価格 (税別)円	ドラム価格 (税別)円	ターボ	筒内噴射	小型・普通車	大型車	小型・普通車ターボ	ローアッシュ規格		
											DH-2	DL-1	
モーターオイル1	全合成油	SN GF-5相当	0W-20	9,300	50,600	低粘度指定車専用オイル			×	×	×	×	×
モーターオイル2		SN GF-5相当	5W-30	8,700	50,300	◎	○	◎	×	×	×	×	×
モーターオイル3	部分合成油	SN/CF相当	10W-30	9,000	49,700	○	◎	○	○	○	○	×	×
モーターオイル4	鉱物油	SL/CF相当	10W-30	—	40,300	○	○	○	○	○	○	×	×
モーターオイル5		DH-2 CF-4相当	10W-30	9,200	42,000	×	×	×	○	○	○	◎	×
モーターオイル6			15W-40	9,200	42,000	×	×	×	○	○	○	◎	×
GSP	部分合成油	DL-1	5W-30	8,700	70,200	×	×	×	×	×	×	×	◎
						ミッション			ディファレンシャル				
GSP・ギヤオイル	部分合成油	GL-5	80W-90	9,800	56,400	○	○	◎	○	×	○	/	
			75W-90	10,900	—	×	×	○	◎	×	◎		
GSP・作動油	鉱物油	ISO3448 VG32	ISO VG32	8,600	48,300								
		ISO3448 VG46	ISO VG46	8,600	48,300								

・ペール缶は「GSP」でのお届けとなります。
 注意)「GSP・作動油」は、高圧・高速で使用する油圧機器ではご使用になれませんのでご注意ください。

2019.6

【送料について】
 ★BP、Gulf、JSのペール缶は、2缶までは400円(税別)、3缶以上は無料です。
 ★媛整商のペール缶は、1缶では500円(税別)、2缶以上は無料です。
 ★SUNOCOのペール缶は、1缶では800円(税別)、2缶以上は無料です。
ただし異なるメーカーのオイルを合わせて出荷することはできません。
 ★キャンペーン中は、納品にお時間をいただきますことをご了承ください。また、期間中はたいへん込み合いますので早めにご注文ください。

価格は令和元年7月1日現在のものです

■コスモ石油オイル						ガソリンエンジン		ディーゼルエンジン					
商品名	成分	規格	粘度	ペール価格 (税別)円	ドラム価格 (税別)円	ターボ	省燃費 エンジン	小型・ 普通車	大型車	小型・ 普通車 ターボ	ローアッシュ規格		
								普通車	普通車	ターボ	DH-2	DL-1	
コスモ モーターオイル	鉱物油	SL(GF-3)	10W-30	8,200	43,800	○	○	△	×	×	×	×	×
コスモ ディーゼル快星		DH-2	10W-30	9,000	62,400	×	×	×	◎	◎	◎	◎	×
			15W-40	9,000	62,400	×	×	×	◎	◎	◎	◎	×
コスモ ディーゼル		DH-2	10W-30	—	45,000	×	×	×	○	○	○	○	×
			15W-40	—	45,000	×	×	×	○	○	○	○	×
						ミッション			ディファレンシャル				
商品名	成分	規格	粘度	ペール価格 (税別)円	ドラム価格 (税別)円	FF	FR	大型車	乗用車	乗用車 LSD	大型車	/	
コスモ 耐熱マルチギヤー	鉱物油	GL-5	80W-90	8,400	72,000	◎	◎	◎	◎	×	◎		
コスモギヤー		GL-5	80W-90	9,000	68,400	○	○	◎	○	×	○		

2019.6

価格は令和元年7月1日現在のものです

■大手元売りオイル (OTM)						ガソリンエンジン		ディーゼルエンジン					
商品名	成分	規格	粘度	ペール価格 (税別)円	ドラム価格 (税別)円	ターボ	省燃費 エンジン	小型・ 普通車	大型車	小型・ 普通車 ターボ	ローアッシュ規格		
								普通車	普通車	ターボ	DH-2	DL-1	
OTM マルチオイル	鉱物油	SL/CF	10W-30	7,900	43,200	○	○	△	○	×	○	×	×
OTM ディーゼルオイルG		DH-2/CF4	10W-30	8,800	56,400	×	×	×	◎	◎	◎	◎	×
			15W-40	8,800	56,400	×	×	×	◎	◎	◎	◎	×
OTM ディーゼルオイル		DH-2/CF4	10W-30	8,300	43,200	×	×	×	○	○	○	○	×
			15W-40	8,300	43,200	×	×	×	○	○	○	○	×
						ミッション			ディファレンシャル				
商品名	成分	規格	粘度	ペール価格 (税別)円	ドラム価格 (税別)円	FF	FR	大型車	乗用車	乗用車 LSD	大型車	/	
OTM 耐熱マルチギヤー	鉱物油	GL-5	80W-90	7,800	66,000	◎	◎	◎	◎	×	◎		

2019.6

価格は令和元年7月1日現在のものです

■BPオイル						ガソリンエンジン		ディーゼルエンジン					
商品名	成分	規格	粘度	ペール価格 (税別)円	ドラム価格 (税別)円	ターボ	筒内 噴射	小型・ 普通車	大型車	小型・ 普通車 ターボ	ローアッシュ規格		
								普通車	普通車	ターボ	DH-2	DL-1	
カストロール マグナテック プロフェッショナル	全合成油	SN GF-5	0W-20	17,000	—	低粘度指定車 専用オイル			×	×	×	×	×
BP ハービス フル シンセティック		SN GF-5	0W-20	40 × 6缶 27,280	低粘度指定車 専用オイル			×	×	×	×	×	
BPスーパーVプラス		SN/※ GF-5	5W-30	10,500	95,800	◎	○	◎	○	×	○	×	×
		SN/※ ACEA A3/B4	5W-40	11,000	100,200	◎	◎	○	○	×	◎	×	×
BPスーパーV		部分合成油	SM/※	5W-30	8,800	81,900	◎	○	◎	○	×	○	×

※API CF規格認証が終了しましたが、「CF相当」の性能を有しています。

★ポンプアップは行っておりません。

★適合表は代表的な例です。詳しくは各車のサービスマニュアル等でご確認ください。

■ガルフオイル					ガソリンエンジン			ディーゼルエンジン				
商 品 名	基油規格	粘 度	パール価格 (税別)円	ドラム価格 (税別)円	NA	ターボ	二輪車	小型・普通車	大型車	小型・普通車ターボ	DPF装着車	
											DH-2	DL-1
プロテクノ ディーゼル DH-2	鉱物油 JASO:DH-2 CF-4	10W-30	7,800	65,100	×	×	×	◎	◎	◎	◎	×
		15W-40	7,800	65,100	×	×	×	◎	◎	◎	◎	×
プロテクノ ディーゼル DL-1	部分合成油 JASO:DL-1	5W-30	9,700	80,100	×	×	×	○	×	○	×	◎
プロテクノ GP	鉱物油 SJ/CF JASO:MA 二輪車・高粘度 を要求される低年 式四輪車に	10W-40	7,300	61,400	○	◎	◎	○	×	○	×	×
		15W-50	7,300	61,400	○	◎	◎	○	×	○	×	×
プロテクノ プレミアム エコ	全合成油 SN GF-5	0W-16	荷姿 40×3缶	9,080	0W-16、0W-8(相当)のエンジンオイル指定車専用 0W-20以上の指定車にはご使用になれません。							
		0W-20	8,800	74,300	低粘度 指定車 専用オイル	×	×	×	×	×	×	
		5W-20	8,400	70,200			×	×	×	×	×	
プロテクノ プレミアム	全合成油 SN GF-5	5W-30	8,300	71,300	◎	○	×	○	×	×	×	×
		5W-40	8,500	72,700	◎	◎	×	○	×	○	×	×
フォーミュラ GVX	全合成油 ACEA:C3	5W-30	16,600	-	◎	○	VW504.00.VW507.00 MB:229.51 BMW Longlife-04 Porsche:C30					
フォーミュラ ULE	全合成油 ACEA:A3/B4/C3 ※SM/CF (5W-30は SL/CF)	5W-40	11,100	^{60L} 32,600	◎	◎	×	○	×	○	ACEA C3 指定車 使用可	
		5W-30	11,100	-								
プロテクノ	部分合成油 SN GF-5	5W-30	7,700	64,700	◎	○	×	○	×	×	×	×
		10W-30	7,500	64,500	◎	◎	×	○	×	○	×	×
		15W-40	7,500	64,500	◎	◎	×	○	×	○	×	×

※省燃費規格SNに適合するオイルは、2輪車の湿式クラッチを滑らせる可能性があります。その為、2輪車への使用はお勧めできません。プロテクノGPをご使用ください。

※実際の使用にあたってはオーナーズマニュアルに記載されている規格及び粘度に従ってください。

■ガルフギヤオイル					ミッション			ディファレンシャル		
商 品 名	基油規格	粘 度	パール価格 (税別)円	ドラム価格 (税別)円	F F	F R	大型車	乗用車	乗用車 LSD	大型
80W-90	7,900	67,900	○	○	◎	◎	×	○		
90	8,200	72,600	使用はできますが、 寒冷時にミッションの 入りが悪くなる可能 性があります。		○	◎	×	◎		
プロテクノ ギヤー LSD		85W-90	9,100	75,700	○	◎	◎	◎	◎	
プロテクノ ATF	部分合成油 JASO:01A / DEXRON-III(G)		10,000	80,400	1995年以降の一部欧州車を除く、全ての車種に最適 パワステフルードとしても使用可能(ギヤ式ポンプ車を除く)					
プロテクノ LV-ATF	部分合成油 JASO:01A		10,500	-	プロテクノATF対象+低粘度AT用 トヨタフルードWS、日産フルードS、ホンダウルトラATFDW-1					
プロテクノ LV-CVTF	部分合成油		12,100	-	エクストロイドCVT、ホンダマルチマチックを除く金属ベルト式CVTに最適					



※送料について:パール缶(18L・20L)、ポリ段及びケース物は合計2ヶ口までは400円(税別)、3ヶ口以上は、無料です。 2018.12



スノコ オイル 組合員価格表・適合表

価格は 令和元年7月1日 現在のものです。

エンジンオイル				価格(税別)円		ガソリンエンジン			ディーゼルエンジン			
商 品 名	基 油	粘 度	規 格	ペール価格	ドラム価格	HV	NA	ターボ	NA	ターボ	DPF装着車	
											DH-2	DL-1
エアベリック	部分合成	0W-20	SN GF-5	—	53,900	○	○	△	×	×	×	×
レギュラー	鉱物油	10W-30	SN CF-4相当	—	50,800	△	○	△	○	△	×	×
ライト	部分合成	5W-30	SN GF-5	—	50,800	△	○	○	×	×	×	×
スーパーD	鉱物油	10W-30	DH-2 CF-4相当	—	54,700	×	△	△	○	△	○	×

※HV=ハイブリッド

エンジンオイル				価格(税別)円		ガソリンエンジン			ディーゼルエンジン			
商 品 名	基油規格	粘 度	規 格	ペール価格	ドラム価格	HV	NA	ターボ	NA	ターボ	DPF装着車	
											DH-2	DL-1
プレミア	全合成	0W-20	SN PLUS	9,700	82,500	◎	◎	×	×	×	×	×
		5W-30	GF-5	9,200	81,600	○	◎	○	△	△	×	×
		5W-40	SN/CF相当 ACEA:A3/B4	9,700	82,500	△	○	◎	○	○	×	×
エコロジー	部分合成	0W-20	SN GF-5	8,400	69,300	◎	○	×	×	×	×	×
		5W-20		8,300	68,200	◎	○	×	×	×	×	×
スーペリア	部分合成	5W-30	SN GF-5 CF 4相当	7,700	68,200	○	◎	△	△	△	×	×
		10W-30		7,500	65,600	○	○	○	○	○	×	×
		10W-40	SN CF-4相当	7,500	65,600	△	○	◎	○	○	×	×
ディーゼル スペシャル	部分合成	10W-30	DH-2 SH相当	8,000	69,300	×	△	△	◎	○	◎	×
	鉱物油	15W-40		7,900	68,200	×	△	△	○	○	◎	×
	部分合成	5W-30	DL-1 SH相当	8,800	77,000	×	△	△	◎	△	×	◎

ギヤオイル				価格(税別)円		ミッション			ディファレンシャル		
商 品 名	基油規格	粘 度	規 格	ペール価格	ドラム価格	F F	F R	大型車	乗用車	乗用車 LSD	大型
プロワクス ATF	部分合成		JASO M135-1A04	8,700	80,300	季節を問わず安定した送油を実現し多くの車種に対応。					
プロワクス CVTF	部分合成		—	11,300	—	低粘度タイプのCVTに対応しつつ、さらに従来のCVTにも使用可能					

※実際の使用にあたってはオーナーズマニュアルに記載されている規格及び粘度に従ってください。

2019.2

◎:最適 ○:良い △:使用可能ですが、サービスマニュアルで粘度、規格が推奨されている車種のみ使用可。 ×:使用できません

※送料について:ペール缶は、1缶では800円(税別)、2缶以上は無料です。

※一部離島は別途実費を頂きます。

潤滑油に関する技術的なお問い合わせは、スノコ テクニカル コールセンターまでご連絡ください。
 コールセンター電話番号: 0120-12-4130 (10時~20時)、年中無休(1/1、会社の創立記念日は除く)

【四輪用】エンジンオイル



SVELT EURO C3 5W-30

API:SN	ACEA:C3	■MB-Approval : 229.51
全合成	エステル配合	■BMW : LL04
		■VW : 504/507

荷姿	組合員価格
1ケース (1L×10缶)	¥13,500
1ケース (4L×4缶)	¥16,700
20Lペール	¥18,500

ヨーロッパのクリーンディーゼル車規格(ACEA C3)に適合！国産車にも使用可能です。



SVELT EURO 5W-40

API:SN	ACEA:A3/B4	■MB-Approval : 229.5
全合成油	エステル配合	■BMW : LL01
		■VW : 502/505

荷姿	組合員価格
1ケース (1L×10缶)	¥12,200
1ケース (4L×4缶)	¥15,400
20Lペール	¥16,500

輸入車から国産車まで幅広く対応し、ターボ車にも最適です。



SVELT EURO 5W-50

SN	ACEA:A3/B4	■MB : 229.5
全合成油	エステル配合	■BMW : LL01
		■VW : 502/505

荷姿	組合員価格
1ケース (1L×10缶)	¥13,500
1ケース (4L×4缶)	¥16,700
20Lペール	¥18,500

高粘度指定が多い輸入車にベストマッチ。ターボ車や高速走行の多い車両にもオススメ。

【二輪用】エンジンオイル



RACING & SPORTS

サーキット走行にも耐え得るハイスペックオイル。
ブレンド可能で自分好みの硬さのオイルが作れます！！

全合成油
エステルベース

粘度	1ケース (1L×10缶)	20Lペール
0W-30	¥15,300	¥28,000
10W-40		
15W-50		

0W-30 & 10W-40		
0W-30比率	10W-40比率	混合後粘度グレード
100%	-	0W-30
80%	20%	2.5W-30
60%	40%	5W-35
40%	60%	7.5W-35
20%	80%	10W-40
-	100%	10W-40

0W-30 & 15W-50		
0W-30比率	15W-50比率	混合後粘度グレード
100%	-	0W-30
80%	20%	2.5W-30
60%	40%	7.5W-35
40%	60%	12.5W-40
20%	80%	15W-45
-	100%	15W-50

0W-40 & 15W-50		
10W-40比率	15W-50比率	混合後粘度グレード
100%	-	10W-40
80%	20%	12.5W-45
60%	40%	15W-45
40%	60%	15W-50
20%	80%	15W-50
-	100%	15W-50



COMFORT & STREET

街乗りは勿論、ツーリングでも性能を十分に発揮する
エステル配合の贅沢な部分合成オイルです。

※本体価格は税別です。 ※送料について:SUNOCO製品は1ペール(1ケース)では¥800(税別)、2ペール(2ケース)以上は無料です。

部分合成油
エステル配合

粘度	1ケース (1L×10缶)	20Lペール
10W-40	¥8,800	¥13,000
15W-50		

(株)日本政策金融公庫の貸付利率の改訂について

(株)日本政策金融公庫における、貸付（融資）期間の一部の利率が改訂されたのでお知らせいたします。

詳細につきましては、日本政策金融公庫ホームページ「<http://www.jfc.go.jp/>」の金利情報及び融資制度をご覧ください。

記

貸付制度等	新利率（年利％）	旧利率（年利％）	実施日
基準利率	1.11 (1.16～1.95)	1.11 (1.16～2.05)	7月1日
小規模事業者 経営改善資金	1.21	1.21	

(注1) 基準利率は、貸付期間5年以内の利率です。

(注2) 基準利率の（ ）外は、中小企業事業の標準的な利率です。また、（ ）内は、国民生活事業の担保を提供する融資の利率です。

(注3) 「小規模事業者経営改善資金」は、国民生活事業の「特利F」の利率です。

愛媛県中小企業融資制度のしおり

県融資制度とは、中小企業者の方々が事業に必要な資金を円滑に調達できるよう、県、金融機関、信用保証協会が協調して資金を供給する制度で、金融機関と信用保証協会が取扱窓口となっています。

融資対象となる方

県内に事業所を有し、信用保証協会の定める保証対象業種に属する事業を引き続き6か月以上(※)営む中小企業者、組合等が対象です。

(※新事業創出支援資金及びチャレンジ企業支援資金については、6か月以上の事業実績は必要ありません。
※特別小口保険を利用する方は1年以上の事業実績が必要です。)

○中小企業者：資本金又は従業員数のどちらかが下記表に該当する方

業 種 区 分	資 本 金	従 業 員 数
製造業等（建設業・運輸業等を含む）	3億円以下	300人以下
ゴム製品製造業 〔自動車または航空機用タイヤ及びチューブ製造業〕 並びに工業用ベルト製造業を除く。	3億円以下	900人以下
卸売業	1億円以下	100人以下
小売業（飲食店を含む）	5千万円以下	50人以下
サービス業	5千万円以下	100人以下
ソフトウェア業、情報処理サービス業	3億円以下	300人以下
旅館業	5千万円以下	200人以下
医業を主たる事業とする法人	—	300人以下
特定非営利活動法人	—	300人以下
卸売業、サービス業	—	100人以下
小売業（飲食店を含む）	—	50人以下

○小規模企業者：中小企業者のうち従業員数が20人以下(商業又はサービス業(※)は5人以下)の事業者 ※サービス業のうち宿泊業及び娯楽業は従業員数が20人以下

○組合：事業協同組合、事業協同小組合、企業組合、協業組合、商工組合、商店街振興組合
内航海運組合、生活衛生同業組合、酒造組合、酒販組合



お申し込み先

お申し込みは、現在お取り引きがある下記の取扱金融機関へお申し込みください。金融機関とお取り引きのない場合は信用保証協会へ申し込みを行い、金融機関の斡旋を受けることもできます。

また、経営安定小口資金（特別小口保険適用者）や小口零細企業資金（経営指導特例）を利用される場合は、商工会議所等へお申し込みをすることができます。

【取扱金融機関】

伊予銀行、愛媛銀行、愛媛信用金庫、東予信用金庫、川之江信用金庫、宇和島信用金庫、
商工組合中央金庫松山支店、中国銀行、広島銀行、山口銀行、阿波銀行、百十四銀行、
四国銀行、徳島銀行、香川銀行、高知銀行、観音寺信用金庫、みずほ銀行、三井住友銀行

ご利用の留意点

金融機関及び信用保証協会の審査が必要です。審査の結果、ご希望に添いかねる場合があります。

こんな時にご利用できます

一般的な事業資金が必要な方

- 経営の安定のための設備資金、運転資金が必要なとき 経営安定資金（一般資金）
- 短期の運転資金が必要なとき 経営安定資金（短期資金）

小規模企業者で事業資金が必要な方

- 経営の安定のための設備資金、運転資金が必要なとき 経営安定資金（小口資金）
- 小口零細企業保証制度を利用する場合 小口零細企業資金

建設事業者で事業資金が必要な方

- 工事代金が支払われるまでの運転資金が必要なとき 建設産業短期資金
- 新分野への進出等を図るとき 建設産業新分野進出等支援資金

売上減少等で資金繰りを改善したい方、経営改善・事業再生に取り組む方

- 不況の影響等で売上高が減少しているとき
- 円安や円高、原油高、原材料高の影響を受けている
- 指定災害（※10）の影響を受けて事業活動に支障を生じているとき
- 取引先が倒産して影響を受けているとき
- セーフティネット保証を利用するとき
- 中小企業再生支援協議会の支援を受けて再生を図るとき
- 雇用調整助成金を利用するとき
- 国が認定した経営革新等支援機関のサポートを受けるとき
- 県制度融資の既往債務を借り換えるとき

緊急経済対策
特別支援資金



事業の拡大や異業種へ進出して雇用を創出する方

. 雇用促進支援資金

創業のための事業資金が必要な方、創業後間もない方

. 新事業創出支援資金

事業承継のための資金が必要な方

- 事業承継計画を策定及び実施するとき
- 事業承継に必要な議決権株式（自社株）を取得するとき
- 事業承継に必要な事業用資産等を取得するとき

新事業創出支援資金・
事業承継支援枠

前向きな投資にチャレンジする方

- 経営革新計画等の承認を受け、事業を行うとき
- 海外展開を図るとき
- 事業継続計画（BCP）を策定し、施設・設備等を導入するとき
- 商店街の空き店舗を利用して事業を行うとき
- 県の試験研究機関から技術支援を受けた技術・製品の実用化を図るとき
- えひめ中小企業応援ファンド等による助成金を受け、事業の拡大を図るとき
- 愛媛県経済成長戦略2010の実現に向けて取り組む方
（食品ビジネス、環境・エネルギービジネス、健康ビジネス、
観光ビジネスの4分野で企業力向上に取り組むとき）
- 新エネ・省エネ機器を導入して電力需給対策に取り組むとき
- 高度又は先駆的な技術等を生かし、創造・育成を図る事業を行うとき

チャレンジ
企業支援資金



2020年カレンダー 注文受付開始しました

事業者各位

残暑の候、組合員の皆様方におかれましては、ますますご盛栄のこととお慶び申し上げます。
平素は格別のご高配を賜り、厚く御礼申し上げます。

さて、2020年版カレンダーのカタログ（別紙）が完成しましたので、ご案内いたします。
注文書（7月号に同封）は価格表の裏面にございますので、必要事項をご記入の上、FAX又は郵送
で商工組合までご注文ください。尚、事業場名・住所等の変更がある場合は再校正させていただきますのでお早めにお申し込みください。

気になるカレンダーがございましたら、商工組合窓口に見本を置いてありますので、お気軽に
商工組合窓口までお越しください。

申し込み締め切り

最 終 令和元年 9 月 2 日（月）〈納品：12月中旬予定〉

お申し込み、お問い合わせは…

〒791-1113

松山市森松町1075番地2

愛媛県自動車整備商工組合

TEL 089-956-7677

FAX 089-914-8412

担当：江戸

愛媛県自動車整備商工組合員募集中

☆商工組合員のメリット

- リサイクル部品検索システム
- レンタカーによる代車サービスシステム
- 自社での ETC・ETC2.0車載器【四輪・二輪】のセットアップ（法人のみ）
- 売掛未収金回収制度 などが、利用できます。

☆商工組合員の加入条件

（事業者様の加入となる為、事業場毎の加入は必要ありません）

- 愛媛県内において自動車分解整備事業を営む者
- 愛媛県内において自動車分解整備の役務を提供する事業を行う、協同組合、協業組合、企業組合

☆加入方法

- 年会費等はありません。
- 加入の際に出資金 一口：10,000円（但し、出資額は一口以上何口でも可能です）

☆出資金の返金

- 事業を廃止する等で組合を脱退する場合は、出資金を返金いたします。（現在は、出資額を返金しています）

○詳細や、ご不明な点等ございましたら、お気軽に愛媛県自動車整備商工組合

TEL：089-956-7677 までお問い合わせください。お待ちしております。○

指定工場の皆さんへ

自動車検査員必携 追録第18号発行のお知らせ

自動車検査員必携・追録第18号（平成30年10月1日現在）が発行されましたので、お知らせいたします。追録第17号まで差替え済みであることをご確認の上、商工組合5番窓口でお買い求めください。

各事業場における必要数をご確認の上ご注文いただきますよう、ご協力をお願いいたします。

販売価格：540円（税込）

軽自動車用ディスクローター

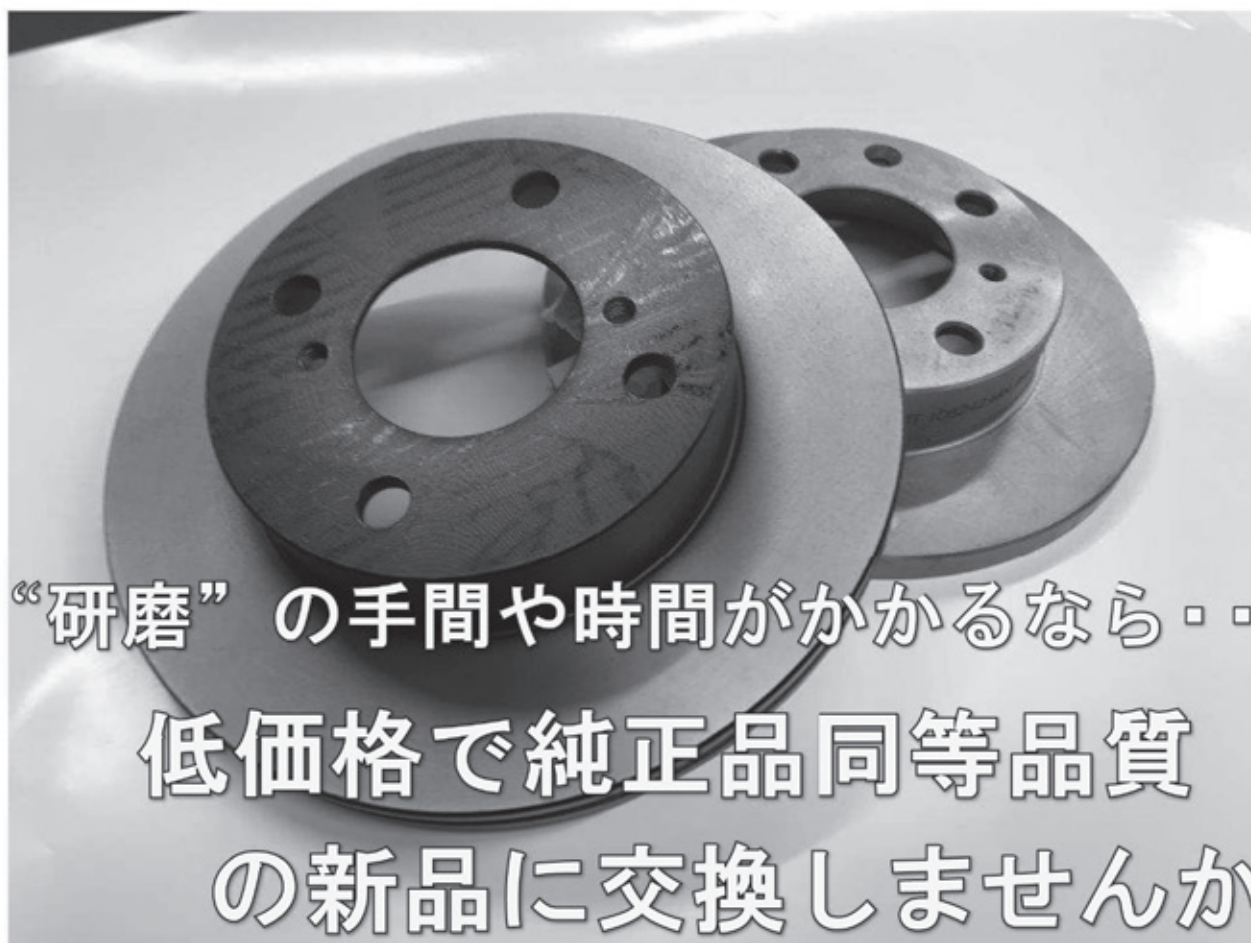

- 軽自動車ならメーカー・車種・左右問わず（※一部対象外の車種有り）

全品一律 **1枚 3,000円**（送料込、税別）

登録車も純正品と同等の品質かつ低価格でのご提供。

- 15時までのご注文なら翌日納品

※一部地域は時間によっては翌々日になることもあります

研磨する手間と時間を比較すると、低価格しかも純正品と変わらぬ取扱いやすさの
コストパフォーマンスディスクローターのご利用をご検討ください。

- ブレーキング性能をより求められる方にはスリットディスクローターもラインナップ。
- スリットなど各種オプション加工も承ります。気軽にお問い合わせください。

対応車種や商品については別紙、「在庫確認・見積依頼書 兼 注文書」（巻末に添付）にて商工組合までお問い合わせください。

商工組合の新規取扱商品です

軽自動車用ディスクローター 一律 特価 販売!

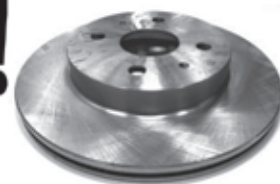

純正品と同等品質のディスクローターです。

40アイテムでほぼ全ての軽自動車をカバー。

全品一律 **1枚 ¥3,000-** ※一部車種は除く
(送料込・税別)

◆ 主な取扱車種 ◆

ダイハツ：ムーヴL900S/L910S/L150S/L160S、ミラL250S/V L260S/V、タントL350S
L360S、ウエイクLA700S/LA710S、キャスト LA250S/LA260S
スズキ：ワゴンR MH21/22S、アルトHA24S・V、MRワゴン MF21/22S、ラパンHE21S
三菱：タウンボックスU61/62/63/64W、ミニカH42/47A・V、
e kワゴン・アクティブ・スポーツ・クラッシーH81/82W
ホンダ：アクティHA3/HA4/HA5/HA6/HA7、ライフJB1/JB2/JB5/JB6/JA4
バモスHM1/HM2、NシリーズJF1/JF2/JH1/JH2/JG1/JG2
スバル：サンバーTW1/TW2 ステラRN1/RN2 プレオRA1/RA2
トヨタ：ピクシスエポックLA300A/LA310A ピクシスバン S321M/S331M
ニッサン：モコモG33S オッティH91W/H92W テイズ B21W/B21A
マツダ：スクラムDG64V AZワゴンMJ21S キャロルHB25S

在庫確認・見積依頼書 兼 注文書

1. 車両情報

車名		年式		型式	
型式指定		類別区分		フレーム No	
注文枚数	枚 (フロント ・ リヤ)				

2. ご注文・在庫確認・御見積 (○を記入してください)

在庫	有り ・ 無し	商品 No.	
金額	円 (税別)	商品定価	

※ ご注文の場合は、在庫の有無、御見積金額の入った用紙を再度FAXしてください。

【会社ゴム印】

【通信欄】

愛媛県自動車整備商工組合 電話 089-956-7677 FAX 089-914-8412

Gulf 添加剤シリーズ



Quality Endurance Passion

ADDITIVE
SERIES



価格表 兼 注文書

商品名	荷姿	組合員 価格	標準小売 価格	注文数
ガルフ フューエルアアップ	300ml × 20本	¥19,200 @¥960	@¥1,600	カートン
ガルフ デーゼルクリーナー	300ml × 20本	¥54,000 @¥2,700	@¥4,500	カートン
ガルフ ストップリーク	300ml × 20本	¥16,800 @¥840	@¥1,400	カートン
ガルフ スラッジアウト	300ml × 20本	¥20,400 @¥1,020	@¥1,700	カートン

商工組合窓口では、1本からお買い求めいただけます。(全て税別、送料込み)

愛媛県自動車整備商工組合 宛て 注文日： 年 月 日 FAX：089-914-8412 TEL：089-956-7677	
事業場名 所在地 TEL FAX	認証番号 70- ご担当者

Engine oil stop leak additive



ストップリーク

エンジンオイル漏れ止め添加剤

- ◆ゴムシールを修復し
オイル漏れを抑制!
- ◆走行距離の多い車の
オイル漏れ予防にも!

低年式車・多走行車ユーザーにオススメ

- ☑️ゴムシール修復
- ☑️オイル漏れ防止

[Gulf STOP LEAK]は旧車専用
のエンジンオイルを準備するGulf
ならではの技術を採用したこと
によりゴムシールを修復しオイルに
しみ、漏れを抑制します。走行
距離の多い車のオイル漏れ予防に
は最適な添加剤です。安心設計に
よりガソリンエンジン、ディーゼル
エンジン、ディーゼルのオイルに添
えて使用が可能です。オートバイ
など2サイクルエンジンには使用し
ないでください。



Engine oil flushing additive



スラッジアウト

エンジンオイルフラッシング添加剤

- ◆オイルラインに
溜まったスラッジを一掃!!
- ◆オイルフィルター交換時に
ご使用ください!!

多走行車・省燃費志向ユーザーにオススメ

- ☑️オイルライン洗浄
- ☑️新油性能引き出し

エンジン内部洗浄成分が燃室やエンジン
内部に付着した油膜をこすり払い
たりに分解し、オイルフィルター交換時
にエンジン内部の汚れを吸い込
みます。エンジン内部にオイルが滞留し
れている部分の全てをクリーニングし、
ヘッドカバーの内側、オイルファンタ
の内側、オイルライン、オイルポンプの
内側、ストレーナーの汚れまで、徹底的
で洗浄します。4Cycleのガソリンエン
ジンとディーゼルエンジンの両方に使
用できます。ユーザーエンジンにも使
用可能です。洗浄後はエンジンの本来
の性能を発揮的に引き出します。



Fuel cleaning system additive

FUEL UP

ガソリン専用
燃費改善剤

- ✓ パワー回復
- ✓ 排ガスクリーン
- ✓ 燃費回復

フューエルアップ

ガソリン専用
燃費改善剤

- ◆ 蓄積物を除去しエンジン性能を回復!!
- ◆ FBFM配合により、燃費性能を高めます!!

[Gulf FUEL UP]は、ガソリンエンジン内部に堆積しているデポジット(カーボン由来の汚れ)を分解し、配合されているポリエーテルアミン系の洗浄剤が、ピストンやライナーに付着したカーボンへ浸透し、デポジットを剥離させます。また、配合されているバルブ洗浄剤が吸気排気バルブに付着したデポジットをクリーンアップします。さらに摩耗を低減するFBFM(フューエルバースト)作用モディファイヤー(摩擦調整剤)がエンジンピストン頭部とシリリンダー壁との間に化学吸着し、金属接点部の摩耗を低減させ、スムーズなピストン回転を促し燃料消費低下を促進します。

長距離走行前後・省燃費志向ユーザーにオススメ



Gulf FUEL UPのトリプル効果 ①②③

①CCR効果 (Carbon Crack Remover効果)

高濃度PEA(ポリエーテルアミン)が、インジェクター目詰まりやインターバルバルブに蓄積したスラッジを取り除きます。特にピストンヘッドに蓄積するCCD(燃焼室のデポジット)に深く浸透しカーボン等を剥離します。下記の写真からも[Gulf FUEL UP]を添加により、ピストン上部のカーボンが剥離している事が分かります。

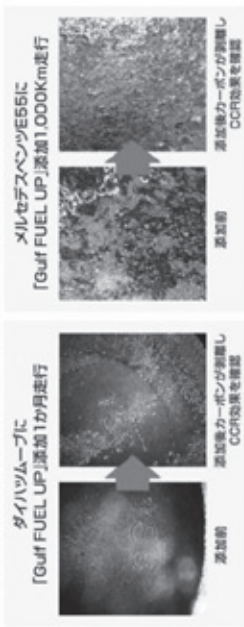

②Intake Valveクリーン&キープ効果

インターバルバルブのスラッジ等はPEAの効果で洗浄されますがGulf独自の特殊添加剤を追加配合する事で特にバルブやインジェクターへの洗浄効果と洗浄した部分に汚れを付着させない効果を実現させ、燃焼室内のトータル的な効果を実現させています。IVDキープクリーン効果から吸気バルブのデポジット(付着物)は減少しています。

IVD キープクリーン試験
BMW 318i IVD 試験 - 5000マイル

■ [Gulf FUEL UP]無添加
■ [Gulf FUEL UP]添加

[Gulf FUEL UP]添加後の効果として付着物が減少

③燃費向上

エンジン内部で発生するフリクションの低減を目的に、Fuel Borne Friction Modifier (FBFM 摩擦低減剤)を配合しています。この成分が、シリリンダー壁とピストンの間に入り込みフリクションを減らし燃費向上に貢献します。エンジンオイルではお馴染みのFM剤ですが、燃料系に配合することでエンジン内部で発生するフリクションを燃費まで減らし燃費向上に貢献します。

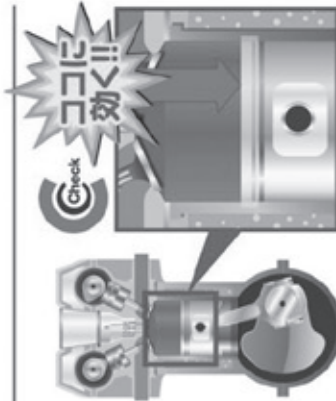

Injector & DPF system clean additive

DIESEL CLEAN

- ✓ DPF機能回復
- ✓ パワー回復
- ✓ 燃費回復

ディーゼルクリーン

ディーゼル専用 インジェクター&DPF洗浄添加剤

- ◆ DPF目詰まりを低減し自動再生間隔を延長!!
- ◆ インジェクター機能を改善しエンジン性能を回復!!

[Gulf DIESEL CLEAN]は、ディーゼル車に装着されているDPF (ディーゼルバティキュレートフィルター)である過されたスス(カーボン)を添加剤に含まれるFBC(完全燃焼促進剤)が作用して燃焼させます。さらに配合されている洗浄剤が、インジェクター(燃料噴射装置)に付着するデポジット(燃えかす)を除去する性能も持ち合わせています。インジェクターの汚れはディーゼルエンジンの振動、白煙及び黒煙(スス)の発生、出力低下等を引き起こすため、それらを洗浄することでクリーン化することによりエンジン性能を回復します。



DPFとは排気ガスをろ過してススを集める装置です。

DPF設置位置

① DPF目詰まり低減 DPFの前部に付着したデポジットを除去やくします。

② 自動再生間隔の延長 DPFの目詰まりが低減する事で走行中の自動再生が頻ります。

再生回数が増える!!

標準内燃機にDPF再生インターバルが70kmから稼働し160kmまで向上。さらに再生間隔も延長!

③インジェクター機能の回復 インジェクターに付着したデポジット内部に浸透して洗浄します。

④出力回復 インジェクターの洗浄効果により加速不良を改善します。

⑤ 燃費消費改善 インジェクターの高洗浄率とDPFの自動再生インターバルの向上。同時に燃費により燃費が向上します。

正確な燃料噴射にもどって省燃費!
エンジンの振動、騒音、燃費悪化の原因となる燃料噴射口の汚れを洗い流すことでエンジンがバランスよく動き、一部燃料消費改善。本来のエンジン性能を発揮します。

こんな症状の方は迷わず「Gulf DIESEL CLEAN」注入を!

- ・加速が悪くなったと感じたら
- ・アイドリング音がうるさくなったと感じたら
- ・走行中の自動再生がふえてきたら

使用上の注意

ディーゼルエンジン専用品。ガソリンエンジンには使用できません。燃料タンクには必ず指定の燃料を注入し、指定の燃料を注入して使用してください。(燃料タンク 40L~70Lに本製品) 添加剤を注入する際に必ず指定の注入口を確認してください。使用量3ヶ月に一回行ってください。使用量3ヶ月に一回行ってください。使用量3ヶ月に一回行ってください。

応急パンク修理剤

武蔵ホルト株式会社(東京都千代田区)は、業務用ルートに特化した商品として「応急パンク修理剤」を発売致します。断熱性のある発泡スチロールで作製した収納ケースで梱包しているので車内での保管でも安心です。1本でおよそ16インチまでのタイヤサイズに適応。水性の液剤を使用しているので使用後は水や温水で手軽に洗浄が可能です。自動車メーカー純正で搭載されている修理キットでは手順が複雑で作業が困難です。どなたでも直感的に使用出来、すぐに走行出来るので常備しておきたい1本です。



(内容量：400ml)

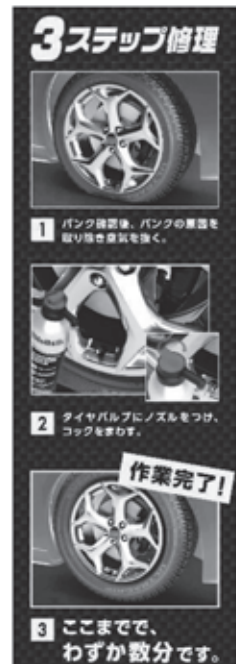

[応急パンク修理剤]

- 専用保管容器に収納されている限定モデル
- 16インチまでのタイヤサイズに適応
- ジャッキアップ不要で手軽に応急修理
- 使用した液剤は洗浄出来るので、本修理可能
- 世界で1億本以上販売されている信頼の実績

商品名	基本荷姿	組合員価格	ご注文数
Holts 応急パンク修理剤【MH767】	6本/ケース	6本で ¥10,200+税	ケース
発注者(お届け先): 事業場名/所在地/電話番号			

愛媛県自動車整備商工組合 FAX:089-914-8412 TEL:089-956-7677

MH武蔵ホルト株式会社

〒102-0076 東京都千代田区五番町14番地

0120-039-462 ※年末年始を除くAM9時～PM5時



LeFH-e ハイスペックバルブ HB-130H4



●純正バルブより最大25m遠くを照らす
●紫外線をカットする石英ガラスを使用

※発光温度(色)はH4バルブと同等です
※定価2,000円/組合員価格1,200円/個

ハイスペックバルブ 3つの特徴

その1：強い発光力

ハイスペックバルブは細径のフィラメントの強度を向上し、高熱に発熱させて通常のハロゲンバルブよりも強く発光させます。

その2：遠くまで明るい

ガスの高圧化により発光力を向上させることによりハロゲンバルブと比べ最大25m先までを照射します。

その3：長寿命(ハゲソ同等)

ハイスペックバルブは特殊設計により、一般の高効率ハロゲンバルブの寿命短縮のリスク回避。通常のハロゲンバルブと同等寿命。

魅せて売る!

展示用什器 先着100セット
今ならコレ、付いてきます!

品番	10個セット	注文数
HB-130H4 12V60W/55W (H4)	¥ 12,000+税	セット

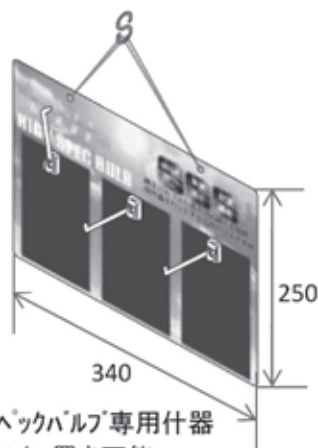

ハイスペックバルブ専用什器
※カウンター置き可能

※10個(1セット)～送料無料、9個以下の場合は¥500+税にてお届けいたします。
※平日13時までは当日発送致します。
※商工組合窓口では、1個(¥1,200+税)にて、ご購入いただけます。

愛媛県自動車整備商工組合 宛 注文日： 年 月 日
FAX： 089-914-8412 TEL： 089-956-7677

事業所名 /住所	事業店ゴム印	【認証番号 - 】	ご担当者
	TEL/		FAX/

ありがとうございました	
出荷OK!	社内振替

ヘッドライトを 本気にさせる!

ヘッドライトの透明感を長時間持続させる専用クリア塗料で
黄ばんだヘッドライトは、新車の明るさを取り戻す。

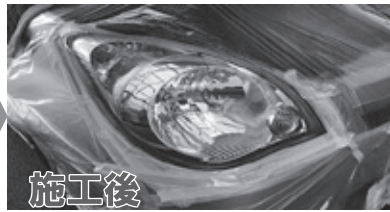
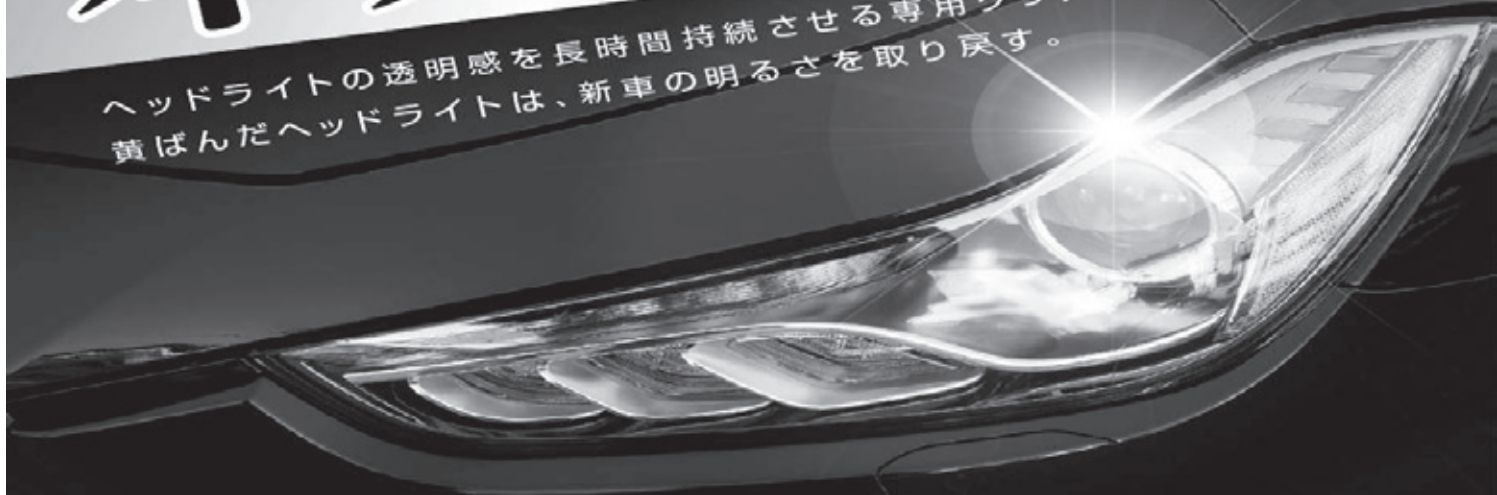

持続期間	約2年以上
膜厚	30~50 μ
施工時間	約1時間 (作業時間 30分)
指触乾燥	15分
完全乾燥	最大72時間
成分	2液硬化型エポキシ塗料
研磨手段	サントペーパー
参考販売価格	12,000円~15,000円

商品名	組合員価格	注文数
ホルツ ヘッドライトリフィニッシャー 1台分セット※ ※リフィニッシャー1本/5枚組サンドスポンジ1袋/マスキングテープ/施工車両用養生ビニールカバー	¥4,800	セット
ホルツ ヘッドライトリフィニッシャー 単品 ★	¥3,200	本
ホルツ シリコンリムーバー 単品	¥880	本
ホルツ サンドスポンジ (5枚組) 単品 ★	¥500	セット

送料について：合計¥3,600（税別）以下の場合には送料¥500（税別）がかかります。 価格は全て税別です

★商工組合窓口に置いてあります。

発注者（お届け先）			
認証番号	ご担当者様		
事業場名			
所在地			
電話番号			
FAX番号			

●請求書は後日、商工組合からお送りします。

大人気!!前後 2 カメラドラレコ

Yupiteru

[ドライブレコーダー部門] **三冠獲得** No.1 JNR

ミニバンもSUVも対応 9mロングケーブル採用

後ろにも鮮明記録

前後200万画素FULL HDのハイスペックモデル

2カメラ記録映像

フロントカメラユニット リアカメラユニット

2カメラで前後記録
Twin Camera Drive Recorder
DRY-TW8500d

バックイメージ

フロントカメラユニット

リアカメラユニット

駐車中も記録

GPS 搭載

16GB

200万画素 FULL HD

HDR

交通事故時
ドライブレコーダー
買替補償金制度

費用負担 無し
買替補償金 4万円

このシステムが搭載された製品が対象です。
事故時補償制度
対象製品

ドライブレコーダー買替時に補償金がです!

フロントカメラユニット

最大125°

視野角 最大153°

リアカメラユニット

商品名【型番】	組合員価格(税別)
GPS 搭載前後 2カメラ ドライブレコーダー【DRY-8500 d】	¥ 20,600

前後2カメラ MADE IN JAPAN
ドライブレコーダー

3年保証

Full HD

16GB microSDHC カード

GPS 内蔵

safe simple4 GPS DC-DR651

フロントカメラ 200万画素

リアカメラ 100万画素

駐車中も常時録画(最大12時間)

駐車監視機能搭載

駐車中でも衝撃を検出し、衝撃前後の映像を記録します。

安全運転支援機能搭載

4つの機能で安全で快適なドライブをサポート!

・先車接近お知らせ機能 ・ドライブサポート機能
・車線逸脱お知らせ機能 ・車速アラーム機能

オプションで最大6mまで延長が可能!

5m標準カメラケーブル付属

長さ5m +3m

駐車監視機能
安全運転支援機能
全機LED照明に対応
HCR/WOR搭載で白熱灯なし
ノイズ対策済み

商品名【型番】	組合員価格(税別)
GPS 搭載前後 2カメラ ドライブレコーダー【DC-DR651】	¥ 28,700
DC-DR651 用カメラ延長ケーブル(3m)【261781-0500】	¥ 3,300

前後2カメラドライブレコーダー 注文書

商品名	組合員価格	注文数
COMTEC DC-DR651	28,700円 (税抜)	
DC-651用カメラ延長ケーブル 【261781-0500】	3,300円 (税抜)	
Yupiteru DRY-8500d	20,600円 (税抜)	
COMTEC ZDR-015	22,600円 (税抜)	
その他ご希望の型番等、自由にご記入ください。 COMTEC・Yupiteru・CellStar・その他	円 (税抜)	

※1カメラのドライブレコーダーも取り扱っていますので、お気軽に商工組合までお問合せください。

ご注文日: _____

認証番号: _____

**送料込み
直送いたします！**

事業場名 所在地 TEL FAX	
---------------------------	--

愛媛県自動車整備商工組合 FAX:089-914-8412 TEL:089-956-7677

【組合調達 BOSCH バッテリーFAX注文書】

愛媛県自動車整備商工組合 宛て

2019.2への価格表

FAX : 089-914-8412 / TEL:089-956-7677

(表示価格は税別)

商品名	注文数	組合員価格	参考定価	製品保証	製品特長
組合調達 充電制御対応					
40B19 L	個	¥3,200	¥11,400	2年 又は 5万km	メンテナンスフリー
40B19 R	個				
55B24 L	個	¥7,600	¥22,000		
55B24 R	個				
75D23 L	個	¥10,700	¥31,700		
75D23 R	個				
85D26 L	個	¥11,200	¥33,000		
85D26 R	個				
95D31 L	個	¥12,200	¥35,800		
95D31 R	個				
組合調達 アイドリングストップ車・充電制御対応					
K-42/60B19L	個	¥6,100	¥21,400	18ヶ月 又は 3万km	①燃費排ガスを低減させる充電制御システム ②高性能ファインメッシュハイテイングリッド(極板格子)採用 ③グリッドを強固にするために、ティン(スズ)を増量
K-42/60B19R	個				
M-42/60B20L	個	¥6,100	¥24,000		
M-42R/60B20R	個				
N-55/80B24L	個	¥11,200	¥45,300		
N-55R/80B24R	個				
Q-85/115D23L	個	¥14,100	¥56,700		
Q-85R/115D23R	個				
S-95/130D26L	個	¥15,700	¥61,300		
S-95R/130D26R	個				
T-110/145D31L	個	¥18,500	¥64,000		
T-110R/145D31R	個				
組合調達 ハイブリット車補機専用AGMバッテリー					
HV-S40B20R	個	¥13,700	¥31,500	3年又は 8万km	純正品番 : S34B20R
HV-S50B24R	個	¥19,400	¥43,900		純正品番 : S46B24R
※通常車とは、アイドリングストップ車、充電制御車、ハイブリッド車、電気自動車、商用車、特殊車両等を除く一般乗用車です。					
◎ご注文頂いた商品は、1個より直送(送料無料)いたします。					
※但し、40B19L/R・K-42/R・M-42/Rは合計2個以上で直送いたします。					
◎平日13:00時迄受付分は当日出荷いたします。(土・日・祝除く)					
ご注文日				出荷OK	社内振替
年 月 日					
事業所名 :				認証番号	
所在地 :				70-	
TEL :				ご担当者 :	
FAX :					

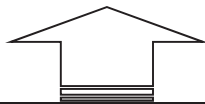

リユース(復元)バッテリー 注文書

<対象ユーザー車種> ※バッテリー選択にご不安がある場合などにご記入下さい。

メーカー	車名	車種型式	エンジン型式	年式

高容量リユースバッテリー (充電・発電制御車 対応)			2年もしくは 4万km補償
サイズ	L・R	価格(税別)	数 量
44B19	L	¥2,100	個
	R		個
65B24	L	¥4,600	個
	R		個
85D23	L	¥5,400	個
	R		個
115D26	L	¥5,900	個
	R		個

備考: 同容量がない場合、同サイズの
互換性商品の発送となります。

高容量リユースバッテリー (アイドリングストップ車 専用)			18ヶ月もしくは 3万km補償
サイズ	価格(税別)	数 量	
M 42	¥3,600	個	
N 55	¥5,400	個	
Q 85	¥7,100	個	
S 95	¥7,600	個	

備考: L端子のみ販売となります。

通常リユースバッテリー(充電・発電制御車には使用不可)				2年もしくは 4万km補償
サイズ	L・R	価格(税別)	数 量	
55B24	L	¥3,600	個	
	R		個	
75D23	L	¥4,600	個	
	R		個	
85D26	L	¥4,800	個	
	R		個	
95D31	L	¥5,100	個	
	R		個	
105D31	L	¥5,700	個	
	R		個	
130F51		¥7,600	個	
外車用 (62Ah)	L	¥4,640	個	
外車用 (80Ah)	L	¥5,500	個	

納期返答	
------	--

補償に関して/注意喚起について(H27.7.1以降発注分に適用)
 ※補償対象は別途申込み書をお送り頂きましたら、JSバッテリー(新品)を基本とした交換対応となります。
 (型式によっては他メーカーの場合もあります)。交換対応された後、調査のためご返却をお願い致します。
 ※補償対応に関しては交換品の提供のみとさせていただきます、その他付随に関しては補償対応に含まれません。
 ※事業用(緑ナンバー)例: 運送業・タクシー等では高負荷がかかるため、走行距離による補償が早期到達に条件
 になることが多いので、走行距離にご注意下さい。(高負荷環境なので、お勧め致しません)

【 組合員名 】		認 証 番 号	
組合員名			
所在地			
T E L		F A X	
備 考			担 当 者 名

※ 商品は、1個より送料無料で直送納品させていただきます。 ●請求書は後日、商工組合からお送りします。
 ※ 16時までに(株)アクトへFAX到着分は、最短で当日出荷の翌日納品となります。
 ※ 在庫切れ、交通事情等により、商品到着が遅れる場合も御座いますので、ご了承願います。
 価格等に関するお問い合わせ .. 愛媛県自動車整備商工組合 TEL (089) 956-7677
 商品に関するお問い合わせ .. 株式会社アクト TEL (0790) 62-8661

PIAA製 CC365. グラフアイトワイパー 注文書

替えゴム(樹脂製[リヤ]ワイパーブレード用)

品番	長さ	幅	ご注文数	組合員価格 (税別)	入り数
K-1	305mm	ダブル ストッパー	本	420円	1本
K-3	350mm		本		
K-4	375mm		本		
K-5	400mm		本		
K-6	425mm		本		
K-7	450mm		本		
K-8	475mm		本		
K-9	500mm		本		
K-10	525mm		本		



ワイパーブレード

品番	長さ	幅	ご注文数	組合員価格 (税別)	入り数	
No.1	300mm	6mm	本	560円	1本	
No.2	330mm		本			
No.3	350mm		本			
No.4	380mm		本			
No.5	400mm		本			
No.6	430mm		8mm	本		610円
No.7	450mm			本		
No.8	475mm			本		
No.9	500mm			本		
No.10	525mm			本		660円
No.11	550mm	本				
No.12	600mm	本				
No.13	650mm	本		720円		
			本	840円		



替えゴム (8.6mm幅ユニプレート用)

品番	長さ	幅	ご注文数	組合員価格 (税別)	入り数	
Y-3	350mm	8.6mm	本	560円	1本	
Y-5	400mm		本			
Y-6	425mm		本			
Y-7	450mm		本			
Y-8	475mm		本			
Y-9	500mm			本		630円
Y-11	550mm			本		
Y-12	600mm			本		
Y-13	650mm			本		
Y-15	700mm			本		850円
Y-16	750mm	本				

替えゴム (ユニバーサルタイプ)

品番	長さ	幅	ご注文数	組合員価格 (税別)	入り数	
U-1	300mm	6mm	本	280円	1本	
U-2	330mm		本			
U-3	350mm		本			
U-4	380mm		本			
U-5	400mm		本			
U-6	430mm			本		290円
U-7	450mm			本		
U-8	475mm			本		
U-9	500mm			本		
U-10	525mm			本		
U-11	550mm		8mm	本		320円
U-12	600mm			本		
U-13	650mm			本		
U-14	550mm			本		
U-15	700mm					
U-PRO	カットタイプ20本入 (6mm幅) 430~550mm		セット	5,600円	20本	

替えゴム10本パック (1パック・10本入り)

品番	長さ	幅	ご注文数	組合員価格 (税別)	入り数	
U-1	300mm	6mm	パック	2,600円	10本	
U-2	330mm		パック			
U-3	350mm		パック			
U-4	380mm		パック			
U-5	400mm		パック			
U-6	430mm			パック		2,700円
U-7	450mm			パック		
U-8	475mm			パック		
U-9	500mm			パック		
U-10	525mm			パック		
U-11	550mm		8mm	パック		3,000円
U-12	600mm			パック		
U-13	650mm			パック		
U-14	550mm			パック		
U-15	700mm					

商工組合窓口では1本からお買い求めいただけますが、ブレード 10本以上、または 替えゴム 20本以上より、**送料無料**で直送致します。
上記本数に満たない場合は、別途 送料500円(税別)が必要です。

適合表1冊同梱希望 [不要・必要]

※ 13時までのご注文の場合、当日出荷の翌日到着ですが、地域・交通事情等により到着に2日かかる場合がございます。

発注者(お届け先)

ご注文日 年 月 日

認証番号: 70-

ご担当者様:

事業所名:

所在地: 愛媛県

TEL: 089

FAX: 089

商工組合窓口 人気商品



Lucas(日本製)
ルーカス

ブレーキパッド

定価の
60%OFF

・ワゴンR・アルト 品番 S027 **¥2,960**

・ワゴンR・アルト 品番 S041 **¥2,560**

・ムーヴ・タント・
ミニカ 品番 M100 **¥2,600**

全て税別価格です

適合品番をお調べいたします。お車の情報をご記入ください。

メーカー名	車名	初年度登録(検査) 年月	車台番号	フロント	リア	自動車型式指定番号	類別区分番号

●適合品番お問い合わせの回答(※メーカー返信欄)

*上記の商品以外も取扱いがございます。
運輸支局にお越しの際には、ぜひ商工組合までお立ち寄りください。

認証番号		ご担当者様	
事業所名			
T E L		F A X	

愛媛県自動車整備商工組合 TEL : 089-956-7677 FAX : 089-914-8412

SOD-1 Plus 注文書



SOD-1 Plus の効果

★エンジン【添加量・総油量の10%】

- ・還元洗浄・圧縮圧力改善・ドライスタート予防
- ・摩耗防止・排気ガス低下・白煙・黒煙減少
- ・オイル消費改善・摩擦低減・異音低減
- ・オイル漏れ・滲み予防・改善・燃費改善

★MT ミッション・デフ【添加量・総油量の10%】

- ・ミッション・デフ機構内部に蓄積した酸化物質の還元洗浄
- ・シフト、ギヤ入り改善・軽微な異音低減又は解消
- ・摩耗防止とオイル酸化抑制・オイルの潤滑効率向上

★AT・CVT【添加量・総油量の7%】

- ・AT機構内部に蓄積した酸化物質の還元洗浄
- ・発進時のジャダー（車体振動）改善
- ・軽度な変速ショック、すべり低減・摩耗防止
- ・走行に伴う、うなり音、異音低減
- ・オイル漏れ・滲み予防・改善
- ・ゴム製Oリング・シールの硬化抑制と柔軟性の回復

★パワーステアリング【添加量・総油量の10%】

- ・パワステ機構内部に蓄積した酸化物質の還元洗浄
- ・パワステポンプ、ステアリングラックからのオイル滲み改善・予防
- ・パワーステアリング異音低減（シュー、シャー、うなり音低減）
- ・摩耗防止とオイル酸化抑制・オイルの潤滑効率向上

商品概要問合わせ先：(有)D1ケミカル 会社:092-292-4439 携帯:090-8836-7784



注文日 年 月 日

荷姿	組員価格 (税別)	注文数
40缶	¥26,300	缶
10缶	¥8,400	缶

送り先
(どちらかに○印)

直送 ・ 商工組合入り

認証番号	70-		
事業所名			
所在地	愛媛県		
電話番号	089 - -	FAX 番号	089 - -

ご注文は、愛媛県自動車整備商工組合 TEL:089-956-7677 FAX:089-914-8412 まで
 お願いします。

一度使うとやめられない! ?

マキシフレックス アルティメイト

MaxiFlex® ULTIMATE™



あらゆる場面に対応する
ATG® のニトリルコート
作業手袋シリーズ!

特徴

- 手のひらに耐摩耗、耐油性の高いニトリルゴム滑り止めコーティングしたメカニックグローブ
- マイクロカップ仕上げによるホールド力と、作業性の高いグリップ
- エアテックによる360度、全周囲の通気性
- ・42-874は、AD-APTテクノロジーにより、手の温度上昇を抑え、手にひんやり感を与えます。

MaxiFlex ULTIMATE (作業用手袋) 【42-874】【34-874】共通

サイズ範囲	サイズ7(S)	サイズ8(M)	サイズ9(L)	サイズ10(XL)	組員価格 (税別)
製品全長	205	215	220	225	1双 ¥450
手首部長さ(mm)	65	65	70	70	
手首周囲長 (mm)	65	70	75	75	
てのひら部幅	82	87	94	97	
オーバーロック色	レッド	オレンジ	ホワイト	イエロー	

※商工組合窓口にて 展示、販売中 です。42-874は、映画「OVERDRIVE」で使用された作業用手袋です。是非一度お試しください。

品番	サイズ	注文数	品番	サイズ	注文数
42-874		双	34-874		双
		双			双

認証番号	ご担当者	事業場名・所在地
70-		
注文日	年 月 日	TEL: FAX:

自動車検査証の有効期間及び定期点検の間隔・使用記録簿の早見表

2013.9

対象車種		点検区分等	主な車種等	定期点検の間隔							車検証の有効期間		使用記録簿(車検)	
				3別	3別	6別	1別	1別	初	2	認	指		
				か月	か月	か月	年	年	回	回目以降	証	定		
運送事業用	旅客	普通・小型	バス、タクシー、ハイヤー	○						1年		1	8	
		軽	軽福祉タクシー	○						2年		1	8	
	貨物	車両総重量8t以上	貨物運送事業者のトラック(3輪車含む)	○						1年		1	8	
		車両総重量8t以上(トレーラ)			○					1年		2	9	
		車両総重量8t未満		○						2年	1年	1	8	
		車両総重量8t未満(トレーラ)			○					2年	1年	2	9	
		軽(旅客を除く)					●			2年		6	11	
		二輪						●		3年	2年	7	12	
	霊柩	通常タイプ	霊柩車	○						2年		1	8	
		定員11名以上	霊柩車バス形状	○						1年		1	8	
自家用	貨物	車両総重量8t以上	トラック(3輪車を含む)	○						1年		1	8	
		車両総重量8t以上(トレーラ)			○					1年		2	9	
		車両総重量8t未満				○				2年	1年	3	10	
		車両総重量8t未満(トレーラ)				○				2年	1年	3	10	
		軽					●			2年		6	11	
		定員11名以上	バス、マイクロバス	○						1年		1	8	
		幼児専用車	園児送迎車(大人換算10名以下)			○				1年		3	10	
	乗用	普通・小型	一般の乗用車(マイカー)					●		3年	2年	5	11	
		軽					●		3年	2年	6	11		
		三輪				○				2年		3	10	
二輪	小型	250ccを超えるバイク(側車付二輪自動車含む)						●	3年	2年	7	12		
	検査対象外軽自動車	125ccを超え250cc以下のバイク(側車付二輪自動車含む)						●	なし		7			
特種	貨物	普通・小型	キャンピング車	8t以上○		○				2年		1又は3	8又は10	
		車両総重量8t以上	給油車、タンク車、給水車、現金輸送車、コンクリートミキサー車、ボート・トレーラー、冷蔵冷凍車、活魚運搬車、散水車、塵芥車	○	トレーラ○					1年		1又は2	8又は9	
		車両総重量8t未満				○				2年	1年	3	10	
		軽					●			2年		6	11	
大型特殊	貨物	車両総重量8t以上	ホイール・クレーン	○						2年		1	8	
		車両総重量8t未満	フォークリフト			○				2年		3	10	
	検査対象外軽自動車	車両総重量8t以上	ストラドル・キャリア、ポール・トレーラー	○	トレーラ○					1年		1又は2	8又は9	
		車両総重量8t未満				○				2年	1年	3	10	
レンタカー	貨物	車両総重量8t以上	トラック(3輪車を含む)	○	トレーラ○					1年		1又は2	8又は9	
		車両総重量8t未満		○	トレーラ○					2年	1年	1又は2	8又は9	
		軽				○				2年		3	10	
		定員11名以上	マイクロバス	○						1年		1	8	
		幼児専用車	園児送迎車	○						1年		1	8	
	乗用	普通・小型	一般の乗用車(マイカー型)				○			2年	1年	3	10	
		軽				○			2年		3	10		
		三輪			○				2年	1年	1	8		
	二輪	小型	250ccを超えるバイク(側車付二輪自動車含む)				○			2年	1年	3	10	
		検査対象外軽自動車	125ccを超え250cc以下のバイク(側車付二輪自動車含む)				○			なし		3		
特種	貨物	普通・小型	キャンピング車	○					2年	1年	1	8		
		車両総重量8t以上	タンク車、冷蔵冷凍車等	○	トレーラ○				1年		1又は2	8又は9		
		車両総重量8t未満		○	トレーラ○				2年	1年	1又は2	8又は9		
		軽				○			2年		3	10		
大型特殊	貨物	車両総重量8t以上	ホイール・クレーン	○					2年	1年	1	8		
		車両総重量8t未満	フォークリフト	○					2年	1年	1	8		
	検査対象外軽自動車	車両総重量8t以上	ストラドル・キャリア、ポール・トレーラー	○	トレーラ○				1年		1又は2	8又は9		
		車両総重量8t未満		○	トレーラ○				2年	1年	1又は2	8又は9		

※記録簿 認証…No.1 事業用等・No.2 被牽引自動車・No.3 自家用貨物等・No.4 自家用乗用等(1年)・No.5 自家用乗用等(2年)・No.6 自家用乗用等(軽)・No.7 二輪自動車
 指定…No.8 事業用等・No.9 被牽引自動車・No.10 自家用貨物等・No.11 自家用乗用等・No.12 二輪自動車
 (注) ポール・トレーラ、キャンピング・トレーラ、ボート・トレーラで車両総重量が8t以上の場合、点検基準は別表4、記録簿は認証がNo.2、指定がNo.9
 (注) 点検整備記録簿の保存期間・●印：2年、○印：1年

※別表3 事業用等
 別表4 被牽引自動車
 別表5 自家用貨物等
 別表6 自家用乗用等
 別表7 小型二輪等

総額 **3,000万円** 限定 **3,000台** あげちゃいますキャンペーン!

キャンペーン期間：6月1日～8月末まで



もちろん
落札料

0円

1台落札につき、もれなく1万円キャッシュバック致します!

- ◆キャンペーン期間中に落札した会員様に1台落札につき、もれなく1万円キャッシュバック致します。
- ◆キャッシュバック方法：落札時の請求書にて、集計台数に応じた金額を算定し、税別請求金額より相殺して計上致します。

キャンペーン期間中ならさらにお得!



何でもお気軽にお電話ください

電話 (ご利用方法をわかりやすくご案内します)
0120-01-3939

web (古物商許可証をご用意の上、必要項目をご入力ください)
<https://car-channel.info>



フォロー&いいね「100%バック」
実施中!! @ccbtoB

3分 簡単申込



スマホはこちらから

SL28



三次元のフィットインソール
×
リフレクション

SL12



SL12

Made in Japan



7,400 (税別) 円



SL12グレー 標準価格14,400円
サイズ cm(EEE) 商品コード
23.5~28.0 1703310

SL28

Made in Japan



7,700 (税別) 円



SL28黒 標準価格15,000円
サイズ cm(EEE) 商品コード
23.5~28.0 1703320



SL12黒 標準価格14,400円
サイズ cm(EEE) 商品コード
23.5~28.0 1703300



SL28グレー 標準価格15,000円
サイズ cm(EEE) 商品コード
23.5~28.0 1703330



規格: JSAA規格 A種 認定品 人工皮革製(付加的性能:かかと部の衝撃エネルギー吸収性 耐滑性)
甲被: 人工皮革 + ナイロンメッシュ 先芯: ワイドACM樹脂先芯
靴底: SX3層底Fソール 標準重量[g/両足(26cm)]: 880g(SL12), 980g(SL28)

※送料込みの価格です。

⚠️ 返品・交換・キャンセルは不可となりますので、ご了承くださいませ。
ご不明な点がございましたら、お気軽にお問い合わせください。

愛媛県自動車整備商工組合

TEL : 089-956-7677

FAX : 089-914-8412

ミズノワーキングシューズ



取り扱いが始まりました！ WORKING



価格一覧表

JSA A種規格認定の作業靴です

商品名	組合員価格	商品名	組合員価格
オールマイティ ミッドカットタイプ	8,100 円	オールマイティ FF ベルトタイプ	7,700 円
オールマイティ LS 紐・ベルトタイプ	6,300 円	オールマイティ AS ベルトタイプ	7,700 円
オールマイティ LS ミッドカットタイプ	7,100 円	オールマイティ VS 紐タイプ	6,300 円
オールマイティ CS 紐・ベルトタイプ	6,900 円	オールマイティ SF21 ベルトタイプ	8,300 円
オールマイティ WF 紐タイプ	8,100 円	ワークシューズ用 インソール	800 円

※送料について：1注文あたり 800円かかります。 価格は全て税別です。

・各種色展開については、「ミズノワーキングシューズ」のサイトにてご確認ください。

ミズノワーキングシューズ



<https://www.mizuno.jp/working/>

▲ご注意下さい▲

返品・交換・キャンセルは不可となりますので、
サイズ等ご確認してからのご注文を宜しくお願いいたします。



ご注文、お問合せは、商工組合までお願いします。

愛媛県自動車整備商工組合 TEL 089-956-7677 FAX 089-914-8412

愛媛県自動車整備商工組合 組合員様向け 高機能安全靴のご案内

新型ラスト採用安全靴「プレミアムコンフォート」

フィット性を向上させた新型ラスト

カカト・土踏まず部のホールド力を高めることで甲周りのフィット性を向上し、先芯のさらなるワイド化に成功。足裏の縦横のアーチにより疲労軽減し、より快適になりました。

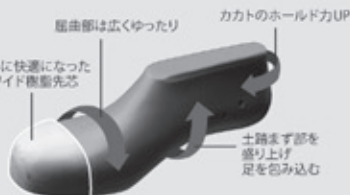

最高レベルの耐滑性

耐滑レベル区分5の最高の耐滑性能を誇り耐久性にも優れる新型ソール。水や油の付着した床面でも全方向にグリップ力を発揮します。



PRM210



ブラック

(23.5~28.5cm)

5,508円 (税込)

(29・30cm)

6,264円 (税込)

カラー	サイズ (EEE)	商品コード
ブラック	23.5~28.5cm	1500 0006
	29・30cm	1500 0007

●規格：JIS T8101 革製5種E・F合格 ●先芯：新ワイド樹脂 ●甲被：牛クロム革(ソフト型押) ●中敷：プレミアムインソール(抗菌・防臭)
●靴底：発泡ポリウレタン2層底 ●標準重量：830g/足(26cmを基準)

超軽量プロスニーカー「ワークプラス・スーパーライト」

つま先保護先芯搭載

つま先にJSAA規格B種の安全性能を持っている軽量の樹脂先芯を搭載しています。樹脂製なので鉄に比べ、冷えにくくサビません。



超軽量設計

甲被、ソールなどの素材、製法にこだわった超軽量設計で、長時間の業務でも足が疲れにくい作業靴です。



優れたクッション性

ミッドソールにクッション性の高いEVAを使用。足にかかる衝撃を効果的に吸収します。



SL-601



シルバー



ブラック

ブルー

レッド

カラー	サイズ (EEE)	商品コード
シルバー	22~28・29・30cm	2125 0418
ブラック	22~28・29・30cm	2125 0410
ブルー	22~28・29・30cm	2125 0411
レッド	22~28・29・30cm	2125 0414

2,916円 (税込)

SL-605



ブラック



ブルー

レッド

カラー	サイズ (EEE)	商品コード
ブラック	22~28・29・30cm	2125 0412
ブルー	22~28・29・30cm	2125 0413
レッド	22~28・29・30cm	2125 0415

2,916円 (税込)

●規格：JSAA認定B種プロテクティブスニーカー ●先芯：樹脂 ●甲被：合成皮革/メッシュ ●中敷：EVAインソール(抗菌・防臭)
●靴底：EVA/合成ゴム ●標準重量：[SL-601]590g、[SL-605]600g/足(26cmを基準)

静電プロスニーカー「ワークプラス エア HG」

リフレクター

PEカップインソール
高いクッション性が長持ちする新素材を採用。アーチクッションと中足パッドが足のアーチを支えています。

ワイド樹脂先芯
足に当たりにくい幅広い設計。軽量化(当社比)を図った樹脂を採用。鋼製先芯と同じJSAA認定A種の安全性能。

静電気を逃す鞋底
体内に溜まった静電気を鞋底からすばやく逃す静電気帯電防止性能付きです。

超耐滑底
水や油の付着した床面でも滑りにくい。耐滑性は最高レベルのハイグリップ底。

エアアクション

ISA-801 静電



ブルー



ブラック

オレンジ

ホワイト

カラー	サイズ (EEE)	商品コード
ブルー	22~28・29・30cm	2125 0436
ホワイト	22~28・29・30cm	2125 0430
オレンジ	22~28・29・30cm	2125 0437
ブラック	22~28・29・30cm	2125 0431

4,428円 (税込)

ISA-805 静電



イエロー



ブラック

ネイビー

ホワイト

カラー	サイズ (EEE)	商品コード
イエロー	22~28・29・30cm	2125 0435
ホワイト	22~28・29・30cm	2125 0432
ネイビー	22~28・29・30cm	2125 0434
ブラック	22~28・29・30cm	2125 0433

4,428円 (税込)

●規格: JSAA 認定 A 種 プロテクティブスニーカー ●先芯: ワイド樹脂 ●甲被: 人工皮革/メッシュ
●中敷: PE カップインソール (抗菌・防臭) ●鞋底: EVA/合成ゴム (エアアクション) ●標準重量: [ISA-801 静電] 860g/足、[ISA-805 静電] 850g/足 (26cm を基準)

通気プロスニーカー「スカイウォーカー」

通気ソール

靴底にある通気孔から靴内に溜った熱を効率良く逃します。通気孔はサイド方向に開いているので、靴内部への異物や水などが侵入しにくくなっています。



MPV-01



ブラック

ブラック/レッド

ホワイト/ブルー

カラー	サイズ (EEE)	商品コード
ブラック	22~28・29・30cm	2125 0588
ブラック/レッド	22~28・29・30cm	2125 0589
ホワイト/ブルー	22~28・29・30cm	2125 0590

3,348円 (税込)

●規格: JSAA 認定 A 種 プロテクティブスニーカー ●先芯: ワイド樹脂 ●甲被: 合成皮革/メッシュ
●中敷: 通気 EVA カップインソール (抗菌・防臭) ●鞋底: EVA/合成ゴム ●標準重量: 810g/足 (26cm を基準)

ミドリ安全の取扱い商品が 簡単・お得にご購入いただけるようになりました

通常価格よりお得な組合員様価格にてご購入いただけます。

[安全靴の送料]

商工組合入りは1足から送料無料!

3足未満の直送扱いをご希望の場合は、送料がかかります。

※安全靴以外の商品の送料は、商工組合までお問合せください。

(TEL 089-956-7677)

[お支払い]

納品書および請求書は、後日商工組合から送付いたします。現金または銀行振込にてお支払いください。

組合員様専用購入ページへ <http://midori-anzen.com/ecm>

愛媛県自動車整備商工組合 組合員様向け
安全衛生保護具購入 特設サイト

お客様ID
パスワード

ログイン ▶

販売商品の確認について	インターネットでのご注文
上記ID・パスワード入力欄にそれぞれ「eas001」を入力しログイン後「単価契約品一覧」からご確認ください。 ご注文については本サイトにある「FAX注文書」をご利用頂きますが、そのままインターネットでのご注文を希望されるお客様は右記の「インターネットでのご注文」をご覧ください。	下記の「専用ID・PWを作成 ユーザー登録シート」より登録フォーマットがダウンロードできます。 ご登録後、専用のID・パスワードが利用いただけます。

最新カタログ 無料でお届け!!
▶ お申込みはこちら

専用ID・PWを作成 ユーザー登録シート
ダウンロード

特別価格でご提供 見積依頼シート
ダウンロード

オフラインで注文 発注書
ダウンロード

繰り返し購入したい

ユーザー登録してWEB注文

お客様専用のID・パスワードを発行します。

<http://midori-anzen.com/ecm> にアクセスします。
ログインページの「専用ID・PWを作成」より登録シートをダウンロードして記入し、商工組合まで送信してください。
(FAX 089-914-8412)

お客様専用のID・パスワードが発行されましたら、上記ページよりログインしていただき、「単価契約品一覧」からご購入いただけます。

商品を専用ページで確認して、そのまま注文!
購入履歴をご確認いただけます!
気になる商品をお気に入り登録できます!
繰り返し購入が簡単です!

今すぐ購入したい

登録不要でFAX注文

専用FAXオーダーシートでご注文いただけます。

<http://midori-anzen.com/ecm> にアクセスし、お客様ID・パスワード共に「eas001」を入力してログインします。
マイページの「単価契約品一覧」にて商品をご確認ください。
ログインページの「オフラインで注文」よりオーダーシートをダウンロードして記入し、商工組合まで送信してください。
(FAX 089-914-8412)

こちらのご注文方法は、FAXのみとなります。
今すぐ購入したい時は、こちらが便利です。

お問い合わせ

登録に関するお問い合わせ・FAX送信先

愛媛県自動車整備商工組合

TEL 089-956-7677 FAX 089-914-8412

操作方法に関するお問い合わせ

ミドリ安全.comコールセンター

TEL ☎ 0120-310-355 (平日9時~17時)

HI-MAX

4in1 リバースシブル ラチェットレンチ

ドイツDIN規格適合品

4in1 Reversible Ratchet Wrench

1本で4サイズのボルト・ナットに対応

ドイツ特許取得品
アメリカ特許取得品

これは便利!

1. 出張時の必需品
2. 3本セットで12サイズ対応
3. ぜひ、あなたの愛用のツールに
くわえて下さい!

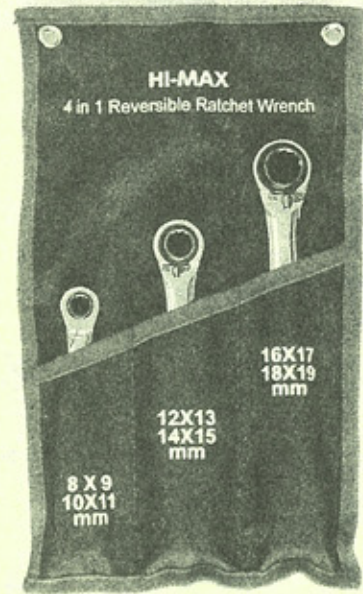
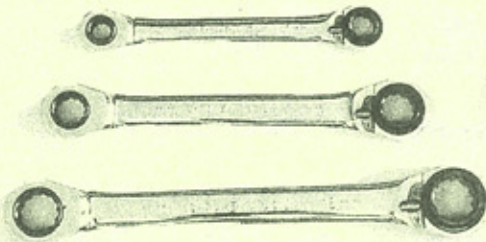

セット内容	適合サイズ	数	質量 (g)	寸法(mm)							
				長さ	幅(最小)	幅(最大)	本体厚さ(最小)	本体厚さ(最大)	突起含む(最小)	突起含む(最大)	
ST-0811	8×9×10×11	1	80	14.4	21.3	23.4	7.9	8.9	13.7	14.6	
ST-1215	12×13×14×15	1	150	18.0	27.7	30.0	9.0	10.7	16.5	19.3	
ST-1619	16×17×18×19	1	230	22.3	32.2	34.7	10.7	11	19.1	21.2	

品番	定価 (税別)	組合員 価格(税別)	ご注文数
ST-001S 4in1 ラチェットレンチ	16,000 円	6,600 円	

商工組合
窓口にて
販売中

- 製品の仕様・外観は予告なしに変更することがあります ●パイプなどを継ぎ足して使用しないでください
- ハンマーなどで叩いて衝撃をあたえないで下さい ●左右の切替は完全にしてください

発注日
No	所在地	TEL

愛媛県自動車整備商工組合 TEL 089-956-7677 FAX 089-914-8412

高品質
低価格

LED WORK LIGHT 作業灯

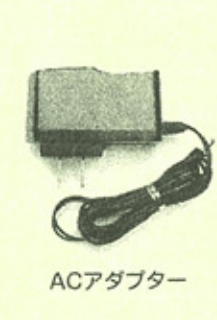
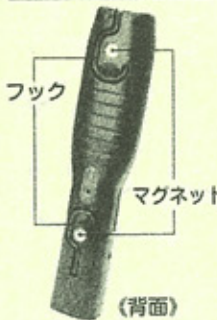
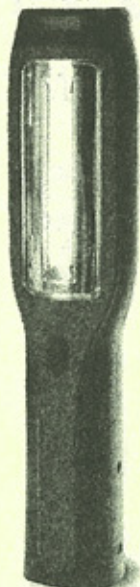

非常に明るい	本体は前後90°曲げることが可能	フック付	(少ない消費電力) サイト3W トップ1W
ショックに強い	COBが1.6倍	カラーレッド&ブラック	充電式コードレス
《明るさ》 サイト230Lm トップ80Lm 白色LED	油汚れに強い	IC制御	
マグネット付	《連続点灯時間》 約3時間	屋内用 軽量	

品番 HT-003	入力電圧 ACアダプター 100~240V 50/60Hz	基準 CE, ROHS	サイズ 28H 6W 4D(cm)
充電時間 約4~5時間	光源 トップLED80Lm サイドCOB230Lm	出力電圧 ACアダプター 9V 1A	摘要 専用ACアダプター付
素材 ABS.PC	色温度 6000K	点灯時間 約3時間	
重さ(質量) 300g	保護等級 IP20	使用電池 リチウム電池 3.7V 2000mAh	
窓口販売中	定価 OPEN	組合員価格 6,300円 (税別)	発注数

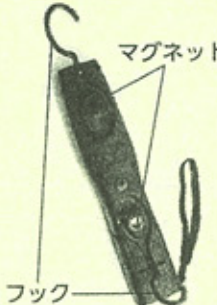
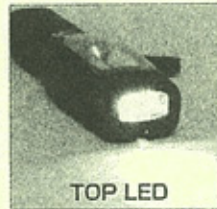
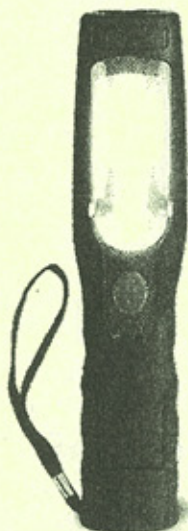

屋内用 軽量	《明るさ》 サイト220Lm トップ70Lm 白色LED	《連続点灯時間》 約6時間
(少ない消費電力) サイト3W トップ5PCS LED	マグネット付	フック付
充電式コードレス	本体は前後90°曲げることが可能	カラーブラック

品番 HT-005	光源 トップ5LED70Lm サイドCOB220Lm	点灯時間 約6時間	
充電時間 約6時間	色温度 6000K	使用電池 リチウム電池 3.7V 2400mAh	
素材 ABS PC ラバーコーティング	保護等級 IP20	サイズ 25H 5.7W 4.4D(cm)	
重さ(質量) 260g	基準 CE, ROHS	摘要 専用ACアダプター付 DC12Vカーブプラグ付	
入力電圧 ACアダプターの場合100~240V 50/60Hz	出力電圧 DC6V 300mA		
窓口販売中	定価 OPEN	組合員価格 4,800円 (税別)	発注数



特長	① 180°回転フック	⑦ 衝撃をやわらげるラバーコーティング
	② 軽い 35g	⑧ 明るい 150Lm
	③ スタイリッシュなデザイン	⑨ 連続点灯約8時間
	④ 明るいLED8個使用	⑩ 工場の内外で活躍
	⑤ コンパクトで使いやすい	⑪ スリムなので狭い所も大丈夫
	⑥ 胸ポケット差し込みで両手を空けて作業ができます	

品番 LH-001Y イエロー LH-003OR オレンジ	光源 砲弾型LED8個	点灯時間 約8時間	
光束 約150Lm	色温度 6000K	電池 単4電池×3(AAA×3) 【別売】	
材質 ABS	保護等級 IP33	サイズ H158 D31 W15(mm)	
重さ(質量) 約35g(電池含まず) 約89g(電池含む)	基準 CE, Rohns, Reach	電池別売	
窓口販売中	定価 OPEN	組合員価格 1,100円 (税別)	発注数

発注日

認証番号

事業場名

所在地

TEL

愛媛県自動車整備商工組合 TEL 089-956-7677 FAX 089-914-8412